

# FORMELE ȘI DECORURILE FUSAIOLELOR DACICE DIN MOLDOVA

DE

GEORGE DAN HÂNCEANU

Mots clef: *décoration, forme, fusaiole dace, Moldavie*

Condițiile fizico-geografice favorabile de pe teritoriul Moldovei au prilejuit locuirea acestui spațiu, din cele mai vechi timpuri, de către triburile dacice, care, de-a lungul mai multor secole de existență, au dezvoltat o civilizație capabilă de cunoștințe deosebite, ce s-au valorificat printr-o cultură materială vastă. Diversitatea gamei cantitative și calitative a obiectelor dacice i-au ajutat pe aceștia în desfășurarea activităților zilnice, precum agricultura, păstoritul, pescuitul, vânătoarea, olăritul, torsul, țesutul, prelucrarea metalelor și altele. Printre cele enumerate se află o îndeletnicire, pe cât de veche pe atât de migăloasă, dar necesară ca toate celelalte, și anume *torsul*.

Prezența fusaiolelor în inventarul cetăților și așezărilor dacice din Moldova denotă practicarea torsului de către comunitățile respective, dar și a altor activități, de care acesta depindea, cum ar fi păstoritul și cultivarea plantelor fibroase.

Prin intermediul acestor obiecte, ce-și definesc activitatea prin denumirea convențională (fusaiolă, de la fus), se efectua torsul firelor de lână, care ulterior serveau ca materie primă la țesutul veșmintelor dacice. Procedeu era simplu și consta în răsucirea unui bețișor lung și subțire, îngroșat la mijloc, cu capătul de sus ascuțit iar cel de jos rotunjit și fixat într-o fusaiolă, care se învârtea ca o roțiță. În urma desfășurării procesului de toarcere, firul se înfășura pe unealta respectivă.

Dacii au creat o serie variată de fusaiole, de forme și materiale diferite, unele cu carenă pronunțată, simple dar și ornamentate, fapt ce sugerează că priveau aceste piese nu doar sub aspectul strict al utilizării lor ci și ca elemente decorative, menite să îmbine utilul cu plăcutul. Descoperite încă din neolitic, fusaiolele și-au păstrat forma de-a lungul antichității, iar în perioada clasică, de apogeu a civilizației dacice, ele cunosc o evoluție sub raportul formei și decorului. Așadar, dacă în secolele IV–II a. Chr. dominau fusaiolele bitronconice simple, rareori decorate, în secolele I a.Chr. – I d.Chr. acestea capătă forme diverse (rotunde, plate) și decoruri dintre cele mai interesante, de regulă incizate sau alveolate.

Intervalul de timp la care facem referire include veacurile IV a.Chr. – III d.Chr., iar criteriile avute în vedere, pentru descrierea fusaiolelor dacice, se bazează pe materialul, forma și decorul pieselor. Se cunoaște faptul că, majoritatea fusaiolelor erau făcute din lut, mai rar din os și piatră. Modelate doar la mână (excepție doar cele prelucrate din fragmente de vase, lucrate la roată), obiectele au forme distincte (bitronconice, plate, rotunde) și sunt simple sau ornamentate cu decoruri multiple (lustruit, incizat, adâncit, alveolat).

Deoarece, numărul așezărilor și al necropolelor dacice este foarte mare, pentru perioada amintită, am optat doar pentru câteva situri (îndeosebi cele de pe malurile râurilor Siret și Moldova) la inventarul cărora am avut acces. În urma selectării fusaiolelor dacice, după material, tehnică, decor am observat, pe baza comparațiilor cu alte exemplare din diferite stațiuni arheologice (consultate în diverse articole și monografii, iar unele menționate la analogii), că cele alese sunt similare cu celelalte și exprimă întreaga gamă (de forme și decoruri) a obiectelor de acest tip, găsite în Moldova.

În evoluția acestui tip de obiect, din Latène-ul dacic și până spre sfârșitul etapei dacilor liberi, se disting mai multe variante, primele specifice secolele IV–II a.Chr., urmează cele din perioada dacică clasică și, la final, exemplarele caracteristice veacurilor II–III d.Chr. Astfel, pe baza criteriilor cunoscute (material, formă, decor), s-au depistat mai multe variante de fusaiole:

1. *Fusaiole piriforme sau de tip mosorel*: modelate la mână, din lut, care imită para sau mosorul, fiind de culoare gălbui-cărămizie sau cenușie și nedecorate. Dacă fusaiolele piriforme au gaura longitudinală (pl. I/1–6), cele de tip mosorel sunt prevăzute cu gaură transversală și cu mijlocul șanțuit (pl. I/7–9). Aceste exemplare sunt puține în mediul dacic, de pe teritoriul moldovenesc, și au o perioadă de răspândire largă, între veacurilor IV/III a.Chr. – II/III d.Chr. Câteva au fost găsite în inventarul cetăților dacice de la Brad – Bacău<sup>1</sup> și Poiana – Galați<sup>2</sup>, dintre care se remarcă, prin forma deosebită, un vas miniatural (căniță), de la Brad, perforat și reprofilat în alte scopuri (pl. I/4). Totodată, ele se păstrează în timp, fiind întâlnite și-n așezările dacilor liberi, de la Văleni<sup>3</sup> și Poiana<sup>4</sup> – Neamț.

2. *Fusaiole plate din os*: făcute îndeosebi din capete de os, retezate drept la un capăt, iar la celălalt păstrând forma calotei și dotate cu o gaură transversală (pl. II/1–3). De asemenea, câteva vertebre de pește, șlefuite și prevăzute cu o gaură transversală (mare sau mai mică), erau folosite în același scop (pl. II/4–6). De regulă simple, mai rar decorate, aceste obiecte sunt rare, poate datorită fragilității sau a randamentului scăzut, cauzat de greutatea lor ușoară. Printre fusaiolele din os, descoperite la Brad<sup>5</sup>, s-a identificat și un decor, format din cinci cercuri concentrice (pl. II/2). Cronologic, obiectele se încadrează în limitele secolelor II a.Chr. – I d.Chr. și sunt cunoscute prin intermediul descoperirilor de la Brad – Bacău<sup>6</sup> și Poiana – Galați<sup>7</sup>.

3. *Fusaiole bitronconice, retezate*: făcute la mână, din lut, cu profil bitronconic, ușor rotunjit și retezate prin șlefuire la unul (pl. III/1–7), sau la ambele capete (pl. III/8–15), de culoare cărămizie, cenușie sau neagră. Acest aspect le conferă mai multă stabilitate. Dacă cele retezate la un capăt sunt bitronconice, restul lor, retezate la ambele capete, au forme rotunde sau tubulare. Numeroase, ele sunt răspândite pe o perioadă mare de timp, din secolele II/I î. – II/III d.Chr., în așezări precum cele de la Brad<sup>8</sup>, Răcătău<sup>9</sup> – Bacău, Văleni<sup>10</sup>, Aldești II<sup>11</sup>, Roșiori<sup>12</sup>, Poiana<sup>13</sup> – Neamț și-n multe alte stațiuni. De dimensiuni diferite, cel mai mare exemplar (înălțimea de 5 cm, iar diametrul de 3,5 cm) s-a găsit în așezarea dacilor liberi de la Văleni – Neamț (pl. III/7)<sup>14</sup>.

4. *Fusaiole carenate, cu sau fără decor*: modelate din lut, la mână, de formă bitronconică sau plată, la mijloc având o carenă pronunțată. O parte dintre ele dispun de un decor lustruit (pl. IV/1–7), în timp ce altele sunt nedecorate (pl. IV/8–15). Numeroase, îndeosebi cele bitronconice neornamentate (la Brad<sup>15</sup> s-au găsit 113 fusaiole), dispun de culori variate: galben-cărămiziu, cenușiu, negru și roșu. Ca datare, se încadrează secolelor II a.Chr. – III d.Chr. Astfel de variante s-au descoperit în așezările de la Brad<sup>16</sup>, Răcătău<sup>17</sup> – Bacău, Poiana – Galați<sup>18</sup>, Pâncești<sup>19</sup>, Săbăoani<sup>20</sup>, Roșiori<sup>21</sup>, Tămășeni<sup>22</sup>, Văleni<sup>23</sup>, Stănița<sup>24</sup> – Neamț, dar și-n necropola

<sup>1</sup> V. Ursachi, *Zargidava. Cetatea dacică de la Brad*, București, 1995, p.139, pl.31/1–3, 4–6, 9.

<sup>2</sup> R. Vulpe, S. Teodor, *Piroboridava. Așezarea geto-dacică de la Poiana*, București, 2003, p. 544 – fig.65/5; 545–fig.66/1, 2.

<sup>3</sup> V. Ursachi, *Cercetări arheologice efectuate de Muzeul de Istorie din Roman*, în *Carpica*, I, 1968, p. 122.

<sup>4</sup> *Ibidem*, p.150; Gh. Bichir, *Cultura carpică*, Editura Academiei, București, 1973, p. 251, pl. XXXV/4.

<sup>5</sup> V. Ursachi, *Zargidava*, p.137, pl.31/7, 8, 10–13.

<sup>6</sup> *Ibidem*.

<sup>7</sup> R. Vulpe, S. Teodor, *op.cit.*, p. 561, fig. 82/1–3, 5, 7.

<sup>8</sup> V. Ursachi, *Zargidava*, p. 139, pl. 37/1–14.

<sup>9</sup> V. Căpitanu, *Noi contribuții la cunoașterea civilizației geto-dacice în bazinul Siretului mijlociu, cetatea dacică de la Răcătău (antica Tamasiidava)*, în *Carpica*, XXIII/1, 1992, p. 178–fig. 31/11; 180–fig. 33/2.

<sup>10</sup> V. Ursachi, *CA*, p. 122.

<sup>11</sup> *Ibidem*, p.140–142, fig. 25/4.

<sup>12</sup> G. Hânceanu, *Primele rezultate din săpătura arheologică de la Roșiori-Dulcești (2004)*, în *Arheologia Moldovei*, XXIX, 2006, p.161, pl. III/11. Celălalt exemplar, de formă piramidală (din pl. III/14), a fost găsit în 2007; inedit.

<sup>13</sup> Gh. Bichir, *Cultura carpică*, Editura Academiei, București, 1973, p.246, pl. XXX/20–22.

<sup>14</sup> V. Ursachi, *CA*, p. 122

<sup>15</sup> *Idem*, *Zargidava*, p.139

<sup>16</sup> *Ibidem*, p.139, pl.34/1–5, 7.

<sup>17</sup> V. Căpitanu, *Noi contribuții la cunoașterea civilizației geto-dacice*, p.180 – fig. 33/1, 3.

<sup>18</sup> R. Vulpe, S. Teodor, *op.cit.*, p.543, fig. 64/1–12.

<sup>19</sup> V. Ursachi, *Așezarea dacică de la Pâncești, com. Poienari, jud. Neamț*, în *Carpica*, XXIX, 2000, p. 109, pl. XVI/1,3,8,9.

<sup>20</sup> *Idem*, *CA*, p.158, fig. 37/19.

<sup>21</sup> Pl. IV/13, obiect descoperit în campania din 2006, de la Roșiori; inedit.

<sup>22</sup> V. Ursachi, *Cercetările arheologice de la Tămășeni „La Siliște”*, jud. Neamț, în *MemAntiq*, XXII, 2001, p. 234 – pl. IV/7; 239 – pl.VIII/10; 251 – pl. XVII/15, 16.

<sup>23</sup> *Idem*, *Cercetări arheologice.....*, p. 122.

<sup>24</sup> *Ibidem*, p.154, 156, fig. 32/9.

dacilor liberi de la Văleni (pl. IV/14)<sup>25</sup>. Interesant este exemplarul din așezarea dacilor liberi de la Săbăoani<sup>26</sup>, la care se observă urmele de lustruire ale piesei (pl. IV/7). Totodată, o fusaiolă de la Brad<sup>27</sup> are culoarea roșie, mai rar întâlnită la aceste obiecte (pl. IV/9).

5. *Fusaiole rotunjite la margine*: făcute la mână, din lut, de formă rotundă, mai înalte (planșa V/1–4, 8–11, 13), plate (pl. V/5–7, 12), sau cu unul dintre capete țuguat (pl. V/7). Culoarele lor diferă, fiind cenușii, negre, gălbui și cărămizii. Două dintre fusaiiolele de la Roșiori dispun de un decor lustruit (pl. V/12, 13). Multe dintre ele sunt mari, grele, și au perforația transversală largă, ceea ce le conferă un randament maxim. De altfel, numărul lor este foarte mare, de ordinul sutelor (numai la Brad<sup>28</sup> s-au descoperit 215), și sunt caracteristice secolelor II/I î. – II/III d.Chr. Fusaiiole de acest tip s-au găsit în inventarul așezărilor de la Brad<sup>29</sup>, Răcățâu<sup>30</sup> – Bacău, Poiana – Galați<sup>31</sup>, Văleni<sup>32</sup>, Stănița<sup>33</sup>, Rocna<sup>34</sup>, Pâncești<sup>35</sup>, Poiana<sup>36</sup>, Roșiori<sup>37</sup> – Neamț. Interesantă este piesa cu unul dintre capete țuguat (pl. V/7), descoperită la Brad, în timp ce exemplarul de la Văleni este din piatră (pl. V/8), fapt ce-i dădea o mai mare greutate.

6. *Fusaiole plate, fațetate*: obținute prin tăierea lor din fragmente, de la corpuri de vase, de regulă lucrate la roată, iar apoi fațetate pe toate laturile, prin șlefuire, de unde rezultă aspectul fin, lucios al pieselor (planșa VI/1–7). Prevăzute cu gaură transversală, plate ca formă, ele sunt de culoare cenușie, cărămizie, brună și galben-cărămizie. S-au identificat destul de puține exemplare, fiind specifice intervalului II î. – III d.Chr. Prezența lor, atestată în așezările de la Brad – Bacău<sup>38</sup> și Văleni – Neamț<sup>39</sup>.

7. *Fusaiole plate, din funduri sau corpuri de vase*: obținute prin refolosirea fundurilor de vase, sau prin decuparea lor din corpul recipientelor, de cele mai multe ori lucrate la roată, de culori variate: cenușii, cărămizii, roșii și negre. De formă plată, rotundă sau extraplată (cazul piesei de la Văleni, de doar 3,5 mm înălțime și 3 cm diametru (planșa VII/10), în curs de prelucrare sau finalizate, uneori cu aspect neregulat. În cazul celor realizate din funduri de vase, se observă preferința pentru fundurile de la cănițe cărămizii (pl. VII/1), kantharos-uri cenușii, cărămizii, roșii (pl. VII/2–5), și amfore romane, roșii sau albicioase (pl. VII/6, 7). Așadar, fusaiiole din vase locale, dar și de import, fine, unele lustruite (kantharos-urile). Pentru exemplarele decupate din corpul vaselor se remarcă preferința pentru recipientele mici, cu pereții subțiri (pl. VII/8–12), de culori asemănătoare celor amintite, cenușii și cărămizii. Datorită decorului lustruit, unul dintre obiectele descoperite la Brad, are un aspect lucios, de culoare neagră (pl. VII/8). Trebuie remarcată, în acest caz, preocuparea dacilor de a refolosi fragmentele de vase, ca ele să nu se piardă fără nici o utilitate. Cronologic, aceste fusaiiole sunt datate în veacurilor II î. – III d.Chr. și s-au identificat în așezările de la Brad – Bacău<sup>40</sup>, Poiana – Galați<sup>41</sup>, Văleni<sup>42</sup>, Roșiori<sup>43</sup>, Săbăoani<sup>44</sup> – Neamț. În cazul acestor piese, pe una din fusaiiolele de la Văleni – Neamț, cea prelucrată din fundul de amforă romană, de culoare albicioasă, există un semn, sub forma

<sup>25</sup> I. Ioniță, V. Ursachi, *Văleni, o mare necropolă a dacilor liberi*, Editura Junimea, Iași, 1978, p. 17.

<sup>26</sup> V. Ursachi, *CA*, p. 158, fig. 37/19.

<sup>27</sup> Idem, *Zargidava*, p. 139.

<sup>28</sup> *Ibidem*, p.139.

<sup>29</sup> *Ibidem*, p. 139, pl.35/1–11.

<sup>30</sup> V. Căpitanu, *Noi contribuții la cunoașterea civilizației geto-dacice*, p.178 – fig. 31/4, 6–10, 12, 13.

<sup>31</sup> R. Vulpe, S. Teodor, *op. cit.*, p.544, fig. 64/1, 3.

<sup>32</sup> V. Ursachi, *CA*, p. 122.

<sup>33</sup> *Ibidem*, p.154, 156, fig. 32/8.

<sup>34</sup> Idem, *Așezarea dacilor liberi de la Rocna*, în *Studia*, Brașov, 2007, p. 242, 245, pl. XVII/6.

<sup>35</sup> Idem, *Așezarea dacică de la Pâncești, com. Poienari, jud. Neamț*, în *Carpica*, XXIX, 2000, p. 109, pl. XVI/2.

<sup>36</sup> Gh. Bichir, *op. cit.*, p. 246, pl. XXX/19.

<sup>37</sup> G. Hânceanu, *Primele rezultate*, p. 161, pl. III/12. Cu excepția celui publicat (planșa V/13), celelalte trei exemplare, (pl. V/10–12) au fost găsite în campaniile 2005–2007, de la Roșiori, fiind inedite.

<sup>38</sup> V. Ursachi, *Zargidava*, p. 139, pl. 33/1–6, 8.

<sup>39</sup> Idem, *CA*, p.122.

<sup>40</sup> Idem, *Zargidava*, p. 139, pl. 33/7, 9, 10.

<sup>41</sup> R. Vulpe, S. Teodor, *op. cit.*, p.545, fig. 66/5.

<sup>42</sup> V. Ursachi, *CA*, p. 122.

<sup>43</sup> Fusaiola de la Roșiori (planșa VII/11), s-a găsit în campania 2006; inedit.

<sup>44</sup> V. Ursachi, *CA*, p. 158, fig. 37/18.

literei  $\pi$  grecești (pl. VII/7). Semnificația acestui semn poate fi diferită, dar pentru dacii liberi, din secolele II–III, alfabetul grec nu mai era o noutate.

8. *Fusaiole bitronconice sau rotunjite, decorate*: modelate la mână, din lut, de formă bitronconică, uneori rotunjită, de culoare cenușie, gălbui-cărămizie sau neagră (planșa VIII/1–12). Decorul include o paletă vastă de elemente, bine reprezentate, astfel încât calitatea execuției conferă un aspect deosebit pieselor. Decorul divers era aplicat pe lutul moale, înainte de ardere, fiind incizat, adâncit sau alveolat. Decorul de pe suprafața fusaiolelor este împărțit într-unul, două sau trei registre:

a) un singur registru:

- decor incizat format din linii mici, dispuse continuu, verticale (pl. VIII/1, 4), sau din grupuri de câte trei linii verticale (pl. VIII/2);
- decor adâncit doar pe una din părțile piesei, compus din linii lungi, rare, care imită razele soarelui (pl. VIII/10);
- decor adâncit care include linii ușor oblice, plasate la mijlocul piesei (pl. VIII/9);
- decor alveolat dispus pe întreaga suprafață a obiectului (pl. VIII/8).

b) două registre:

- decor incizat identic, la ambele capete ale piesei, format din triunghiuri mici, în interiorul cărora se află cinci împunsături (pl. VIII/5), sau diferit, pe o jumătate găsindu-se grupuri de câte două linii, dispuse regulat, care sunt incluse într-un cerc simplu sau dublu (posibil să imite soarele), în vreme ce partea cealaltă are linii întretăiate, sub forma unor hașuri (pl. VIII/3);
- decor incizat cu elemente identice (linii lungi verticale), fapt ce permite ca cele două registre să nu mai fie delimitate prin cercuri (pl. VIII/7);
- decor incizat diferit, care cuprinde două cercuri concentrice într-o parte și doar unul în cealaltă (pl. VIII/11);
- decor incizat, de excepție, care imită „coada de rândunică” și se întretaie pe toată suprafața fusaiolei (pl. VIII/12).

c) trei registre:

- mai rar întâlnit și delimitat prin două cercuri în trei părți, cu ornamente diferite: în prima parte există o sumedenie de puncte incizate, la mijloc sunt linii mici, dese, reprezentate pe verticală, iar în ultima parte câteva linii rare, dispuse tot vertical (pl. VIII/6).

Calitatea execuției unui asemenea decor, incizat sau adâncit (structurat pe două sau trei registre), oferă o notă de eleganță fusaiolelor respective. Aceste exemplare sunt rezultatul activității dacilor din perioada clasică, dar și a dacilor liberi, de mai târziu (secolele I î – III d.Chr.). Întrucât numărul lor este redus și stațiunile în care s-au găsit asemenea fusaiole decorate sunt puține, printre ele numărându-se cele de la Brad – Bacău<sup>45</sup>, Poiana<sup>46</sup>, Văleni<sup>47</sup> – Neamț.

9. *Fusaiole plate sau bitronconice, decorate*: făcute din lut, la mână, de formă plată sau bitronconică, având dimensiuni variate, de culoare gălbuie, cărămizie, cenușie sau neagră (planșa IX/1–14). Similar categoriei anterioare, și-n acest caz ornamentația fusaiolelor surprinde printr-o gamă interesantă de motive. Decorul era aplicat pe lutul moale, înainte de ardere, fiind incizat, adâncit sau alveolat; singura excepție, fiind consemnată în cazul unei fusaiole plate, din piatră (pl. IX/5), al cărei decor, împărțit în două registre, a fost realizat prin ciocănire. De asemenea, există fusaiole decorate, cu unul din capete țuguat (pl. IX/9). Exemplarele din ultimele două categorii diferă ca formă (uneori plate, în ultima variantă); și decorul e diferit, dar dispus tot pe registre:

a) un singur registru:

- decor incizat format din linii mici, dispuse continuu, verticale (pl. IX/1,8) sau din linii verticale, adâncite, ușor oblice (pl. IX/4);

<sup>45</sup> Idem, *Zargidava*, p. 139, pl. 34/6, 8–13.

<sup>46</sup> Idem, *CA*, p.150.

<sup>47</sup> *Ibidem*, p.122.

- decor incizat simplu, format din două cercuri, situate la mijlocul piesei (pl. IX/13);
- decor alveolat, dispus pe mijlocul fusaiiolelor (pl. IX/2,14), uneori cu unul din capete țuguat (pl. IX/9).

## b) doi regiștri:

- decor oarecum similar, obținut prin ciocănirea pietrei, împărțită în două zone, prin intermediul unor cercuri; ornamentul constă în câteva mici compartimente, care la un capăt includ trei puncte, iar la celălalt șase (pl. IX/5).
- decor diferit, incizat la capete, fără a fi delimitat, și conține compartimente mici cu câte un punct, într-o parte, iar la capătul opus, mai multe împunsături, sub forma unui grup de puncte (pl. IX/3);
- decor format din linii dispuse diferit, la un capăt fiind adâncite ca niște hașuri, în vreme ce la mijloc liniile sunt mici, verticale și situate continuu (pl. IX/6);
- decor simplu, incizat, format din câte două cercuri concentrice, aflate la extremele piesei (pl. IX/12).

## c) trei regiștri:

- decor complicat, constituit din linii oblice incizate la capete, în timp ce mijlocul este împărțit în trei zone (prin intermediul a două cercuri), pline cu linii mici oblice, incizate vertical (pl. IX/11);
- decor simplificat, cu alveole la mijloc, iar la extreme linii lungi, adâncite vertical (pl. IX/10).

Alături de aceste exemplare, superb decorate, menționăm și o fusaiolă din lut, de formă bitronconică, culoare gălbui-cărămizie, găsită la Brad – Bacău<sup>48</sup>, care are pe o parte zgâriate trei litere *A*, *II* și *V* (pl. IX/7). Dacă această fusaiolă este din perioada dacică clasică, cea prelucrată dintr-un fund de amforă romană și identificată la Văleni<sup>49</sup> (pl. VII/7) este datată mai târziu, în secolele II–III d.Chr. Dintre aceste semne zgâriate (sgrafitti), prezente atât pe obiectele locale (cazul fusaiiolei de la Brad), cât și pe cele de import (fusaiola de la Văleni), cele mai răspândite sunt literele *A* și *X* (*X*-ul găsit și pe două fusaiiole de la Poiana – Galați<sup>50</sup>), iar mai rare sunt cele reprezentând *II* grecesc sau litera *V*. Întrucât au fost găsite pe obiecte de factură locală sau de import, dar în așezări dacice, este normal să le atribuim acestei populații. Putem presupune că ele aveau o anumită semnificație (un semn de proprietate, un simbol) sau erau folosite ca scriere, dacă luăm în calcul că alfabetul grec și cel latin erau cunoscute dacilor. Totuși, mai rar apar astfel de semne pe obiecte mici (fusaiole, rondele), majoritatea lor fiind găsite pe fragmente sau vase întregi, de factură locală (cățui, vase-borcan, căni, cănițe) ori de import (fragmente de amfore, de kantharos-uri), atât pentru perioada clasică, cât și-n timpul dacilor liberi, fapt argumentat prin numeroasele dovezi arheologice (care conțin îndeosebi literele *A* și *X*) de la Brad<sup>51</sup>, Răcățiu<sup>52</sup> – Bacău, Poiana – Galați<sup>53</sup>, Ocnița – Vâlcea<sup>54</sup>, Stoenești – Argeș<sup>55</sup>, Roșiori<sup>56</sup>, Poiana<sup>57</sup>, Homiceni<sup>58</sup> – Neamț, etc.

Revenind la fusaiiolele decorate din această categorie, putem să le datăm în același interval, identic cu cel anterior, adică secolelor I î. – III d.Chr. Astfel de exemplare s-au descoperit în siturile de la Brad – Bacău<sup>59</sup>, Poiana – Galați<sup>60</sup>, Poiana<sup>61</sup> și Văleni – Neamț<sup>62</sup>.

<sup>48</sup> Idem, *Zargidava*, p. 200, pl. 34/11.

<sup>49</sup> Idem, *CA*, p.122.

<sup>50</sup> R. Vulpe, S. Teodor, *op. cit.*, p.542, fig. 63/1, 8.

<sup>51</sup> V. Ursachi, *Zargidava*, p.200–201, pl. 74/1, 189/9, 193/8; p. 209, pl.171/5.

<sup>52</sup> V. Căpitanu, *Principalele rezultate ale săpăturilor arheologice în așezarea geto-dacică de la Răcățiu (județul Bacău)*, în *Carpica*, VIII, 1976, p. 64, 90, fig. 20/3.

<sup>53</sup> S. Teodor, M. Nicu, *Vase și obiecte miniaturale descoperite în așezarea geto-dacică de la Poiana*, în *ArhMold*, XXV, 2002, p.114, pl. 15/1.

<sup>54</sup> D. Berciu, *Buridava dacică*, Editura Academiei, București, 1981, p. 34 – pl. 15/3; 113 – pl. 93/3; 114 – pl. 92/13.

<sup>55</sup> D. Tudor, *Răspândirea amforelor grecești ștamplate în Moldova, Muntenia și Oltenia*, în *ArhMold*, V, 1967, p. 49, 66/fig.6, 128.

<sup>56</sup> G. Hânceanu, *Cănițele cu semne din așezarea de la Roșiori-Dulcești*, în *Carpica*, XXXIV, 2005, p.115–118, pl. 3, 4.

<sup>57</sup> Gh. Bichir, *Cultura carpică*, Editura Academiei, București, 1973, p.89, pl. CXXII/3.

<sup>58</sup> El. Petrișor, *Așezarea carpică de la Homiceni, jud. Neamț*, în *MemAntiq*, p.101 – fig. 4/1; 102 – fig.10/2.

<sup>59</sup> V. Ursachi, *Zargidava*, p. 139, pl. 34/6, 8–13.

\*

Din totalul fusaiolelor<sup>63</sup>, cele mai răspândite tipuri în spațiul dacic, din intervalul secolelor IV î. – III d.Chr., sunt cele bitronconice nedecorate și cele cu marginea rotunjită (în inventarul stațiunii de la Brad<sup>64</sup> fiind peste 300 de exemplare), în timp ce la extrema opusă sunt cele din os, piriforme sau de tip mosorel. De asemenea, se observă că din Latène până la finalul perioadei dacilor liberi nu s-au modificat formele fusaiolelor, fiind folosite toate variantele (piriforme, mosorel, bitronconice, plate, rotunde), într-o proporție mai mare sau mai mică, fără ca ele să dispară. Din punct de vedere al materialului și al tehnicii, domină fusaiiolele modelate la mână, din lut, în compoziție cu cioburi pisate sau cu microprundișuri, care le-au dat un aspect poros-grosier (majorității lor), uneori zgrunțuros (datorită apropierii de o sursă de foc – pl. V/10), excepție făcând doar cele lustruite sau prelucrate din funduri sau corpuri de vase, făcute la roată. Printre cele mai rare se află obiectele din os și cele din piatră, datorită fragilității și ușurimii lor (cele din os), dar și a materialului dur, dificil de prelucrat (cele din piatră).

Dimensiunile acestor obiecte sunt diferite, mici, mijlocii sau mari; astfel, pentru fusaiiolele piriforme sau de tip mosorel, înălțimea și diametrul între 2–4 cm, la cele din os înălțimea este de 1–2 cm, iar diametrul de 2–6 cm. Fusaiiolele retezate, cele bitronconice lustruite sau nelustruite au înălțimea între 1,5–5 cm, iar diametrul între 2,5–5 cm, iar cele rotunjite la margine dispun de o înălțime de 2–4 cm și diametrul de 3–5 cm. Piesele plate fațetate, alături de cele din pereții sau fundurile vaselor, au 3–5 mm – 2 cm înălțime și 2–4,5 cm diametru. În cazul exemplarelor plate sau bitronconice cu decor, înălțimea este de 1–3,5 cm, iar diametrul de 2–5 cm. Așadar, dimensiuni dintre cele mai mici au fusaiiolele plate fațetate, din corpul sau fundurile vaselor, precum și cele din os. Mai mari sunt obiectele rotunjite la margine, ori cele bitronconice, lustruite sau nelustruite.

În privința decorului, se observă că se atinge apogeul în perioada clasică dacică (secolele I î. – I d.Chr.), prin diversitatea elementelor folosite și ca mod de dispunere (pe registre), dar se pierde pe parcurs, în timpul secolelor II–III d.Chr., la dacii liberi fiind mai rar ornamentat acest tip de obiect, dovadă și puținele exemplare decorate. Totuși, cele decorate, din această perioadă de final, conțin motive simple (cercuri incizate, alveole), iar uneori sunt lustruite. Printre singurele exemplare din perioada dacilor liberi, care dispun de un ornament excepțional („coadă de rândunică”), este cel din așezarea de la Văleni, amintit deja (pl. VIII/12). Așadar, la dacii liberi nu dispare interesul pentru decor, însă se observă o diferență, fiind mai rar folosit, față de etapele anterioare. Important rămâne faptul că forma și decorul fusaiiolelor s-a păstrat de-a lungul timpului, permițând realizarea unor exemplare de excepție:

DECORUL FUSAIIOLELOR DACICE DIN MOLDOVA					
SECOLE	DECOR LUSTRUIT	DECOR INCIZAT	DECOR ADÂNCIT	DECOR ALVEOLAT	FĂRĂ DECOR
Secolele IV–III î.Chr.	–	–	–	–	De regulă, fusaiiolele din această etapă sunt simple.
Secolele II/I î. – I d.Chr.	Fusaiiolele din acest interval de timp sunt intens lustruite.	Exemplarele sunt intens decorate cu incizii (puncte și linii mari sau mici, pe verticală)	Decor folosit cu regularitate pe fusaiiole, format din linii mari sau mici, adâncite.	Acest decor a fost utilizat singur, sau în combinație cu celelalte.	Pe lângă cele cu decor se găsesc și cele nedecorate.
Secolele II–III d.Chr.	Rar folosit acest tip de decor.	Destul de puțin utilizat în acest interval de timp. Decorul constă în cercuri duble.	–	Decor folosit rar, asemenea celui lustruit, pentru această etapă.	În perioada dacilor liberi s-au găsit mai mult fusaiiole nedecorate.

<sup>60</sup> R. Vulpe, S. Teodor, *Piroboridava*, p. 541 – fig. 62/1–10; 542 – fig. 63/2–7, 9.

<sup>61</sup> V. Ursachi, *CA*, p.150.

<sup>62</sup> *Ibidem*, p.122.

<sup>63</sup> Pentru cele peste 100 de fusaiiole desenate în detaliu, și care exprimă eleganța acestor exemplare, doresc să-i mulțumesc desenatorului muzeului nostru, ing. Dan Spătariu.

<sup>64</sup> V. Ursachi, *Zargidava*, p. 139.

„Arta decorativă” a fusaiiolelor nu este complicată, comparativ cu alte tipuri de obiecte (îndeosebi vase), probabil datorită spațiului mic oferit de aceste piese. Însă, se remarcă modul inteligent de dispunere a principalelor elemente folosite (linii, puncte, cercuri, alveole), în special combinarea lor, în mai multe registre. De asemenea, interesante sunt exemplarele care imită razele soarelui, de la Brad – Bacău<sup>65</sup> (pl. VIII/3, 10) și Poiana – Galați<sup>66</sup>, motive ce pot fi puse în legătură cu un cult al soarelui.

Dacă, pentru secolele I î. – I d.Chr. (așezările de la Brad, Răcătău – Bacău, Poiana – Galați) s-au întrebuințat la decoruri mai mult lustruiala, liniile drepte și vălurite, punctele și alveolele, în vremea dacilor liberi (stațiunile de la Văleni, Săbăoani, Stănița, Tămășeni, Poiana, Pâncești, Rocna, Roșiori – Neamț), fusaiiolele sunt de regulă simple, ornamentarea lor fiind rară (cercuri, alveole). Însă, interesul pentru decorarea unor astfel de piese nu dispăre, dimpotrivă, se menține ulterior, în timpul culturii Sântana de Mureș, în perioada prefeudală, Evul Mediu românesc, când s-au descoperit fusaiiole din os și lut, ultimele ornamentate deosebit (combinații de linii, puncte și cercuri incizate), uneori și cu însemne religioase (cruci), precum cele de la Bârlad – Valea Seacă (Vaslui)<sup>67</sup>, Mihălășeni – Botoșani<sup>68</sup>, Costișa – Neamț<sup>69</sup>, Dodești<sup>70</sup>, Negrești<sup>71</sup> – Vaslui și-n multe alte situri arheologice de pe teritoriul Moldovei.

---

<sup>65</sup> *Ibidem*, p. 200–201.

<sup>66</sup> R. Vulpe, S. Teodor, *Piroboridava*, p. 541 – fig. 62/2, 5; 542 – fig. 63/7.

<sup>67</sup> V. Palade, *Așezarea și necropola de la Bârlad-Valea Seacă, secolele III–V*, Editura Arc 2000, București, 2004, p.433 – fig. 103/2; 464 – fig. 133/4; 526 – fig.182/6; 549 – fig. 202/4.

<sup>68</sup> O. L. Șovan, *Necropola de tip Sântana de Mureș-Černjachov de la Mihălășeni (județul Botoșani)*, Editura Cetatea de Scaun, Târgoviște, 2005, p. 163, pl. 176/8; 185/9; 284/85.

<sup>69</sup> D. Gh. Teodor, *Unele probleme privind evoluția culturii materiale din Moldova în secolele VI–X*, în *Carpica*, II, 1969, p. 267, fig. 8/7.

<sup>70</sup> Idem, *Continuitatea populației autohtone la est de Carpați. Așezările din secolele VI–XI de la Dodești-Vaslui*, Editura Junimea, Iași, 1984, p. 31 – fig. 8/3; 83 – fig. 35/3; 85 – fig. 36/9, 10; 119 – fig.64/1, 6.

<sup>71</sup> Gh. Coman, *Contribuții la cunoașterea fondului etnic al civilizației secolelor V–XIII în jumătatea sudică a Moldovei*, în *Carpica*, XI, 1979, p.201, fig. 10/7, 8; idem, *Statornicie, continuitate. Repertoriul arheologic al județului Vaslui*, București, 1980, p.366, fig. 156/19.

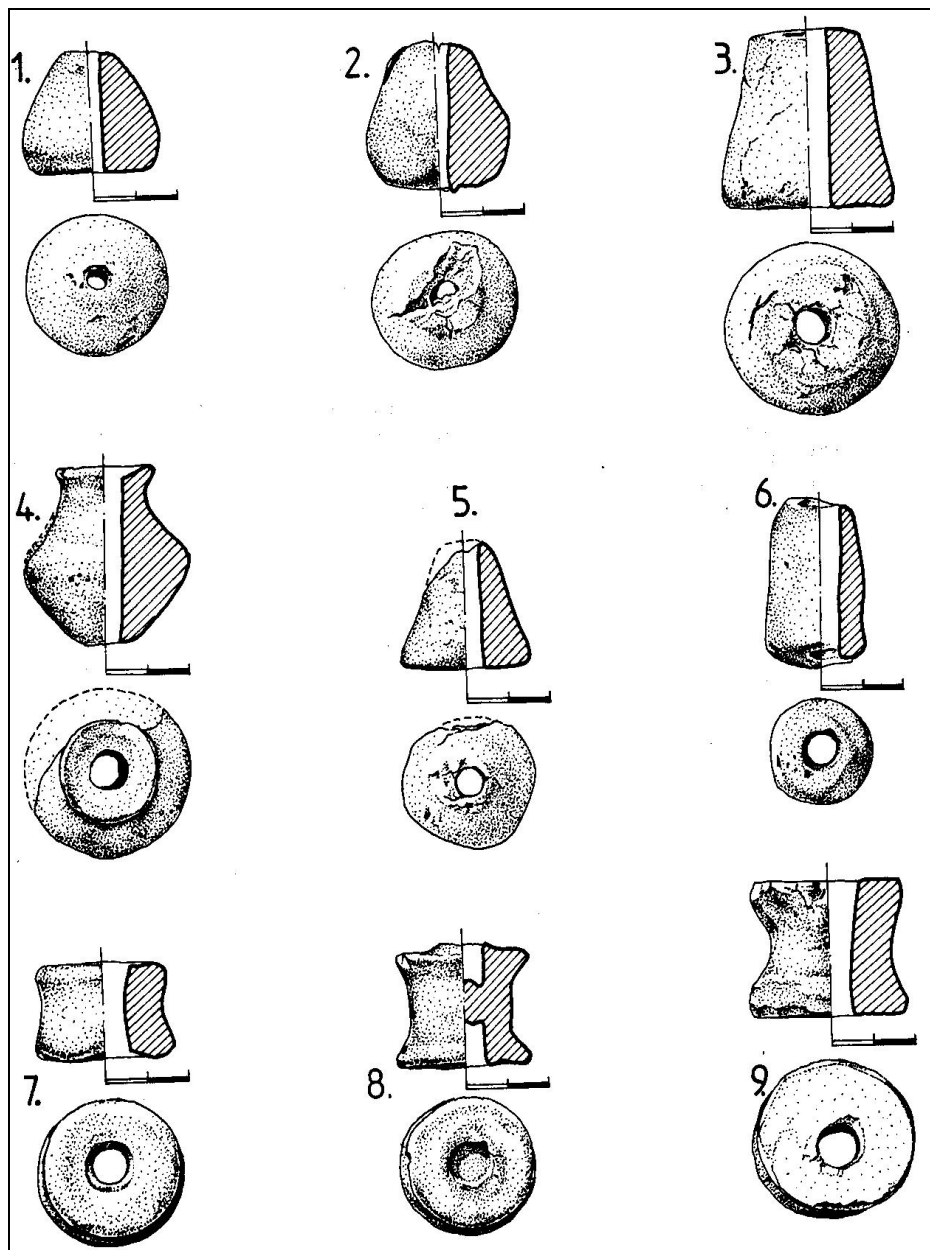

Planșa I: 1-6, fusaiole piriforme (1-4, Brad - Bacău; 5, Văleni; 6, Poiana - Neamț);  
7-9, fusaiole mosorel (Brad - Bacău). Secolele IV/III a.Chr. - II/III d.Chr.



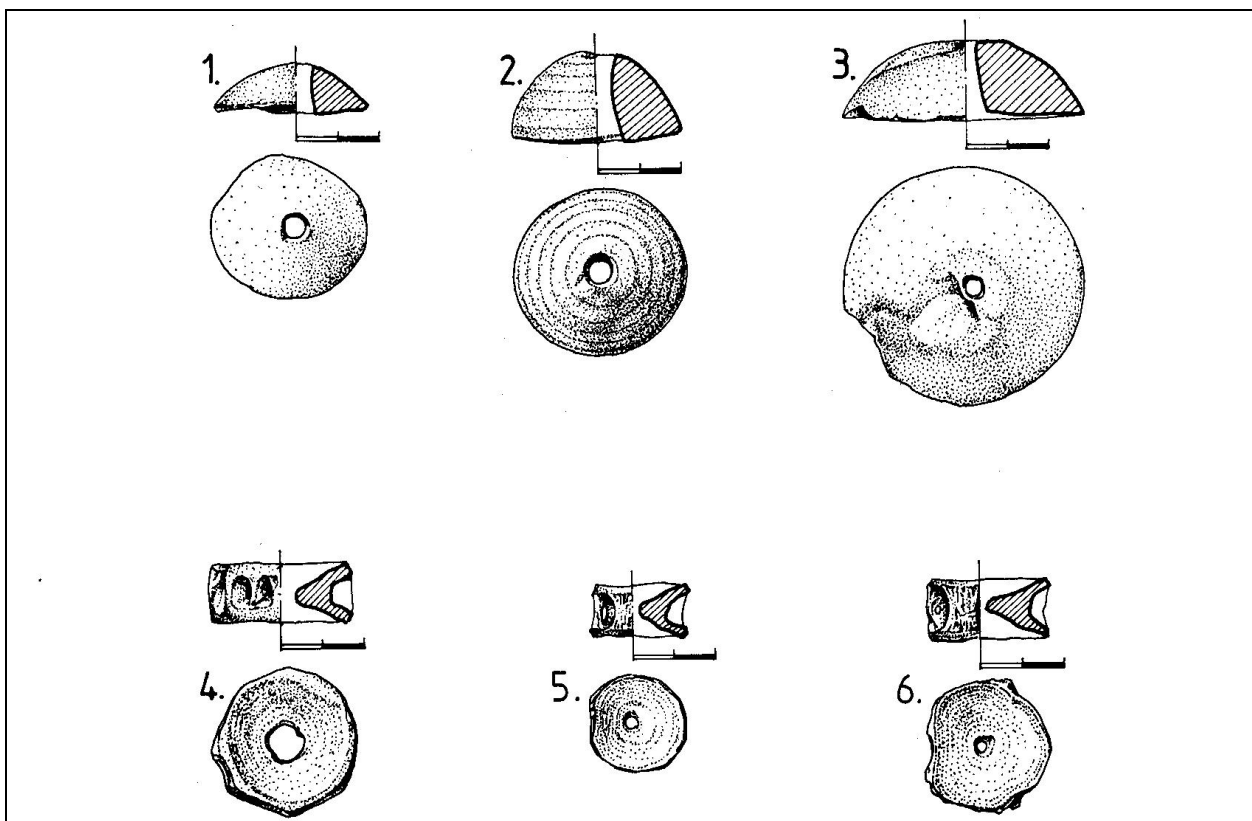

Planșa II: 1–6, fusaiole din os (Brad – Bacău). Secolele II a.Chr. – I d.Chr.

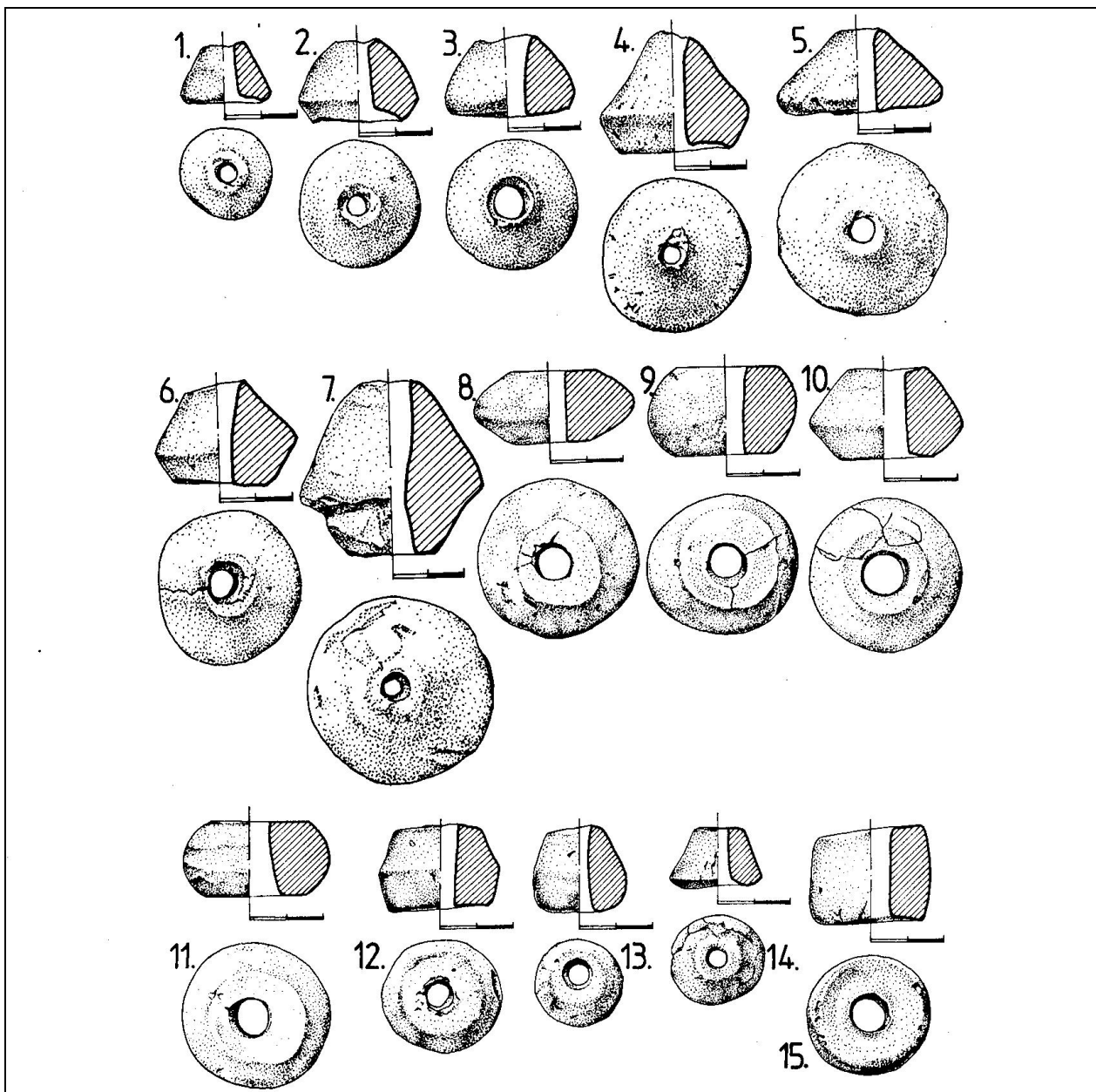

Planșa III: 1-7, fusaiole retezate la un capăt (1-5, Brad - Bacău; 6,7, Văleni - Neamț);  
 8-15, fusaiole retezate la ambele capete (8-12, Brad - Bacău; 13, Aldești;  
 14, 15, Roșiori - Neamț). Secolele II/I a.Chr. - II/III d.Chr.

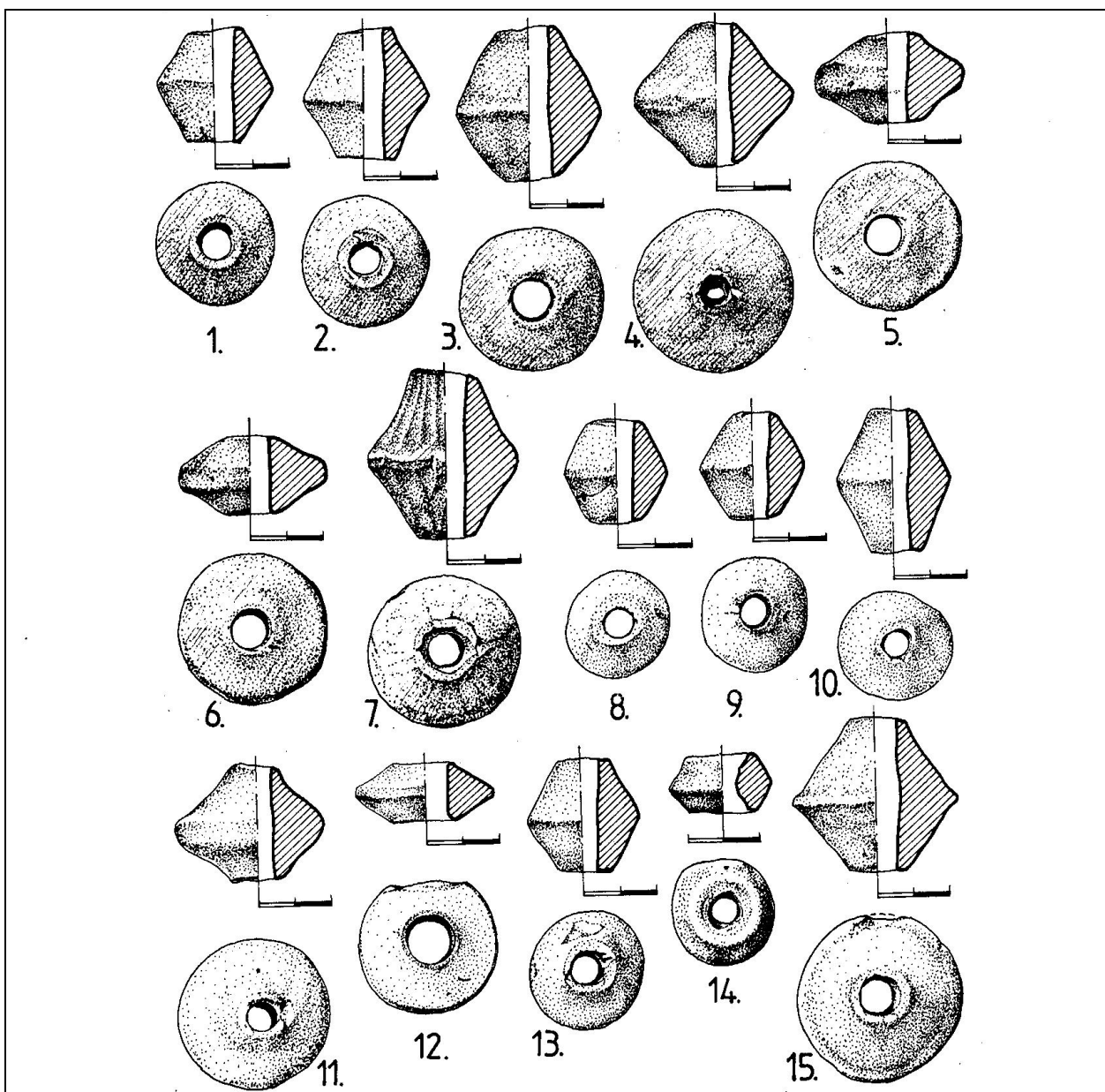

Plaușa IV: 1-7, fusaiole carenate cu decor lustruit (1-6, Brad - Bacău; 7, Săbăoani - Neamț)  
 8-15, fusaiole carenate nelustruite (8-12, Brad - Bacău; 13, Roșiori;  
 14, 15, Văleni - Neamț). Secolele II a. Chr. - III d.Chr.

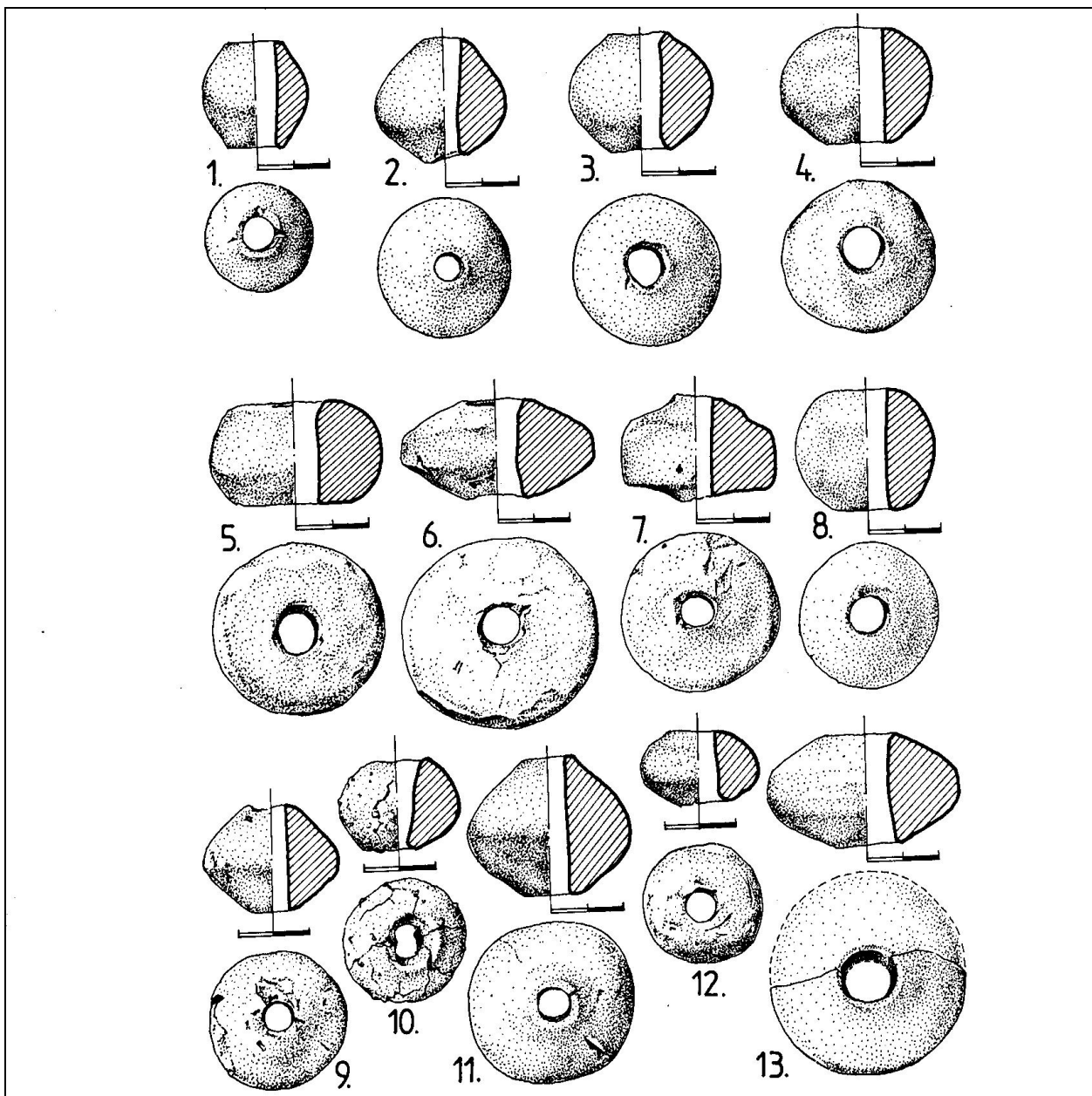

Planșa V: 1–13, fusaiole rotunjite la margine (1–7, Brad – Bacău; 8, Văleni; 9, Roșiori – Neamț). Secolele II/I a.Chr. – II/III d.Chr.

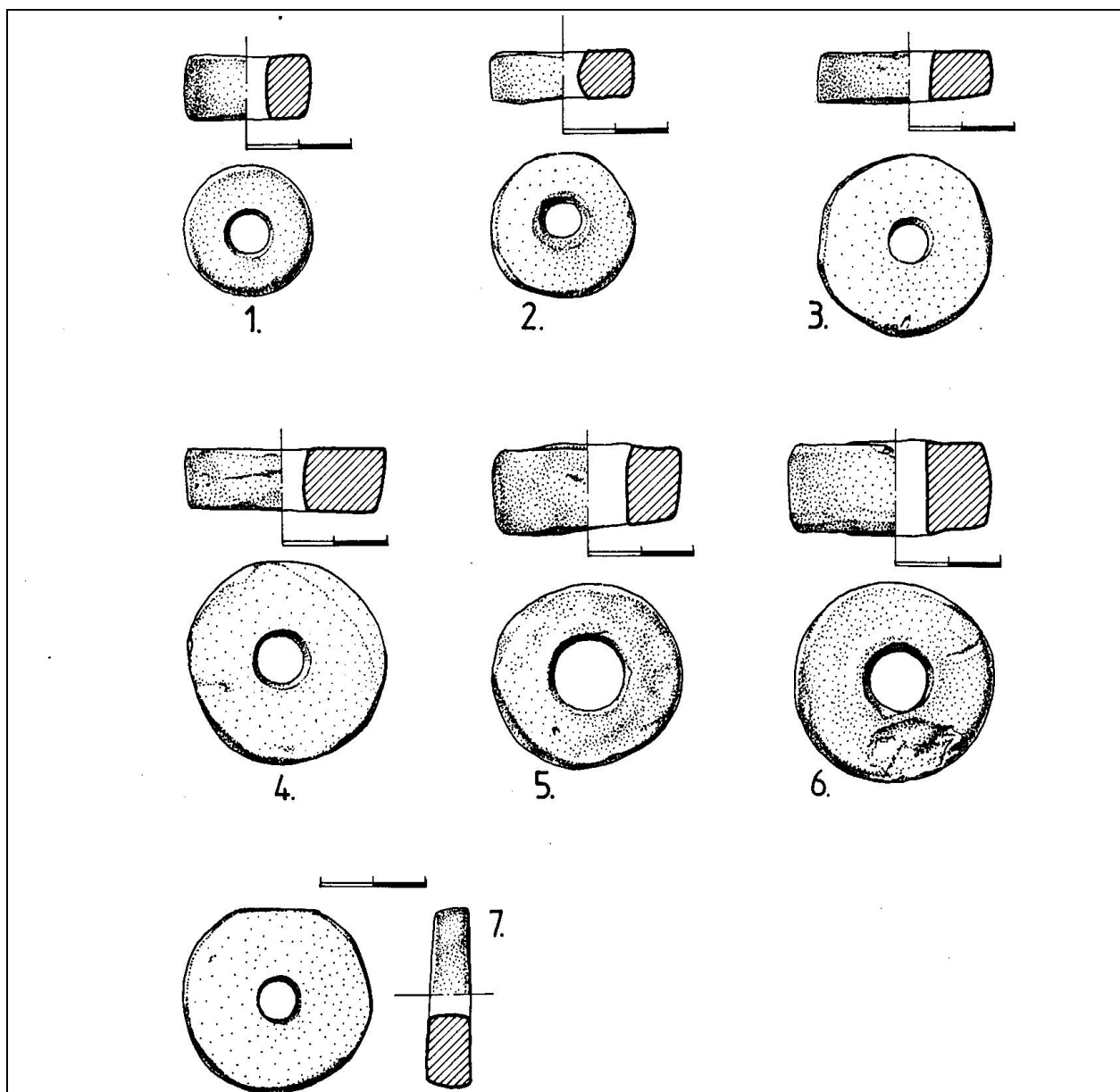

Plansa VI: 1-7, fusaiole fațetate (1-6, Brad - Bacău; 7, Văleni - Neamț).  
Secolele II a.Chr. - III d.Chr.

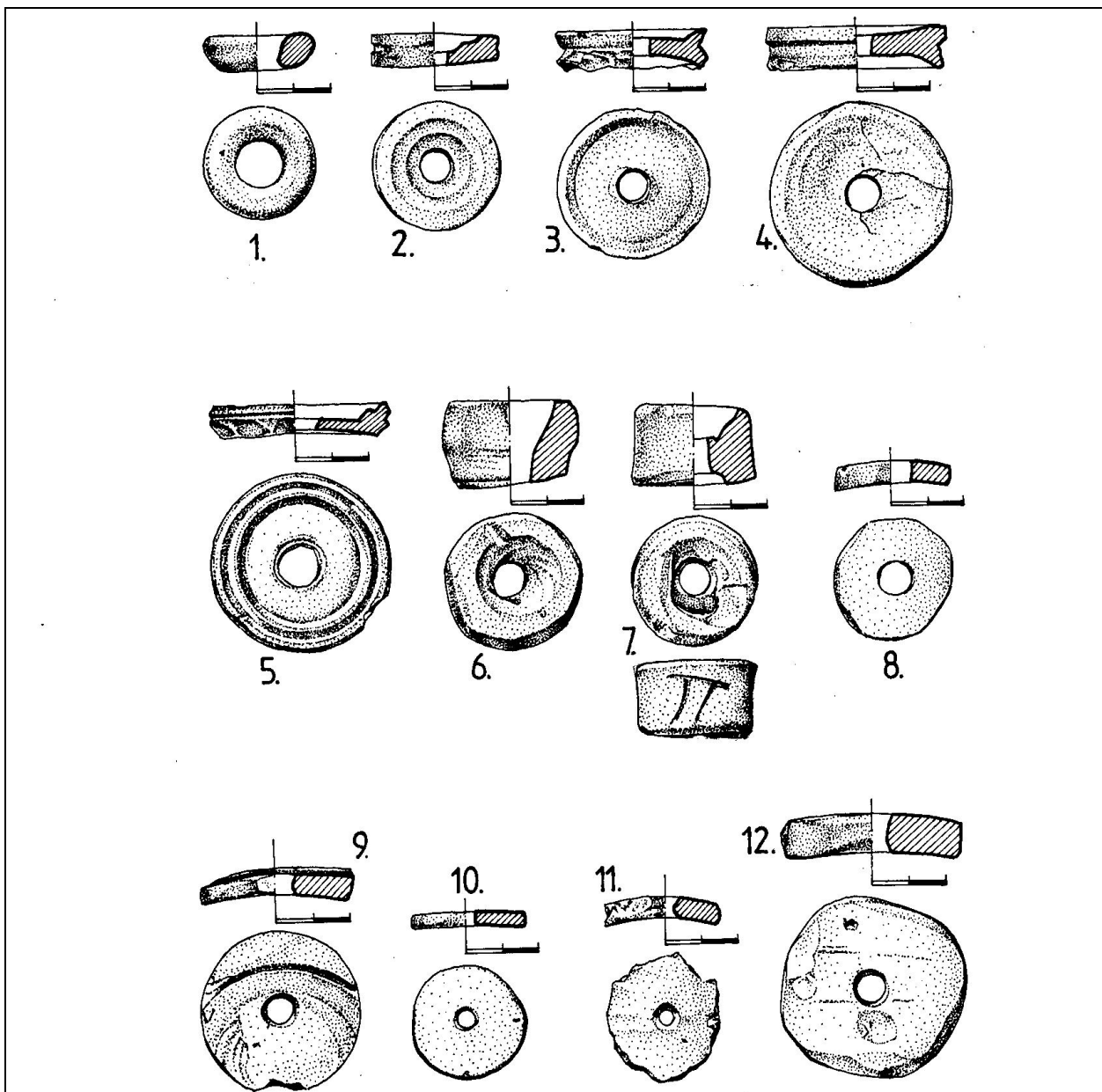

Planșa VII: 1-7, fusaiole din funduri de vase (1-6, Brad - Bacău; 7, Văleni - Neamț);  
 8-12, fusaiole din pereții vaselor (8, 9, Brad - Bacău; 10, Văleni; 11, Roșiori;  
 12, Săbăoani - Neamț). Secolele II/I a.Chr. - II/III d.Chr.

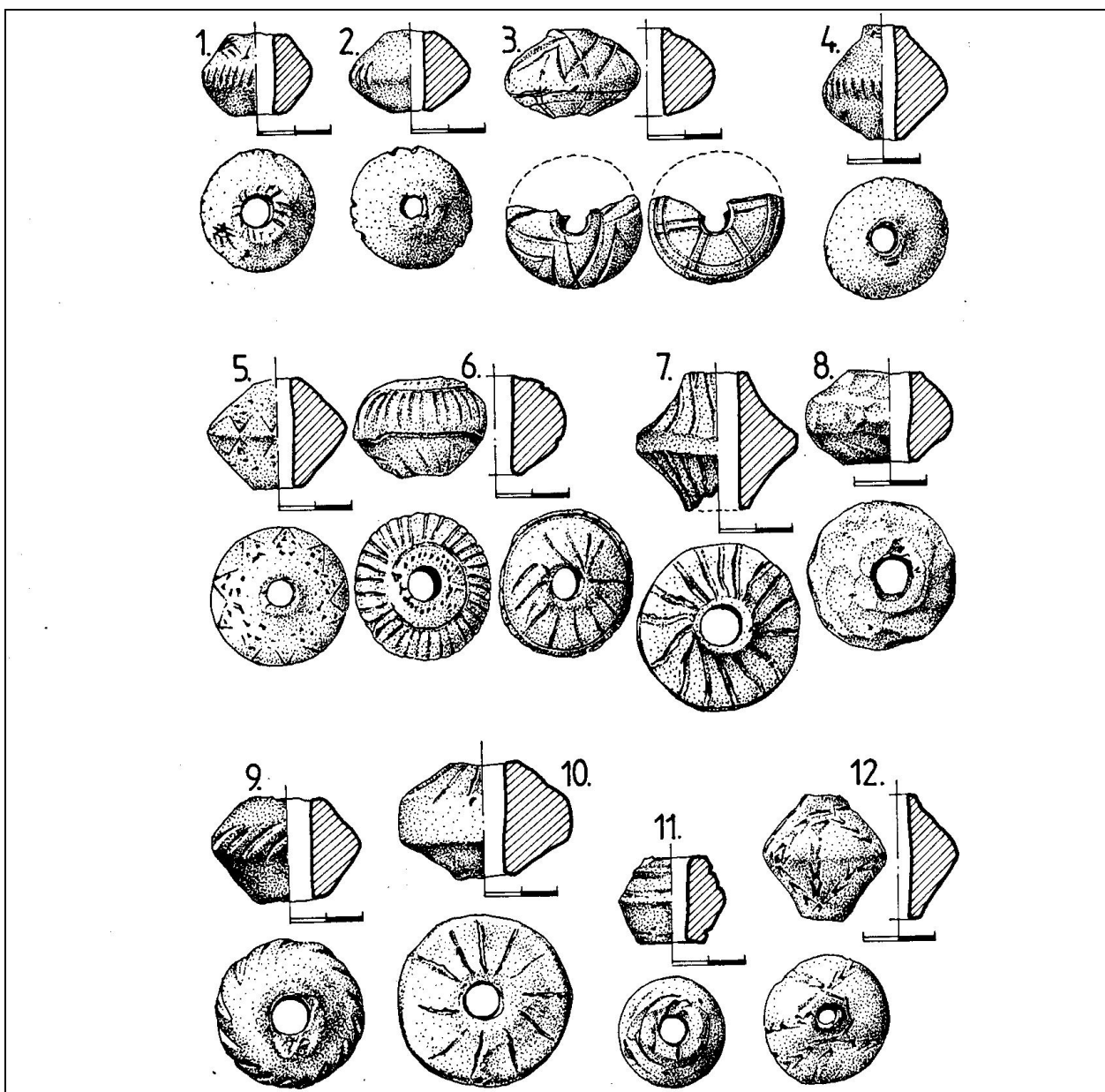

Planșa VIII: 1-12, fusaiole bitronconice sau rotunjite cu decor adâncit, incizat sau alveolat  
(1-10, Brad - Bacău; 11, Poiana; 12, Văleni - Neamț). Secolele I a.Chr. - III d.Chr.

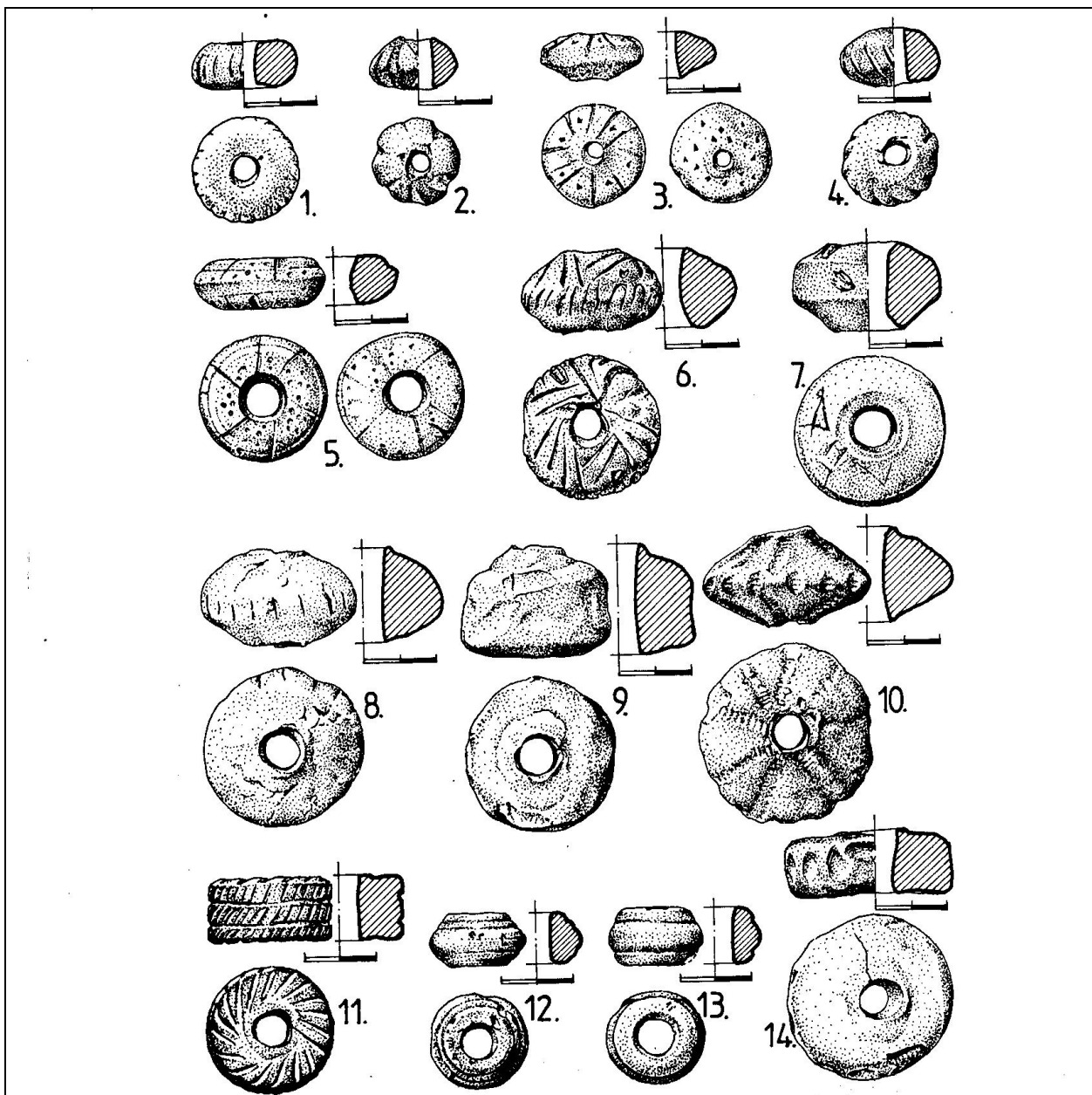

Plansa IX: 1-14, fusaiote plate sau bitronconice cu decor incizat, adâncit sau alveolat  
 (1-11, Brad - Bacău; 12, Poiana; 13, 14, Văleni - Neamț).  
 Secolele I a.Chr. - III d.Chr.



FORMES ET MOTIFS DÉCORATIFS  
DES FUSAÏOLLES DACES DE MOLDAVIE

RÉSUMÉ

La présence de nombreuses fusaïolles dans les fortifications que de même dans les établissements daces des siècles IV av. J.C. – III ap. J.C., témoignent de l'existence du métier- *de tordre*- chez les autochtones. La matière première en est l'argile, travaillée à la main (sauf les exemplaires, provenant des corps et bases des vases, réalisés à la roue du potier – planches VI, VII), rarement en os et en pierre. On enregistre pour les fusaïolles une variété de formes et de motifs décoratifs, dont les exemplaires piriformes sont les plus connus, mais il y a aussi les types bobine, plates, bitronconiques, ou ronds à l'extrémité.

Pour la décoration des fusaïolles on a utilisé les ornements incisés (points, lignes ou cercles), mais aussi polis ou alvéolés. En ce qui concerne les formes on peut souligner la prédominance des exemplaires bitronconiques et ronds (plus de 300 exemplaires découverts dans le site archéologique de Brad – Bacău). Certains exemplaires témoignent de la préoccupation des Daces pour retravailler les fragments céramiques en vue d'obtenir les fusaïolles.

La période classique de la culture dace (I siècle av. J.C. – I siècle ap. J.C.) marque l'apogée de la technique décorative en ce qui concerne les fusaïolles. On attire l'attention sur le motif décoratif des rayons de soleil qu'on peut mettre en liaison avec le culte du soleil chez les Daces. On peut aussi remarquer les signes écorchés (griffés) – lettres *II*, *A* et *V*, planches VII/7; IX/7 – les bien connus „sgrafitti” (graffiti), sur les fusaïolles de Văleni – Neamț et Brad – Bacău, qui nous permettent d'affirmer que les Daces connaissaient l'alphabet grec et latin.

Pour la période suivante on peut remarquer la conservation des formes des fusaïolles et l'utilisation moins fréquente de la décoration en faveur de la simplicité. En ce qui concerne la provenance des fusaïolles, elles ont été découvertes dans les chantiers archéologiques de Brad, Răcățoiu – Bacău, Poiana – Galați, Stănița, Tămășeni, Săbăoani, Rocna, Văleni (l'établissement et la nécropole des Daces libres), Poiana, Pâncești, Roșiori – Neamț, datés aux IV siècle av. J.C. – III siècle ap. J.C.

LÉGENDE DES PLANCHES

- Planche I: 1–6, fusaïolles piriformes (1–4 Brad – Bacău; 5 Văleni; 6 Poiana – Neamț); 7–9, fusaïolles de type bobine (Brad – Bacău). Siècles IV/III av. J.C. – II/III ap. J.C.
- Planche II: 1–6, fusaïolles en os (Brad – Bacău). Siècles II av. J.C. – I ap. J.C.
- Planche III: 1–7, fusaïolles coupées à une extrémité (1–5 Brad – Bacău; 6, 7 Văleni – Neamț); 8–15, fusaïolles coupées à l'extrémité (8–12 Brad – Bacău; 13 Aldești; 14, 15 Roșiori – Neamț). Siècles II/I av. J.C. – II/III ap. J.C.
- Planche IV: 1–7, fusaïolles à carène avec un décor poli (1–6 Brad – Bacău; 7 Săbăoani – Neamț); 8–15, fusaïolles à carène sans décor poli (8–12 Brad – Bacău; 13 Roșiori; 14, 15 Văleni – Neamț). Siècles II av. J.C. – III ap. J.C.
- Planche V: 1–13, fusaïolles rondes à l'extrémité (1–7 Brad – Bacău; 8 Văleni; 9 Rocna; 10–13 Roșiori – Neamț). Siècles II/I av. J.C. – II/III ap. J.C.
- Planche VI: 1–7, fusaïolles à plusieurs facettes (1–6 Brad – Bacău; 7 Văleni – Neamț). Siècles II av. J.C. – III ap. J.C.
- Planche VII: 1–7, fusaïolles provenant des bases des vases (1–6, Brad – Bacău; 7 Văleni – Neamț); 8–12, fusaïolles provenant des parois des vases (8, 9 Brad – Bacău; 10 Văleni; 11 Roșiori; 12 Săbăoani – Neamț). Siècles II av. J.C. – III ap. J.C.
- Planche VIII: 1–12, fusaïolles bitronconiques ou rondes à décor creusé, incisé ou alvéolé (1–10 Brad – Bacău; 11 Poiana; 12 Văleni – Neamț). Siècles I av. J.C. – III ap. J.C.
- Planche IX: 1–14, fusaïolles plates ou bitronconiques à décor incisé, creusé ou alvéolé (1–11 Brad – Bacău; 12 Poiana; 13, 14 Văleni – Neamț). Siècles I av. J.C. – III ap. J.C.

