

CONTRIBUȚII CU PRIVIRE LA CULTURA SÎNTANA DE MUREȘ-CERNEAHOV PE TERITORIUL REPUBLICII SOCIALISTE ROMÂNIA

Descoperirile privind cultura Sîntana de Mureș-Cerneahov sînt cunoscute pe teritoriul României încă de la începutul acestui veac, în urma săpăturilor efectuate de István Kovács în cimitirele de la Sîntana de Mureș (r. Tg.-Mureș, reg. Mureș-Autonomă Maghiară) ¹ și Tg.-Mureș (reg. Mureș-Autonomă Maghiară) ² din Transilvania (fig. 1). După cercetările întreprinse în cele două localități amintite de pe valea Mureșului a urmat o perioadă de aproape patru decenii în care s-au semnalat numai descoperiri de morminte izolate sau grupe mici de morminte, cum ar fi acelea de la Aldeni (r. Buzău, reg. Ploiești) ³, Oinac (r. Giurgiu, reg. București) ⁴, Palatca (r. Cluj, reg. Cluj) ⁵, Băbeni-Olteț (r. Oltețu, reg. Oltenia), Ploiești-Triaș (reg. Ploiești) ⁶ și Arsura (r. Huși, reg. Iași) ⁷. În legătură cu această situație menționăm pe de o parte că numărul obiectivelor arheologice de acest fel semnalate și cercetate era foarte redus, iar pe de altă parte că descoperirile de morminte s-au dovedit a fi cu totul insuficiente pentru cunoașterea mai amănunțită a acestei culturi. Lipsa unor săpături sistematice în așezările Sîntana, cunoscute doar prin identificarea lor cu ocazia recunoașterilor de suprafață constituia, în același timp, și una dintre cele mai serioase piedici în elaborarea lucrărilor de sinteză, în care datele arheologice să fie minuțios confruntate cu informațiile din izvoarele scrise.

Cercetarea mai redusă a așezărilor Sîntana de Mureș a determinat ca și lucrările referitoare la această cultură să se bazeze de cele mai multe ori pe informațiile oferite de necropole. Situația va trebui remediată în viitor prin efectuarea unor ample săpături în cîteva dintre cele mai reprezentative așezări de tip Sîntana semnalate pînă acum.

¹ István Kovács, *A marosszentannai népvándorláskori temető*, în *Dolgozatok*, III, 2, 1912, p. 250–342.

² Idem, *A marosvásárhelyi őskori telep, skytha es népvándorláskori temető*, în *Dolgozatok*, VI, 2, 1915, p. 278–296.

³ Gh. Ștefan, *Une tombe de l'époque des migrations à Aldeni, dép. de Buzău*, în *Dacia*, VII–VIII, 1937–1940, p. 217–221.

⁴ RPAN, I, 1, 1937, pl. XXVIII–XXXVI.

⁵ M. Macrea, *Săpăturile arheologice de la Palatca*, în *Studii*, I, 2, 1949, p. 110–116.

⁶ Ion Nestor, *Raport asupra săpăturilor și cercetărilor din campania anului 1943*, în *Raport asupra activității științifice a Muzeului național de antichități în anii 1942 și 1943*, București, 1944, p. 55, 56.

⁷ Material inedit în colecțiile Muzeului național Huși. Informații primite de la I. Melinte.

Primele săpături într-o așezare de tip Sîntana de Mureș au fost efectuate în 1925 la Mănăstirea (r. Oltenița, reg. București), pe valea râului Mostiștea⁸. Informațiile extrem de reduse referitoare la aspectul cultural din secolul al IV-lea e.n. n-au permis însă la data aceea separarea materialelor Sîntana de Mureș de acelea geto-dacice descoperite pe același loc.

În Moldova, cele dintii săpături care au scos la iveală resturi de locuire Sîntana au fost acelea de la Poieniști (r. Vaslui, reg. Iași) din 1949⁹. La data publicării descoperirilor de la Poieniști, R. Vulpe deosebea deja necropolele Poieniști-Vîrtișcoi de acelea de tip Sîntana de Mureș-Izvoare, pe care le considera « două grupuri culturale separate ». În același timp, el surprindea, parțial, și raportul cronologic dintre ele¹⁰. Cu toate acestea, din cauza unor situații stratigrafice neclare și stării fragmentare a puținului material descoperit, autorul nu a putut distinge aspectul Sîntana de Mureș în cuprinsul așezării de la Poieniști.

Începînd cu anii 1950–1951, în cadrul șantierelor arheologice ale Academiei Republicii Socialiste România au fost organizate săpături și în cuprinsul așezărilor culturii Sîntana de Mureș. Dintre acestea, menționăm sondajele efectuate în Moldova de către colectivele șantierului Valea Jijiei la Corlăteni (r. Dorohoi, reg. Suceva), Glăvăneștii Vechi (r. Iași, reg. Iași)¹¹, Dancu (r. Iași, reg. Iași)¹², Trușești și Ionășeni (r. Botoșani, reg. Suceava)¹³, precum și în Muntenia, în cadrul șantierului arheologic București, la Curtea Veche¹⁴ și Crîngași¹⁵.

Numărul așezărilor Sîntana de Mureș în care s-au efectuat săpături și sondaje a crescut repede datorită interesului pe care îl prezentau aceste descoperiri pentru specialiști. Astfel, în perioada 1956–1959 au fost întreprinse cercetări în așezările de la Fundenii Doamnei (București)¹⁶, Alexandria (reg. București)¹⁷, Cavadinesti (r. Berești, reg. Galați)¹⁸, Bălteni (r. Făurei, reg. Galați), Largu (r. Făurei, reg. Galați)¹⁹, Ileana (r. Lehliu, reg. București)²⁰ în Muntenia, Sf. Gheorghe-Epreștetă (reg. Mureș-Autonomă Maghiară)²¹, Bezid (r. Singiorgiu de Pădure, reg. Mureș-Autonomă Maghiară)²² în Transilvania și Botoșani (reg. Suceava)²³ în Moldova. Tot aici

⁸ Gh. Ștefan, *Fouilles de Mănăstirea*, în *Dacia*, II, 1925, p. 385–399.

⁹ Radu Vulpe, *Săpăturile de la Poieniști din 1949*, în *Materiale*, I, 1953, p. 249–252, 280–310.

¹⁰ Din lipsa unor suficiente cercetări cu privire la monumentele arheologice din secolele III–IV e.n., în 1953 Radu Vulpe data cultura Poieniști în secolele III–IV e.n., admițînd atunci și contemporaneitatea acesteia cu cultura Sîntana de Mureș–Cerneahov. Cu toate acestea, autorul a subliniat că limita cronologică inferioară a culturii Poieniști trebuie coborîtă în secolul al III-lea e.n. (Radu Vulpe, *op. cit.*, p. 499–500).

¹¹ Ion Nestor și colab., *Activitatea șantierului de săpături arheologice Iași–Botoșani–Dorohoi*, în SCIV, I, 1, 1950, p. 32; idem, *Săpăturile de pe șantierul Valea Jijiei (Iași–Botoșani–Dorohoi) în anul 1950*, în SCIV, II, 1, 1951, p. 67, 73; *Șantierul Valea Jijiei*, în SCIV, III, 1952, p. 93.

¹² M. Petrescu-Dimbovița, *Șantierul arheologic Trușești*, în SCIV, VI, 1–2, 1955, p. 180.

¹³ *Ibidem*, p. 172, 177–178; M. Petrescu-Dimbovița, Adrian C. Florescu, Marilena Florescu și Ion Ioniță, *Șantierul arheologic Trușești* (manuscris).

¹⁴ Vlad Zirra și Margareta Tudor, *Șantierul arheologic București (sectorul Crîngași)*, în *Studii și referate privind istoria României*, I, 1954, p. 309–316.

¹⁵ Letiția Lăzărescu-Ionescu, D. Rosetti, Gh. Ionescu, Gh. Astancăi și Horia Teodoru, *Șantierul arheologic București, săpăturile arheologice din sectorul Curtea Veche*, în *Studii și referate privind istoria României*, I,

1954, p. 467–473.

¹⁶ Vlad Zirra, *Săpăturile arheologice de la Fundenii Doamnei*, în *Materiale*, VI, 1959, p. 758–764; idem, *Scavi in un abitato rurale dacico*, în FA, XIII, 1960, p. 401.

¹⁷ Constantin Preda, *Săpăturile de la Alexandria*, în *Materiale*, VII, 1961, p. 209–215.

¹⁸ Ioan T. Dragomir, *Săpăturile arheologice de la Cavadinesti (r. Berești, reg. Galați)*, în *Materiale*, VI, 1959, p. 453–471; idem, *Săpăturile arheologice de la Cavadinesti (r. Berești, reg. Galați)*, în *Materiale*, VII, 1961, p. 151–162.

¹⁹ Ioan T. Dragomir, *Săpăturile arheologice de la Largu (r. Făurei, reg. Galați)*, în *Materiale*, VI, 1959, p. 498–499, 503–506; idem, *Săpăturile arheologice întreprinse la Bălteni (r. Făurei, reg. Galați)*, în *Materiale*, VIII, 1962, p. 11–21.

²⁰ Vl. Zirra, *Cercetări feudale timpurii la Ileana–Podari (r. Lehliu, reg. București)*, în *Materiale*, V, 1959, p. 501.

²¹ Székely Zoltan, *Raport preliminar asupra sondajelor executate de Muzeul regional Sf. Gheorghe în anul 1956*, în *Materiale*, V, 1959, p. 240–242.

²² Idem, *Săpăturile executate de Muzeul regional din Sf. Gheorghe*, în *Materiale*, VII, 1961, p. 184–185.

²³ N. Zaharia, Em. Zaharia și S. Rață, *Sondajul arheologic de la Botoșani—Dealul cărămidăriei*, în *Materiale*, VII, 1961, p. 461–469; Em. Zaharia, N. Zaharia, Ion Ioniță și S. Rață, *Săpăturile de la Botoșani—Dealul cărămidăriei* (manuscris).

trebuie adăugate și unele săpături și sondaje mai recente, cum ar fi acelea de la Iași-Fabrica de cărămizi²⁴, Bîrlad-Valea Seacă (reg. Iași)²⁵, Băiceni (r. Pașcani, reg. Iași)²⁶, Țifești (r. Bîrlad, reg. Iași)²⁷, Independența (r. Călărași, reg. București)²⁸ și Oinac (r. Giurgiu, reg. București)²⁹. Lista așezărilor de tip Sîntana mai trebuie completată cu o serie de alte descoperiri, cum sînt acelea de la Holboca (r. Iași, reg. Iași)³⁰, Perieni (r. Bîrlad, reg. Iași)³¹, Reci (r. Sf. Gheorghe, reg. Mureș-Autonomă Maghiară)³² și Aldești (r. Roman, reg. Bacău)³³, semnalate cu ocazia unor săpături al căror obiectiv de cercetare l-au constituit complexe arheologice din alte perioade, precum și cu descoperirile făcute cu prilejul recunoașterilor de suprafață³⁴.

În ceea ce privește necropolele, ele au preocupat mai îndeaproape pe arheologi. Această situație este confirmată nu numai de numărul de necropole descoperite, ci și de amploarea pe care au luat-o săpăturile din cuprinsul unora dintre ele. Atenția mai mare acordată cimitirelor față de așezări se datorește și faptului că ele ofereau întotdeauna un inventar arheologic compus din obiecte întregi sau întregibile, care ușura într-o anumită măsură munca de cercetare.

În legătură cu intensificarea cercetărilor de teren din necropolele Sîntana subliniem importanța deosebită a săpăturilor de la Țirgșor (r. Ploiești, reg. Ploiești)³⁵, Independența³⁶, Olteni (r. Videle, reg. București)³⁷, Gherăseni (r. Buzău, reg. Ploiești)³⁸,

²⁴ Ion Ioniță, *Săpăturile de la Iași — Fabrica de cărămizi* (manuscris).

²⁵ V. Palade, *Atelierele pentru lucrat piepteni din os din secolul al IV-lea e.n. de la Bîrlad—Valea Seacă* (în acest volum).

²⁶ Săpături 1963—1965. Colecțiile de materiale inedite se găsesc la Muzeul raional Bîrlad și Muzeul regional Bacău.

²⁷ Săpături 1965. Material inedit în colecțiile Muzeului raional Bîrlad.

²⁸ B. Mitrea și N. Anghelescu, *Șantierul Independența*, în *Materiale*, VIII, 1962, p. 612; vezi și Dorin Popescu, *Săpăturile arheologice din Republica Populară Română în anul 1960*, în SCIV, XII, 1, 1961, p. 140.

²⁹ Dorin Popescu, *op. cit.*, în SCIV, XII, 1, 1961, p. 140.

³⁰ Șantierul Valea Jijiei, în SCIV, III, 1952, p. 97.

³¹ M. Petrescu-Dimbovița, *Sondajul stratigrafic de la Perieni* (r. Bîrlad, reg. Iași), în *Materiale*, III, 1957, p. 66.

³² Székely Zoltan, *Cercetări arheologice efectuate în regiunea Autonomă Maghiară*, în *Materiale*, VI, 1959, p. 196—198; idem, *op. cit.*, în *Materiale*, VII, 1961, p. 179—181.

³³ Material inedit în colecțiile Muzeului regional Bacău. Informații primite de la Iulian Antonescu și Viorel Căpitanu.

³⁴ M. Petrescu-Dimbovița, Em. Bold și M. Dinu, *Cercetări arheologice în Podișul central moldovenesc*, în AȘU Iași, I, 1—2, 1955, p. 1—45 și IV, 1958, p. 1—27; N. Zaharia, *Cercetările de suprafață efectuate în Moldova în cursul anului 1954*, în SCIV, VI, 3—4, 1955, p. 897—912; N. Zaharia, M. Petrescu-Dimbovița și Em. Zaharia, *Cercetări arheologice în orașul Iași și împrejurimi*, în SCS, Iași, VIII, 2, 1956, p. 1—51; Șantierul Valea Jijiei, în SCIV, III, 1952, p. 20—45; Ioan T. Dragomir, *Cercetări arheologice pe valea Călmățuiului* (reg. Galați), în *Materiale*, III, 1957, p. 293—311; Adrian C. Florescu, *Cîteva noi descoperiri arheologice în depresiunea Jijiei*, în AȘU Iași, I, 1—2, 1955, p. 51—62; Ion Ioniță, *Recunoașteri arheologice în regiunea satelor Pogorâști și Răusenii* (r. Botoșani, reg. Suceava), în AM, I, 1961, p. 295—304; Dan Teodor și Ion Ioniță, *Cercetări arheologice de supra-*

față în Podișul Sucevei (manuscris).

Un merit deosebit în ceea ce privește depistarea pe teren a așezărilor de tip Sîntana în regiunea dintre Prut și Carpați revine prof. N. Zaharia din Iași. Materialele arheologice adunate cu ocazia cercetărilor de suprafață efectuate de N. Zaharia, de unii cercetători ai Muzeului de istorie a Moldovei din Iași și de unii colaboratori de la muzeele regionale și raionale din Moldova au fost incluse într-o amplă monografie: N. Zaharia, Em. Zaharia și M. Petrescu-Dimbovița, *Contribuții arheologice la cunoașterea vechilor așezări de pe teritoriul Moldovei* (manuscris).

³⁵ D. Popescu, N. Constantinescu și V. I. Teodorescu, *Șantierul arheologic Țirgșor*, în *Materiale*, VII, 1961, p. 639—640; Gh. Diaconu și N. Constantinescu, *Șantierul arheologic Țirgșor*, în *Materiale*, VIII, 1962, p. 537—541; Gh. Diaconu, *Considerații preliminare asupra necropolei de la Țirgșor din secolele III—IV e.n.*, în SCIV, XI, 1, 1960, p. 55—66; idem, *Probleme ale culturii Sîntana—Cerneahov pe teritoriul R.P.R. în lumina cercetărilor din necropola de la Țirgșor*, în SCIV, XII, 2, 1961, p. 273—287; idem, *К вопросу о культуре Сынтана—Черняхов на территории РНР в свете исследования могильника в Тыргшоре*, în *Dacia*, N. S., V, 1961, p. 415—428; Gh. Diaconu, *Țirgșor. Necropola din secolele III—IV e.n.*, București, Edit. Acad. R.P.R., 1965.

³⁶ Bucur Mitrea și Niță Anghelescu, *Săpăturile de salvare de la Independența* (r. Călărași), în *Materiale*, VII, 1961, p. 495—499; idem, *op. cit.*, în *Materiale*, VIII, 1962, p. 609—613; B. Mitrea, *Могильник в селе Индепенденца и погребение в селе Коконь*, în *Dacia*, N. S., III, 1959, p. 474—477.

³⁷ C. Preda, *Săpăturile de salvare de la Olteni* (reg. București), în *Materiale*, VIII, 1962, p. 503—509; idem, *Cimitirul de la Olteni* (reg. București) și unele probleme privind cultura materială a secolului IV e.n. pe teritoriul R. P. Române, în SCIV, X, 2, 1959, p. 355—366; idem, *Date noi cu privire la necropola din secolul al IV-lea e.n. de la Olteni*, în SCIV, XIV, 2, 1963, p. 427—433; idem, *Scavi in una necropoli u incinerazione*, în FA, XIII, 1960, p. 403—404.

³⁸ Informații primite de la Gh. Diaconu.

Mătășaru (r. Găești, reg. Argeș)³⁹ și Oinac⁴⁰ din Muntenia, precum și acelea de la Erbiceni (r. Hîrlău, reg. Iași)⁴¹, Pietriș (r. Bîrlad, reg. Iași)⁴² și Iacobenii Vechi (r. Iași, reg. Iași)⁴³ din Moldova, care ne-au furnizat date foarte prețioase referitoare la aspectul cultural și etnic din regiunile de la vest de Prut în secolul al IV-lea e.n.

Dacă la necropolele deja menționate mai adăugăm și mormintele descoperite întâmplător sau cu prilejul unor sondaje mai restrînse de la Izvorul (r. Giurgiu, reg. București)⁴⁴, Mîtreni (r. Oltenița, reg. București)⁴⁵, Dedulești (r. Făurei, reg. Galați)⁴⁶, Lunca (r. Bujor, reg. Galați)⁴⁷, Rogojeni (r. Bujor, reg. Galați)⁴⁸, Gogoșari (r. Gurgiu, reg. București)⁴⁹, Racovița (r. Făureni, reg. Galați)⁵⁰, Andolina (r. Călărași, reg. București)⁵¹, Vlad Țepeș (r. Călărași, reg. București)⁵², Tatina (r. Oltenița, reg. București)⁵³, Doina (r. Piatra-Neamț, reg. Bacău)⁵⁴, Cucorăni (r. Botoșani, reg. Suceava)⁵⁵, Dolheștii Mari (r. Fălticeni, reg. Suceava)⁵⁶, Zapodeni (r. Vaslui, reg. Iași)⁵⁷, Negrești (reg. Iași)⁵⁸ și Ciumbrud (r. Aiud, reg. Cluj)⁵⁹, constatăm că numărul cimitirelor cunoscute pînă acum, chiar dacă unele din ele oferă numai date sumare, este suficient de mare pentru a furniza materialul necesar pe baza căruia să se poată formula concluzii arheologice și istorice mai ample.

*

Așezările de tip Sîntana sînt situate, în marea lor majoritate, pe terenuri joase, de-a lungul rîurilor și văilor secundare, de obicei pe pante ușor înclinate spre sud și sud-est. Așezarea de la Glăveneștii Vechi, aflată în albia majoră a Jijiei, este tipică prin poziția sa. Unele așezări (Dancu, Alexandria, Independența) ocupă terasele inferioare de-a lungul rîurilor, iar altele forme de relief mai înalte, terasele medii ale rîurilor sau platouri mai ridicate (Botoșani-Dealul Căramidăriei).

³⁹ Informații primite de la Gh. Diaconu.

⁴⁰ Săpăturile de la Oinac au fost reluate în 1960. Vezi în SCIV, XII, 1, 1961, p. 140; XIII, 1, 1962, p. 211. Unele comentarii asupra noului material descoperit la Oinac, vezi Gh. Diaconu, *op. cit.*, în SCIV, XII, 2, 1961, p. 285.

⁴¹ Anton Nițu, Emilia Zaharia și Dan Teodor, *Sondajul din 1957 de la Spinoasa-Erbiceni*, în *Materiale*, VI, 1959, p. 532, 536-537; Dan Teodor și Em. Zaharia, *Sondajele de la Spinoasa și Erbiceni*, în *Materiale*, VIII, 1962, p. 38-43; Emilia Zaharia și Nicolae Zaharia, *Un mormint din epoca migrațiilor la Erbiceni*, în AM, I, 1961, p. 211-217.

⁴² N. Zaharia, Em. Zaharia și V. Palade, *Sondajul din necropola de la începutul epocii migrațiilor de la Pietriș (r. Bîrlad, reg. Iași)*, în *Materiale*, VIII, 1962, p. 591-597.

⁴³ Material inedit în colecțiile Muzeului de istorie a Moldovei din Iași.

⁴⁴ G. Rădulescu și M. Ionescu, *Descoperiri arheologice în raionul Giurgiu*, în SCIV, IV, 1-2, 1954, p. 327; B. Mîtreș și C. Preda, *Săpăturile de salvare de la Gogoșari și Cacalești (r. Giurgiu, reg. București)*, în SCIV, VI, 3-4, 1955, p. 638.

⁴⁵ Informații primite de la Suzana Dolinescu-Ferke.

⁴⁶ Material inedit în colecțiile muzeelor din Brăila (6 vase și 1 pieptene de os) și Galați (2 vase). Informații primite de la N. Harțuchi și I. T. Dragomir.

⁴⁷ Material inedit în colecțiile Muzeului regional Galați. Informații primite de la I. T. Dragomir.

⁴⁸ Ion T. Dragomir, *Săpături arheologice la Tg.-Berești (r. Bujor, reg. Galați)* (manuscris).

⁴⁹ G. Rădulescu și M. Ionescu, *op. cit.*, în SCIV, IV, 1-2, 1954, p. 328-331; B. Mîtreș și C. Preda, *op. cit.*, în SCIV, VI, 3-4, 1955, p. 637.

⁵⁰ Material inedit în colecțiile Muzeului raional Brăila. Informații primite de la F. Anastasiu.

⁵¹ Niță Angheliescu, *Un mormint din secolul IV descoperit la Andolina (r. Călărași)*, în SCIV, XIII, 2, 1962, p. 437-439.

⁵² Idem, *Cercetări și descoperiri arheologice în raioanele Călărași și Slobozia*, în SCIV, VI, 1-2, 1955, p. 323.

⁵³ Material inedit în colecțiile Muzeului raional Oltenița. Informații primite de la Adrian C. Florescu.

⁵⁴ Material inedit în colecțiile Muzeului regional de arheologie Piatra-Neamț. Informații primite de la M. Zamosteanu.

⁵⁵ Material inedit în colecțiile Muzeului regional Suceava. Informații primite de la Gr. Foit.

⁵⁶ Mormintul de incinerare de la Dolheștii Mari, datat de către M. Dinu în secolele III-IV e.n. (M. Dinu, *Șantierul arheologic Dolheștii Mari, r. Fălticeni, reg. Suceava*, în *Materiale*, VII, 1961, p. 127) a fost atribuit de Gh. Bichir culturii Poienești (Gh. Bichir, *Unele observații cu privire la necropolele de tip Poienești din Moldova și relațiile acestor necropole cu lumea sarmată*, în SCIV, XII, 2, 1961, p. 254 și nota 2). Gh. Diaconu a considerat că mormintul de incinerare de la Dolheștii Mari reprezintă din punct de vedere istoric rezultatul contactului dintre populația carpică din Moldova cu triburile de taifali (Gh. Diaconu, *Despre taifali în lumina cercetărilor arheologice*, în SCIV, XV, 4, 1964, p. 478).

⁵⁷ Material inedit în colecțiile Muzeului de istorie a Moldovei din Iași.

⁵⁸ Material inedit în colecțiile Muzeului de istorie a Moldovei din Iași.

⁵⁹ A. Dankanits și I. Ferenczi, *Săpăturile arheologice de la Ciumbrud (r. Aiud, reg. Cluj)*, în *Materiale*, VI, 1959, p. 614; I. Ferenczi, *Săpăturile arheologice de la Ciumbrud (r. Aiud)*, în *Probleme de muzeografie*, Cluj, 1960, p. 241-242.

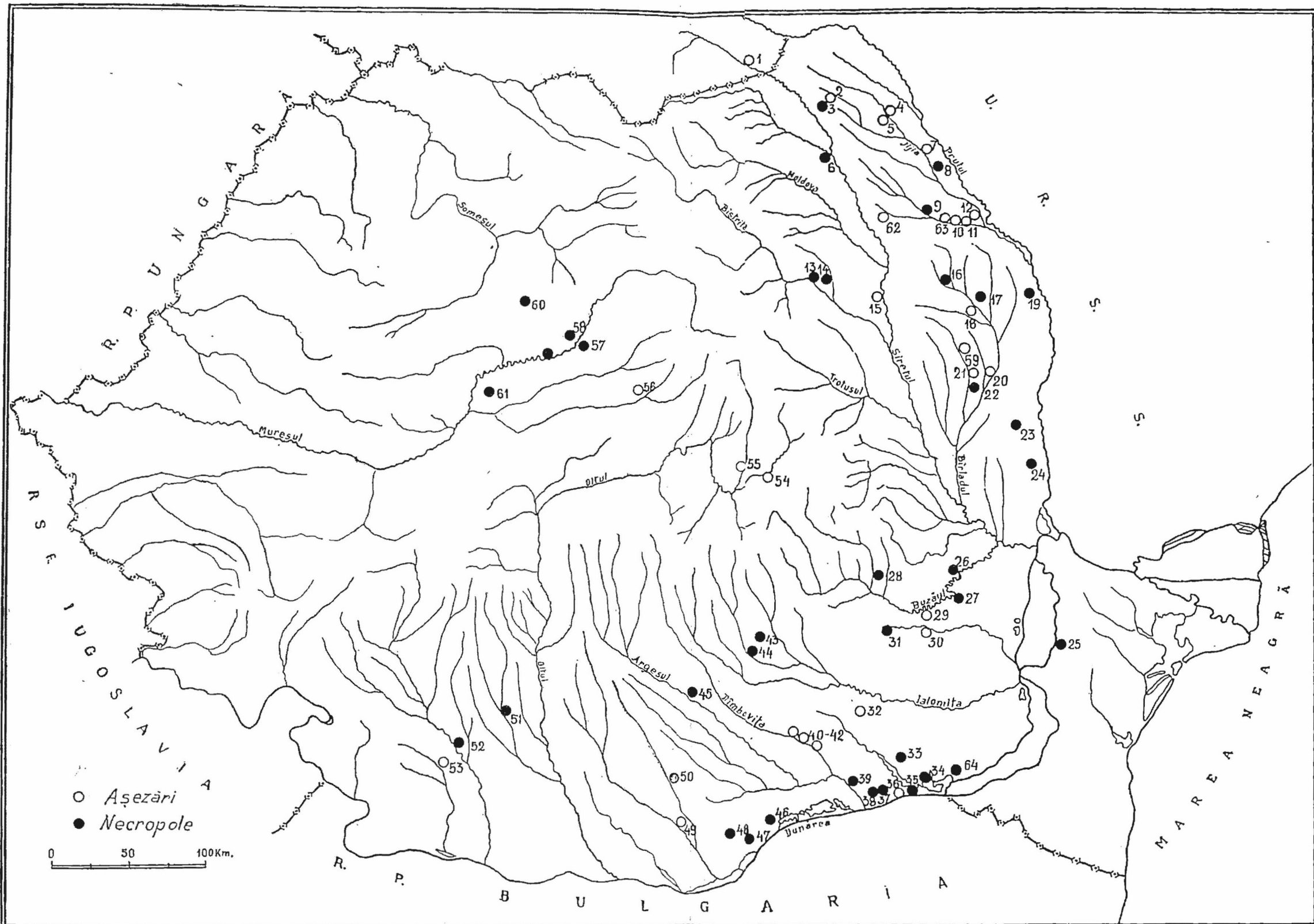

Fig. 1. — Harta principalelor descoperiri de tip Sântana de Mureș pe teritoriul Republicii Socialiste România.

1 — Corlăteni; 2 — Botoșani — Dealul cărămidăriei; 3 — Cucorăni; 4 — Trușești; 5 — Ionășeni; 6 — Dolhești Mari; 7 — Glăvăneștii Vechi; 8 — Iacobenii Vechi; 9 — Erbiceni; 10 — Iași — Fabrica de cărămizi; 11 — Dancu; 12 — Holboca; 13 — Izvoare; 14 — Doina; 15 — Aldești; 16 — Negrești; 17 — Zapodeni; 18 — Poienesti; 19 — Arsură; 20 — Birlad — Valea Seacă; 21 — Perieni; 22 — Pietriș; 23 — Rogojeni; 24 — Lunca; 25 — Piatra Frecăței; 26 — Racovița; 27 — Dedulești; 28 — Aldeni; 29 — Bălteni; 30 — Largu; 31 — Gherăseni; 32 — Ileana; 33 — Vlad Tepeș; 34 — Independența; 35 — Andolina; 36 — Mânăstirea; 37 — Spantov; 38 — Tatina; 39 — Mitreni; 40 — București — Cringași; 41 — București — Curtea Veche; 42 — București — Fundeni Doamnei; 43 — Ploiești-Triaș; 44 — Tirgșor; 45 — Mătăsaru; 46 — Oinac; 47 — Gogoșari; 48 — Izvorul; 49 — Alexandria; 50 — Olteni; 51 — Băbeni — Oltețu; 52 — Almăj; 53 — Lazu; 54 — Reci; 55 — Sf. Gheorghe — Epreștetă; 56 — Bezid; 57 — Tirgu Mureș; 58 — Sântana de Mureș; 59 — Țițești; 60 — Palatea; 61 — Ciumbrud; 62 — Băiceni; 63 — Iași — Ciurchi; 64 — Rădu Negru.

Toate aceste așezări sînt deschise, ne reprezentînd nici una dintre ele pînă în prezent urme de fortificație.

Poziția mai înaltă a unora dintre așezările Sîntana nu poate fi pusă decît pe seama condițiilor naturale foarte bune pentru locuit pe care le prezentau formele de relief respective. Dovezile pentru practicarea agriculturii (seceri, rîșnițe, pleava din lipiturile de pereți, caracterul sedentar al triburilor din aceste așezări, care rezultă din toate cercetările de pînă acum), alături de dovezile asupra creșterii vitelor (oase de animale domestice descoperite în așezări și în unele morminte), au fost întîlnite în aceeași măsură atît în așezările situate pe terenurile joase, cît și în acelea mai înalte.

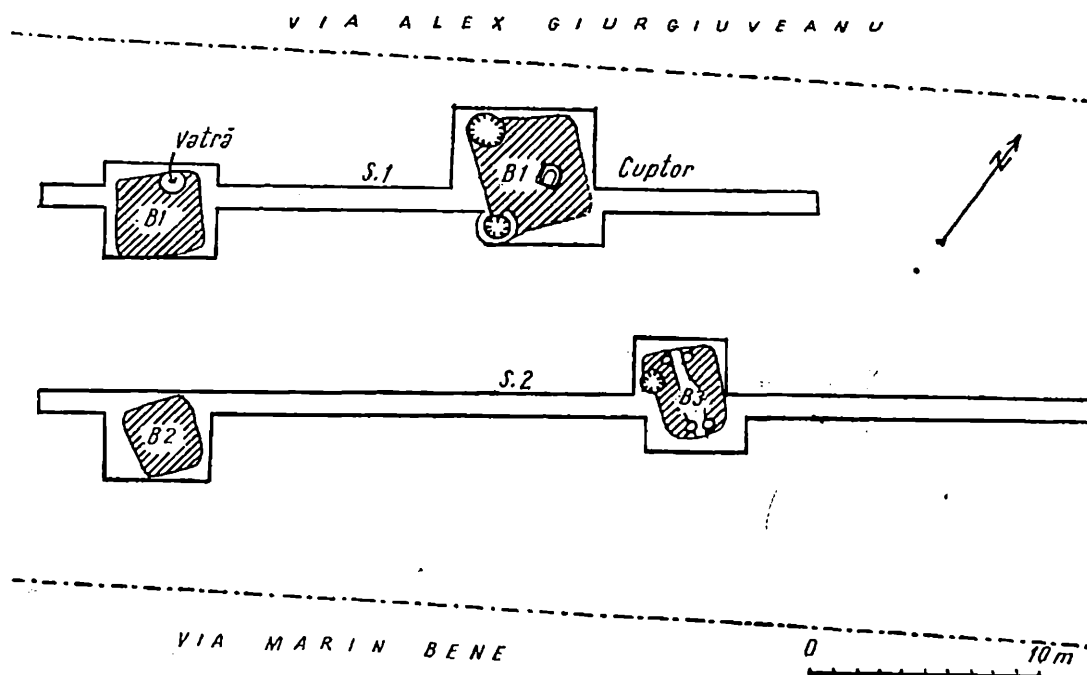

Fig. 2. — Planul săpăturilor din așezarea de la Alexandria (după C. Preda).

Ca întindere, aceste așezări ocupă suprafețe mari, ceea ce face ca resturile arheologice să apară oarecum risipite în stratul de cultură, fiind împrăștiate între locuințe. Din acest punct de vedere, raritatea materialelor arheologice din cuprinsul așezărilor Sîntana de Mureș este doar aparentă⁶⁰.

În ceea ce privește tipul de locuințe, în toate regiunile se întîlnesc atît locuințe adîncite în sol, cît și locuințe de suprafață.

Locuințele adîncite (fig. 2–4), de formă rectangulară (Alexandria, Bălteni, Largu, Poienești, Iași, Botoșani, Bezid), mai rar ovală sau semiovală (Bălteni, Ionășeni, Dancu), sînt de dimensiuni reduse. Astfel, locuințele descoperite la Botoșani, Dancu și Alexandria nu ocupă suprafețe mai mari de 12–16 m², iar aceea de la Bezid, cu mult mai mică, are doar 5 m².

În majoritatea cazurilor, locuințele sînt orientate N–S, uneori cu oarecare deviație.

⁶⁰ Unii cercetători vorbesc despre raritatea materialelor arheologice în așezările Cerneahov–Sîntana de Mureș. Vezi, de exemplu, E. A. Rikman, *Жизнища Будиумского селуца*, în *MIA*, 82, 1960, p. 322.

În funcție de adâncimea pînă la care sînt săpate în pămînt, s-au stabilit următoarele trei variante: a) locuințe ușor îngropate, în formă de semibordeie, a căror adîncire în sol constă mai mult din amenajarea terenului în pantă înainte de începerea construcțiilor (Dancu); b) locuințe îngropate aproximativ pe jumătate, de tipul semibordeielor (Ionășeni, Bălteni ⁶¹, Iași); c) locuințe îngropate în între-

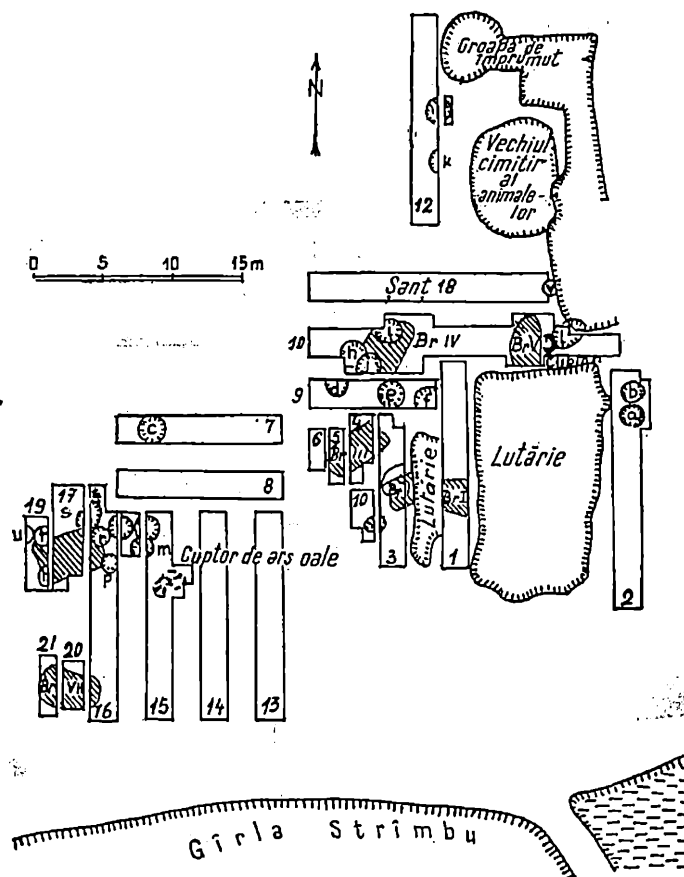

Fig. 3. — Planul săpăturilor din așezarea de la Bălteni (după I. T. Dragomir).

gime, în formă de bordeie (Botoșani). Cele mai numeroase sînt locuințele îngropate pe jumătate.

Nu cunoaștem detalii referitoare la construcția acoperișului, despre care se poate presupune că era construit în două pante și se sprijinea pe stâlpi. Urmele de pari observate adesea pe podeaua locuinței, mai ales pe margini, dar și în interior, pe mijloc (Bălteni, Dancu, Botoșani, Alexandria) sînt un indiciu că acoperișul nu se sprijinea direct pe marginile gropii. Atunci cînd nu s-au folosit stâlpi de susținere, probabil că marginile gropilor pe care se sprijinea acoperișul au fost întărite cu grinzi de lemn.

⁶¹ Autorul săpăturilor de la Bălteni a folosit termenul de bordei (Ioan T. Dragomir, *op. cit.*, în *Materiale*, VI, 1959, p. 503). Din profilul locuinței (p. 504, fig. 5)

reiese însă că este vorba numai de o îngropare parțială de circa 0,65—0,70 m. Prin urmare, locuința amintită trebuie atribuită celei de-a doua variante.

În afară de scheletul lemnos (stâlpi, grinzi), la ridicarea acoperișului se foloseau stuful și papura, materiale ușor flamabile, din arderea cărora a rezultat stratul de cenușă pe care îl întâlnim, fără excepție, în fiecare locuință.

Majoritatea locuințelor adâncite aveau vetre pentru încălzit, construite din piatră și lut, situate întotdeauna în partea de nord a lor (Alexandria) sau în centru (Bezid).

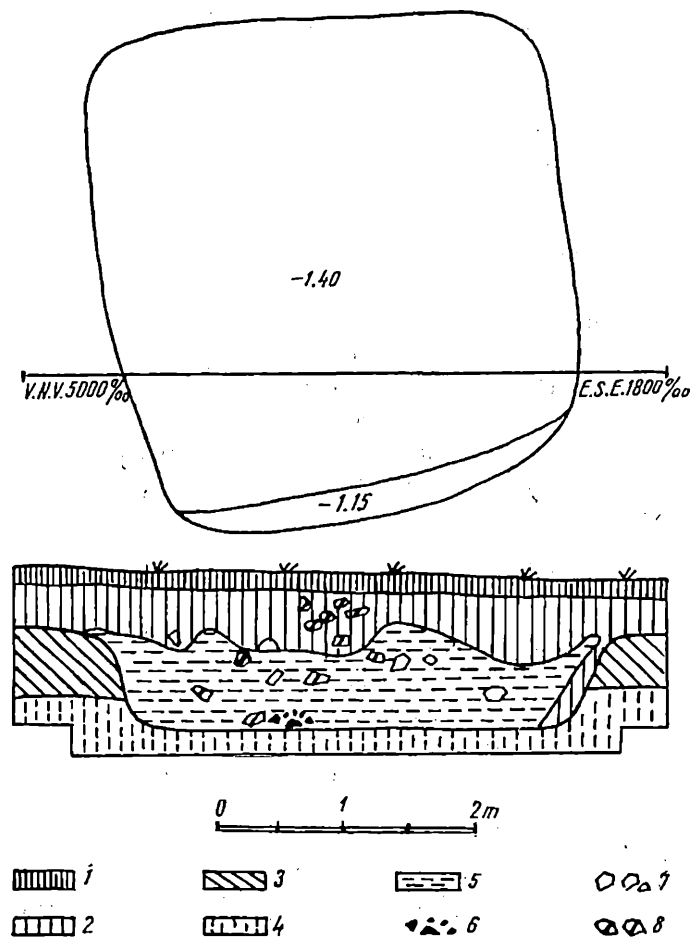

Fig. 4. — Planul și profilul locuinței nr. 2 de la Iași — Fabrica de cărămizi: 1 — sol vegetal; 2 — sol brun cenușos; 3 — sol brun-roșcat; 4 — sol galben; 5 — cenușă; 6 — cărbuni; 7 — fragmente de chirpici arse; 8 — fragmente ceramice.

În afară de vetre, în unele așezări (București-Curtea Veche, Alexandria) se întâlnesc și așa-numitele cuptoare de uz gospodăresc. Astfel, în locuința nr. 4 din așezarea de la Alexandria (fig. 2) s-au descoperit resturile unui cuptor de formă rectangulară (0,40 × 0,50 m). În jurul lui erau îngrămădite pietre de râu și numeroase bucăți de lut și chirpici ars de formă conică și piramidală, care, după ce erau încălzite, ajutau la menținerea căldurii în locuință⁶². În așezarea de la București-Crîngași, în colțul de vest al unei locuințe, s-a descoperit o « sobă-vatră » circulară, cu lăcașul săpat în pământul viu, de proporții nu prea mari, prevăzută cu un acoperiș boltit⁶³.

⁶² C. Prêda, *op. cit.*, în *Materiale*, VII, 1961, p. 213 și fig. 4.

⁶³ Vlad Zirra și Margareta Tudor, *op. cit.*, în *Studii și referate privind istoria României*, I, 1954, p. 310.

Intrarea în locuință a fost surprinsă numai în câteva cazuri. Astfel, în unele locuințe din așezările de la Iași și Bălteni, pe latura mai îngustă dinspre sud au fost semnalate urmele unor trepte (fig. 4). Amenajarea frecventă a intrării pe latura de sud ne este sugerată și de amplasarea cu precădere a vetrelor în partea de nord a locuințelor.

Interiorul prezintă, uneori, o amenajare specială. În locuința nr. 1 de la Dancu, pe aproximativ 1/3 din podea s-a observat o podină calcinată, compactă, din lut cu nisip. În alte locuințe din aceeași așezare, podeaua apărea ca un strat bine bătătorit. Locuința semibordei de la Iași avea podeaua bătătorită și lipită cu lut, pe alocuri observându-se chiar câte trei rânduri de lipitură. De-a lungul pereților au fost descoperite uneori lavițe din pământ, cruțate la săpare (Iași, Bălteni), iar spre mijlocul locuințelor gropi nu prea adânci, de formă cilindrică (Bîrlad-Valea Seacă), cărora nu li se poate atribui altă destinație decât aceea de a fi fost folosite drept scaune.

Tot în interiorul locuințelor menționăm ca un fenomen izolat apariția unor gropi cuptorice (Alexandria), despre care C. Preda crede că ar fi fost destinate păstrării proviziilor ⁶⁴.

Alături de locuințele îngropate, în așezările Sîntana se întâlnesc frecvent și locuințe de suprafață. Ele au întotdeauna formă rectangulară și sînt ridicate cu ajutorul stîlpilor și grinzilor de lemn, precum și al altor materiale, cum ar fi: nuiele sau crengi, papură, stuf și lut, care aveau un rol important la construcția pereților și a acoperișului. Folosirea parilor și a grinzilor la construirea locuințelor de suprafață este dovedită atât de amprentele rămase pe lipiturile de pereți, cît și de resturile de cărbune. În unele locuințe din așezările de la Botoșani, Cavadinești și Trușești s-a găsit, carbonizată, partea îngropată în sol a cîtorva stîlpi.

După proporția materialelor folosite la construcție, în cadrul acestui tip de locuință pot fi stabilite următoarele trei variante:

a) Locuințe la construcția cărora s-a utilizat o cantitate apreciabilă de lut la ridicarea pereților. Dărîmăturile unor locuințe de suprafață din așezările de la Cavadinești, Trușești și Iași conțineau mult chirpici, ceea ce presupune folosirea unei mari cantități de lut la construcția pereților.

b) Locuințe în construcția cărora lutul a fost utilizat într-o cantitate mai redusă (Botoșani, Ionășeni). Înclinarea foarte ușoară a terenului pe care sînt situate unele așezări exclude posibilitatea formării torenților care ar fi putut împrăști chirpicul din dărîmăturile locuințelor. Totodată, prezența fragmentelor de chirpici în stratul de cultură numai sub forma unei foarte slabe răspîndiri este un indiciu că dărîmăturile de locuințe n-au fost răvășite de șiroiri.

c) Locuințe în construcția cărora lutul nu era utilizat sau avea un rol cu totul neînsemnat. În acest caz, resturile locuințelor sînt reprezentate de o masă de cenușă în care lipiturile de pereți sînt foarte rare. Existența construcțiilor cu pereții din materiale flamabile (lemn, stuf), ale căror urme, bineînțeles, nu s-au păstrat, ar putea fi sugerată și de descoperirea în spațiile libere din așezări a unor vetre izolate sau cuptorașe de piatră (Corlăteni ⁶⁵, Băiceni, Reci ⁶⁶), care, în unele cazuri, ar putea fi interpretate și ca resturi de locuințe (fig. 5/1-3). Podeaua locuințelor de suprafață o constituia, de obicei, solul de călcare. Citeodată însă ea era amenajată special, cum este cazul unei locuințe din așezarea de la Sf. Gheorghe-Eprestetö, unde podeaua era formată dintr-un strat de prundiș ⁶⁷.

⁶⁴ C. Preda, *op. cit.*, în *Materiale*, VI, 1961, p. 213.

⁶⁵ Ion Nestor și colaboratorii, *Săpăturile de pe șantierul Valea Jijiei (Iași-Botoșani-Dorohoi) în anul 1950*, în SCIV, II, 1, 1951, p. 73; *Șantierul Valea Jijiei*, în SCIV,

III, 1952, p. 93.

⁶⁶ Székely Zoltan, *op. cit.*, în *Materiale*, VII, 1961, p. 181.

⁶⁷ Idem, *op. cit.*, în *Materiale*, V, 1959, p. 240.

Gropile cilindrice, nu prea adânci, folosite ca scaune, au fost descoperite și în cuprinsul unor locuințe de suprafață.

Vetrele pentru încălzit se găsesc în majoritatea locuințelor. Ele aveau forma ovală (Corlăteni, Botoșani), rotundă (Trușești) sau rectangulară (Cavadinești, Botoșani) și erau construite din piatră și lut (Botoșani, Iași), la care se adăugau, câteodată, fragmente ceramice și prundiș (Trușești, Corlăteni). Întotdeauna ele erau situate în partea de nord a locuințelor (Trușești, Corlăteni, Iași) sau în centru.

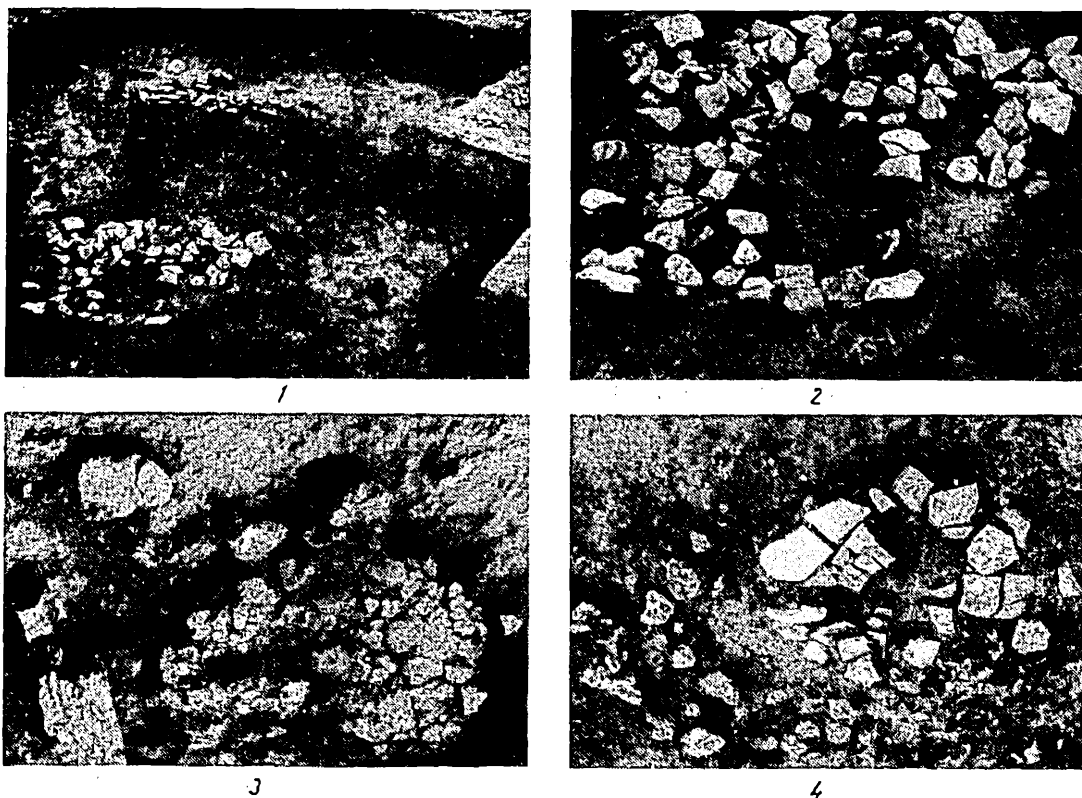

Fig. 5. — Vetre construite din piatră, descoperite la Iași — Fabrica de cărămizi (1, 2) și Botoșani — Dealul cărămidăriei (3) și un vas mare de provizii găsit în locuința de suprafață nr. 2 de la Trușești — Cuha (4).

Orientarea locuințelor de suprafață este diferită de cea a bordeielor și a semi-bordeielor. Majoritatea locuințelor îngropate sînt orientate către sud cu una dintre laturile înguste; acest fapt este firesc dacă avem în vedere că la un asemenea tip de locuință numai pe o astfel de latură era posibilă amenajarea intrării. Locuințele de suprafață sînt orientate către sud cu una dintre laturile mai lungi, pe unde, probabil, se amenajau intrarea și eventualele ferestre. Pînă în prezent, în nici una dintre așezările cercetate nu s-au surprins indicii referitoare la intrarea în locuință. Totuși, atît situarea vetrelor de fiecare dată în partea de nord, cît și avantajele pe care le prezenta amenajarea intrării pe latura expusă cel mai mult spre soare ar fi oarecum indicii că intrarea în locuințele construite la suprafața solului s-ar fi aflat pe una din laturile mai lungi, și anume pe aceea orientată spre sud.

Dimensiunile locuințelor de suprafață sînt foarte variate. În unele așezări (Iași, Botoșani) se întîlnesc locuințe mai mari de 45 m²—50 m², în timp ce în altele

(Sf. Gheorghe-Epreștetö, Independența), ele ocupă suprafețe de numai 8–13 m². Din cercetările efectuate pînă în prezent reiese că cel mai des întîlnite sînt locuințele de dimensiuni mici.

La locuințele de suprafață care au fost construite dintr-o mare cantitate de materiale flamabile și puțină argilă, dimensiunile și forma se stabilesc cu foarte mare greutate.

Cele două tipuri de locuințe, îngropate și de suprafață, se întîlnesc împreună în aceleași așezări (Botoșani, Largu, Ionășeni, Iași). Cu toate acestea, în unele așezări (Glăvăneștii Vechi, Corlăteni și Trușești) apar numai locuințe de suprafață, iar în altele (Alexandria, Bălteni, Dancu) numai cele adîncite. Avînd în vedere însă caracterul restrîns al săpăturilor, ce ar fi putut afecta întîmplător sectoare în care fuseseră construite numai locuințe de un singur tip, exemplele citate mai sus nu pot constitui dovezi sigure cu privire la existența în așezările respective a unui singur tip de locuință.

Într-un număr destul de mare de așezări au fost descoperite gropi în afara locuințelor, conținînd diferite resturi menajere (Botoșani, Trușești, Glăvăneștii Vechi, Fundenii Doamnei), care, după unii autori au servit pentru păstrarea proviziilor. Această destinație însă nu a fost decît foarte rar dovedită de conținutul și amenajarea gropilor. În același timp, formele nedefinite pe care le au uneori, ca și dispunerea lor, după cît se pare, cu totul la întîmplare față de locuințele în preajma cărora se găsesc, dovedesc neutilizarea cel puțin a unora dintre ele ca gropi pentru păstrarea proviziilor. După părerea noastră, multe dintre aceste gropi au fost săpate cu scopul de a se procura argila necesară construcției locuințelor și producției de olărie. Fragmentele de vase și de obiecte (fusaiole, greutăți de lut, cuțite, pietre pentru ascuțit etc.), cenușa și oasele de animale descoperite în interiorul lor arată că ulterior în ele erau depozitate resturile menajere.

În cuprinsul așezărilor se întîlnesc foarte adesea cuptoare de olărie. Astfel de cuptoare au fost descoperite la Glăvăneștii Vechi, Trușești, Ionășeni, Botoșani, Băiceni, Țifești, Bălteni, Crîngași, Ileana, Independența și Sf. Gheorghe-Epreștetö. Construcția lor se compune din cuptorul propriu-zis și camera olarului, de formă ovală (Trușești) sau rectangulară (Glăvăneștii Vechi), între care se găsește un perete despărțitor, străpuns de gura cuptorului.

Cuptorul propriu-zis este format din două camere suprapuse; în camera de jos se făcea focul, iar în camera de deasupra se ardeau vasele. Ambele camere erau bine pomostite și netezite cu lut. Între camera de foc și camera de ardere se găsea un grătar circular, perforat. De cele mai multe ori, grătarul era construit din mai multe rînduri de lipituri, susținute la început cu ajutorul unor vergi de lemn așezate paralel (Ionășeni), în formă de raze (Glăvăneștii Vechi), sau chiar împletite (Botoșani). În cazul cuptorului nr. 1 de la Trușești, grătarul a fost cruțat tot din pămînt natural, peste care s-a aplicat un strat gros de lut.

După modul de susținere a grătarului, se pot stabili două tipuri de cuptoare de olărie:

1. Cuptoarele aparținînd primului tip au marginile grătarului sprijinite pe un prag amenajat la săparea gropii, de jur împrejur și mijlocul susținut de un stîlp central din pămînt cruțat (Glăvăneștii Vechi).

2. Cuptoarele de tipul al doilea au grătarul susținut la mijloc de un perete median, care împarte camera de foc în două compartimente, focul făcîndu-se separat, în fiecare din ele (Bălteni, Ionășeni, Botoșani, Crîngași).

Cele două cuptoare din așezarea de la Trușești erau deservite de aceeași groapă de olar. Interesant este faptul că grătarul cuptorului 1 era susținut de un stîlp central,

iar grătarul cuptorului 2 era sprijinit de un perete median, ceea ce asigură, cel puțin în cazul așezării de la Trușești, contemporaneitatea celor două tipuri de cuptoare.

Cadrul restrâns al săpăturilor și publicarea rezultatelor lor doar în rapoarte preliminare, lipsite de cele mai multe ori de planul general al săpăturilor, nu ne permit să facem precizări cu privire la dispunerea locuințelor în cuprinsul așezărilor. Cele

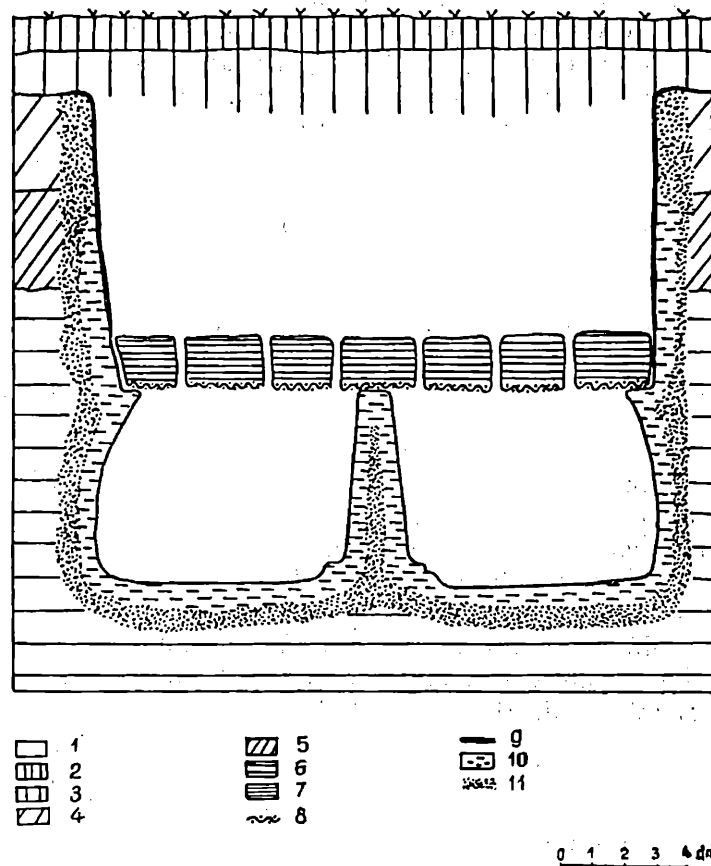

Fig. 6. — Secțiune prin cuptorul de ars oale de la Botoșani — Dealul cărămidăriei (după N. Zaharia, Em. Zaharia și S. Rață): 1 — camerele de foc și de ardere a vaselor; 2 — sol negru înțelenit; 3 — sol negru compact; 4 — sol cenușos; 5 — sol brun-roșcat; 6 — sol galben; 7 — placă perforată (grătar); 8 — amprentele împletituri de nuiete; 9 — fășiala de lut; 10 — sol ars până la vitrificare gălbuie; 11 — sol ars la roșu.

patru locuințe de la Alexandria, toate cu aceeași orientare și dispuse pe două linii, ar putea fi o indicație asupra amenajării locuințelor din această așezare în șiruri (fig. 2). Unele observații privitoare la dispunerea locuințelor în șiruri, de-a lungul pantei s-au făcut și în așezările de la Trușești și Ionășeni.

Din planul săpăturilor din așezarea de la Bălteni (fig. 3) s-ar putea deduce că și aici locuințele ar fi grupate după un anumit sistem. S-ar părea, de exemplu, că locuințele I, II, III, IV și V sînt dispuse în cerc, iar locuințele VI și VII din aceeași așezare ar putea face și ele parte, eventual, dintr-o altă grupă de locuințe.

În legătură cu așezarea de la Bălteni însă, considerăm că sînt absolut necesare o riguroasă verificare stratigrafică și în același timp o minuțioasă analiză tipologică a materialelor deja descoperite. Săpăturile de aici au scos la iveală șapte locuințe adîncite

în sol și 22 de gropi, în care s-au găsit o însemnată cantitate de material ceramic și diferite alte obiecte de inventar. I. T. Dragomir atribuie în întregime acest material ⁶⁸ unei « așezări dacice din perioada de început a migrației popoarelor, unde s-au descoperit numeroase elemente specifice culturii de tip Sîntana de Mureș-Cerneahov, secolul IV e.n. » ⁶⁹.

Avînd în vedere unele observații stratigrafice făcute în timpul săpăturilor, ca și constatările noastre de ordin tipologic ⁷⁰, sîntem de părere că materialele descoperite la Bălteni și atribuite de autorul săpăturilor așezării din secolele III – IV e.n. aparțin unor nivele de locuire diferite, în care se separă un nivel cu resturi arheologice mai vechi, dacice, și altul mai nou, cu material de tip Sîntana de Mureș-Cerneahov.

Referindu-se la gropile descoperite la Bălteni, I. T. Dragomir menționează că « parte din ele au fost săpate pe marginea unor bordeie anterioare, și invers, fapt care de multe ori ne-a derutat la delimitarea conturului bordeiului (vezi bordeiele IV și VI) » ⁷¹. Din aceste observații stratigrafice rezultă clar că unele din locuințe, și cităm chiar locuințele IV și VI, menționate de însuși autorul săpăturilor, au fost tăiate de cîteva gropi ulterioare. Astfel, locuința IV a fost intersectată de gropile H și J, iar locuința VI a fost deranjată de gropile p, r, s, t și ț (fig. 3). Ni se pare cu totul justificată atribuirea locuințelor IV și VI unei faze mai vechi, iar gropile h, j, p, r, s, t și ț unei faze mai noi. De asemenea, apropierea foarte mare a locuințelor I și II și posibil chiar suprapunerea lor parțială în zona distrusă prin exploatarea carierei de către localnici, ca și poziția unei locuințe față de cealaltă, cu totul la întîmplare, din care rezultă că la construcția fiecăreia dintre ele nu s-a ținut seama de existența unei alte locuințe din imediata apropiere, constituie suficiente motive pentru a ne determina să atribuim cele două locuințe unor faze diferite de locuire. Tot aici menționăm și faptul că descoperirea în același complex din această așezare a unor materiale dacice și altele de tip Sîntana nu presupune neapărat și contemporaneitatea lor, deoarece resturile arheologice geto-dacice au putut fi antrenate și amestecate ulterior cu altele mai tîrzii, aparținînd culturii Sîntana de Mureș.

În legătură cu dispunerea diferitelor complexe în cuprinsul așezărilor, mai amintim că, cel puțin în unele cazuri (Ionășeni și, după toate probabilitățile, și la Botoșani), cuptoarele de ars ceramica erau situate la marginea lor.

Inventarul așezărilor descoperit atît în cuprinsul locuințelor, cît și în spațiile dintre ele era constituit din numeroase unelte, obiecte de uz casnic, arme, ceramică, obiecte de toaletă și podoabe, monede, precum și o cantitate destul de însemnată de oase de animale domestice și sălbatice, care atestă diferite ocupații ale locuitorilor din aceste așezări: agricultura, creșterea vitelor, vînatul, olăritul, torsul și țesutul.

În ceea ce privește uneltele, acestea sînt lucrate din fier, bronz, piatră, lut sau os. Dintre ele, o deosebită importanță o prezintă brăzdarele (Glăvănești Vechi, Dănești, Buțuluc, Băiceni) și secerile de fier (Poienești, Botoșani) (fig. 7 și 8/3), care ne indică un stadiu relativ evoluat al practicării agriculturii în aceste regiuni. Descoperirea rîșnițelor primitive din piatră în așezările Sîntana constituie o altă dovadă cu privire la această importantă activitate economică. Merită însă să fie subliniată aici constatarea că în așezările Sîntana de Mureș mai sînt utilizate rîșnițele primitive ⁷²,

⁶⁸ Ne referim aici numai la materialele datate de I. T. Dragomir în secolele III – IV e.n. și nu la acelea din perioada Latène timpuriu.

⁶⁹ I. T. Dragomir, *op. cit.*, în *Materiale*, VIII, 1962, p. 11. Sublinierile ne aparțin.

⁷⁰ Materialele de la Bălteni ne-au fost puse la dispoziție pentru studiu de către I. T. Dragomir.

⁷¹ I. T. Dragomir, *op. cit.*, în *Materiale*, VIII, 1962, p. 13.

⁷² Fragmente de rîșnițe primitive de piatră au fost descoperite în diferite așezări Sîntana de Mureș, cum ar fi la Trușești și Botoșani. Pentru rîșnițe rotative vezi Radu Vulpe, *op. cit.*, în *Materiale*, I, 1953, p. 249. O rîșniță rotativă a fost descoperită și în așezarea Sîntana de Mureș de la Băiceni – Silîște.

deși încă din perioada Latène III, sub influența civilizației romane, începuseră să fie folosite și rîșnițe rotative din rocă vulcanică, compuse din două părți ⁷³

Foarte frecvent se întîlnesc în așezări cuțite de fier cu spatele curbat și peduncul pentru înmănușare (fig. 8/6), greutăți conice sau piramidale din lut, fusaiole bitronconice sau sferoidale, lucrate de asemenea din lut, decorate, uneori, cu linii și puncte incizate sau cu motive executate cu șnurul și pietre pentru ascuțit. Mai rar, în așezările

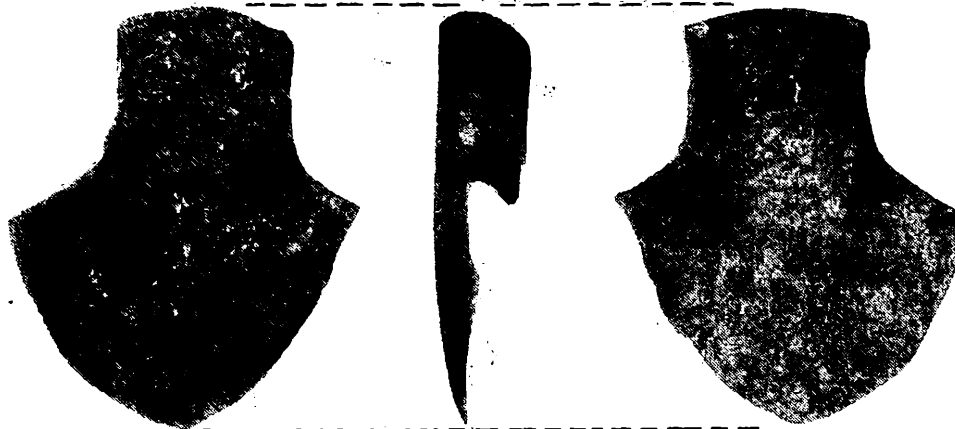

Fig. 7. — Brăzdar de fier descoperit la Băiceni — Siliște. Circa 3/5 din m. naturală.

Sîntana apar și dălți din fier cu secțiunea rectangulară (fig. 8/5), pensete de bronz sau argint (fig. 8/2), amnare de fier (fig. 21/4), ca și diferite împungătoare și ace din fier și os (fig. 8/1, 4).

Deși nu au fost încă descoperite, trebuie să măi presupunem și existența unor unelte de tăiat de tipul ferăstraielor. Urme lăsate de astfel de unelte pe unele fragmente de coarne de cerb din atelierele pentru lucrat piepteni de la Bîrlad-Valea Seacă dovedesc în mod convingător folosirea în această vreme a unor astfel de unelte.

Armele descoperite în așezări sînt destul de puține, reducîndu-se doar la cîteva vîrfuri de lance de fier.

Materialul cel mai numeros din inventarul așezărilor îl constituie ceramica, în cadrul căreia distingem, după pasta și tehnica de lucru, mai multe categorii.

În cea mai mare parte, ceramica din așezări este lucrată la roată din pastă fină sau zgrunțuroasă.

Ceramica fină, lucrată la roată, de cele mai multe ori de culoare cenușie și numai mult mai rareori gălbuie, cu luciu la exterior, este reprezentată printr-o mare varietate de forme, dintre care se remarcă diferite tipuri de cupe, farfurii, străchini, castroane cu trei torți, cești, căni, urcioare și oale (fig. 9/3, 5, 8-10; 11/1-3, 5, 6, 8; 12/2, 7, 10-12; 13/1, 3; 15/5; 29/1, 4). Această categorie ceramică din cultura Sîntana se deosebește mult de ceramica fină dacică din perioada anterioară mai ales în ceea ce privește formele. Cu toate acestea, unele forme de vase din așezările Sîntana își găsesc apropiate analogii cu ceramica dacică din secolul al III-lea e.n. Astfel, în așezarea de la Iași — Fabrica de cărămizi s-au descoperit cîteva fragmente de vase (fig. 12/2) cu marginea îndoită orizontal, foarte asemănătoare cu unele vase dacice ale aspectului Chilia

⁷³ Radu și Ecat. Vulpe, *Les fouilles de Poiana*, în *Dacia*, III-IV, 1927-1932, p. 320, 322, fig. 103.

(fig. 17/1 – 4, 6)⁷⁴. De asemenea și în alte așezări Sintana, cum ar fi la Dancu, Trușești și Ionășeni, s-au găsit unele fragmente de vase care amintesc ceramica dacică.

Vasele din această categorie sînt decorate adesea cu dungi în relief și diferite motive executate în tehnica luciului (linii drepte, în zigzag și în formă de val). În afară de acestea menționăm canelurile oblice pe umerii vaselor și ornamentele incizate

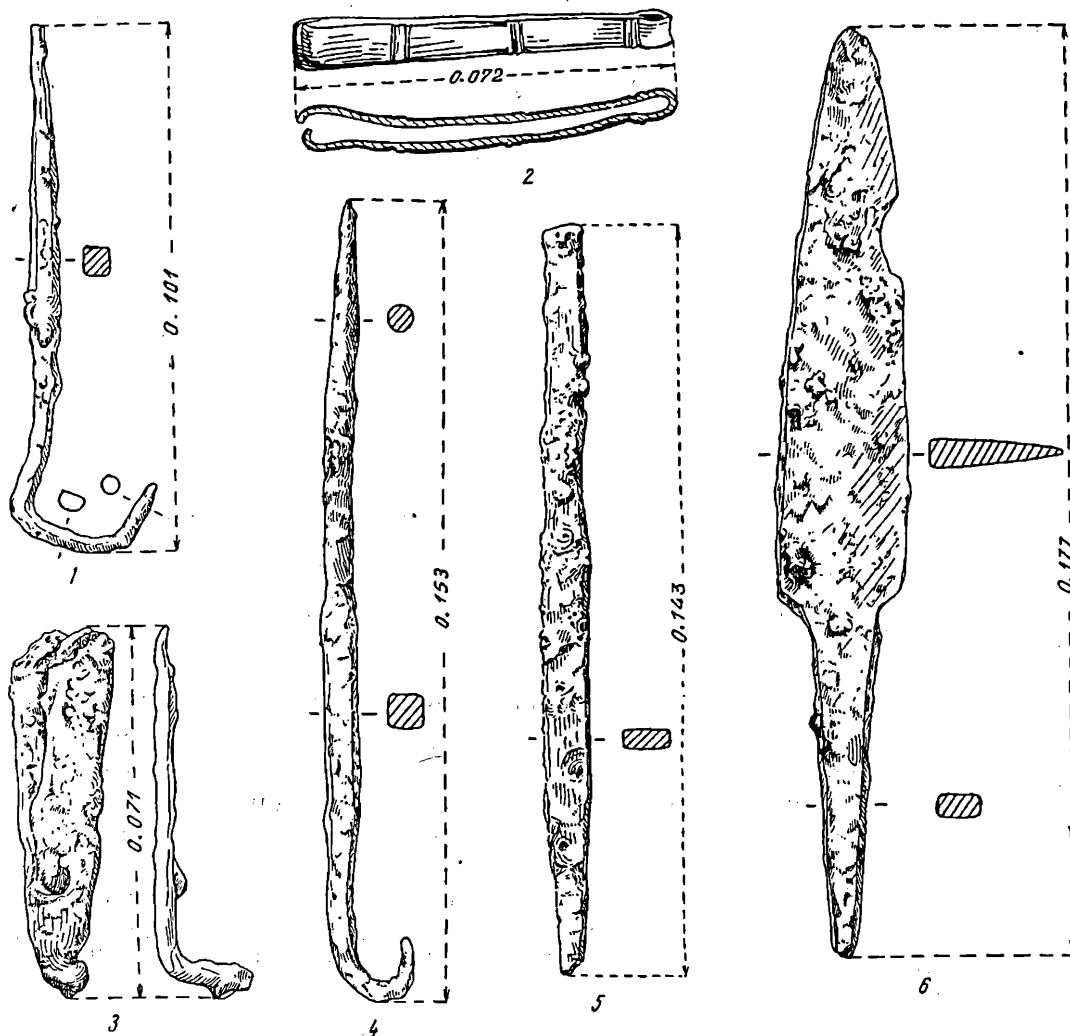

Fig. 8. — Obiecte de fier și argint descoperite la Botoșani — Dealul cărămidăriei: 1, 4 — împungătoare de fier; 2 — pensetă de argint; 3 — fragment dintr-o seceră de fier; 5 — daltă de fier; 6 — cuțit de fier.

și ștanțate foarte complicate, compuse din motive vegetale (brăduț, frunze etc.) sau geometrice (cercuri concentrice, rozete, combinații de linii punctate etc.), uneori combinate (fig. 9/3, 5, 8–10; 13/3)⁷⁵.

⁷⁴ Sebastian Morintz, *Săpăturile de la Chilia (r. Vedea, reg. Argeș)*, in *Materiale*, VIII, 1962, p. 517, fig. 5/1, 2, 4–6; idem, *Новый облик дакийской культуры в римскую эпоху*, in *Dacia*, N. S., V, 1961, p. 397, 401, fig. 4/4

și 9/1, 2, 4–6).

⁷⁵ Ceramica decorată cu astfel de ornamente apare mai ales în așezările Sintana de Mureș din Moldova.

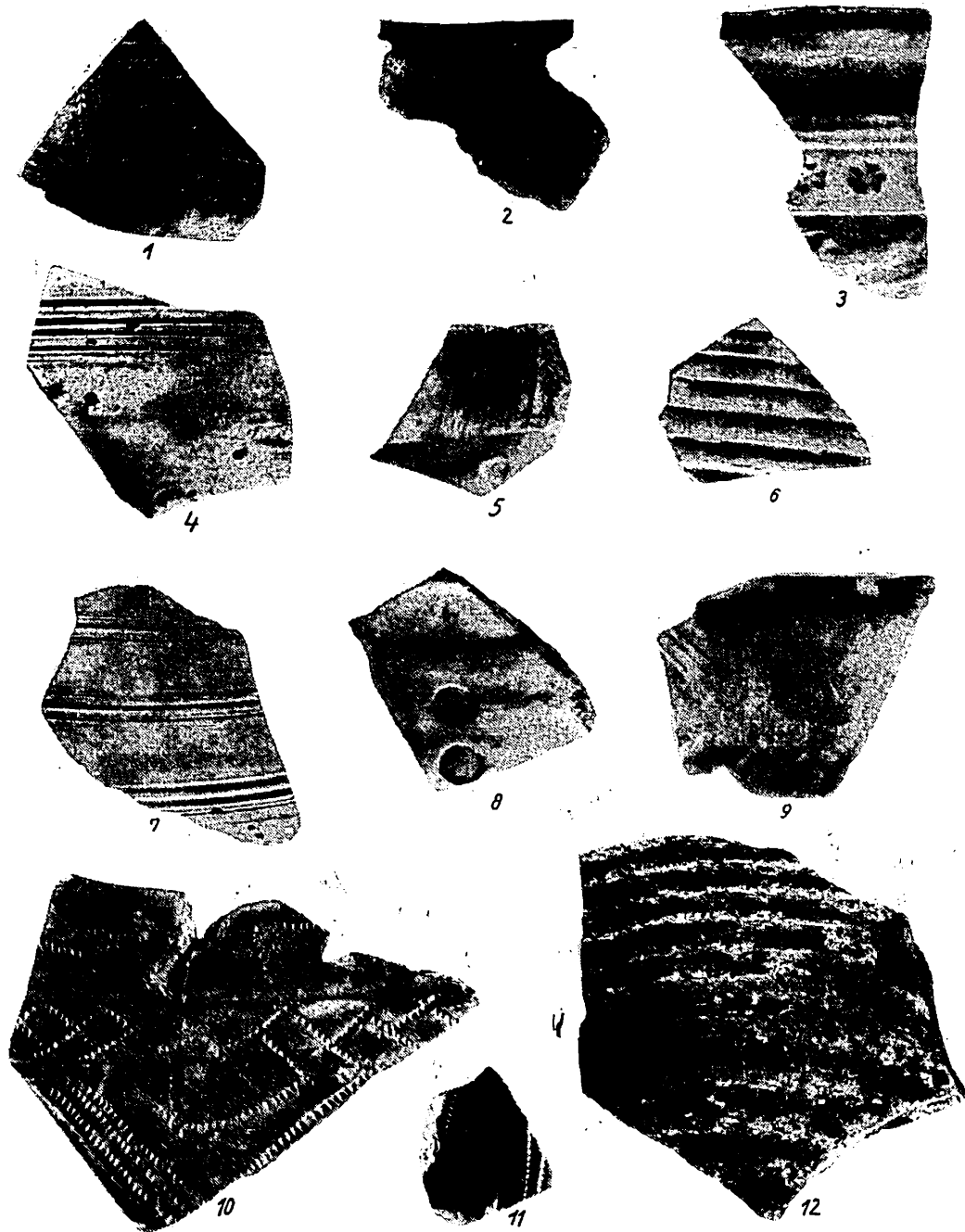

Fig. 9. — Fragmente ceramice descoperite la Botoșani — Dealul cărămidăriei (1—9, 11, 12) și Ionășeni (10).
 1, 11 — fragmente de cești din ceramică neagră; 2 — margine de borcan din pastă zgrunțuroasă, lucrat la roată; 3, 5, 8,
 9, 10 — ceramică din pastă fină, cenușie, lucrată la roată, decorată prin ștanțare; 4, 7 — fragmente de amfore;
 6, 12 — fragmente de amfore; 1, 3—8, 10—12 — circa $\frac{2}{3}$ din m. naturală; 2 — circa $\frac{1}{2}$ din m. naturală; 9 — circa
 $\frac{1}{3}$ din m. naturală.

Tot aici mai trebuie amintită și ceramica din pastă fină de culoare gălbuie (fig. 12/4, 8), care se întâlnește mult mai rar. După cât se pare, ea este mai frecventă în complexele Sintana mai timpurii. În așezarea de la Iași-Cartierul Ciurchi, de exemplu, s-au descoperit relativ numeroase fragmente ceramice din această categorie, cu o bogată ornamentație, care datează, după părerea noastră, de la sfârșitul secolului al III-lea e.n. și începutul secolului al IV-lea e.n.⁷⁶ Pentru această datare pledează și un vas-fructieră găsit în așezarea de la Ciurchi (fig. 10/1), pentru care găsim analogii



Fig. 10. — Vase din pastă fină descoperite la Iași — Ciurchi (1), Băiceni — Siliște (2), Iacobenii Vechi (3) și Zapodeni (4). 1, 2 — circa 1/3 din m. naturală; 3 — circa 2/3 din m. naturală; 4 — circa 2/7 din m. naturală.

apropiate atât în ceramica dacică de pe teritoriul Moldovei, cât și în ceramica din descoperirile dacice mai nordice ale culturii Lipița⁷⁷. O fructieră de un tip asemănător s-a descoperit și la Băiceni (fig. 10/2).

⁷⁶ Materialele ne-au fost puse la dispoziție pentru documentare de către N. Gostar, Em. Zaharia și N. Zaharia.

⁷⁷ I. K. Svešnikov, *Могильники липицкой культуры в львовской области (Раскопки у сс. Звенигород и Болотное)*, in *КС*, 68, 1957, p. 60, 70 și fig. 21/17; 22/4;

Vasele din pastă fină prezintă, de obicei, un suport inelar pe fund. În unele așezări (Alexandria) apar și vase din această categorie cu fundul plat.

Ceramica lucrată la roată din pastă zgrunțuroasă, cu mult nisip și pietricele în compoziția ei, deși este uneori cantitativ mai numeroasă decât ceramica fină, nu prezintă aceeași varietate de forme pe care o întâlnim la aceasta din urmă. Forma cea mai frecventă a acestei categorii ceramice este aceea de borcan de diferite tipuri și mărimi, cu marginea îngroșată sau răsfrîntă și fundul plat, decorat, câteodată, cu șan-

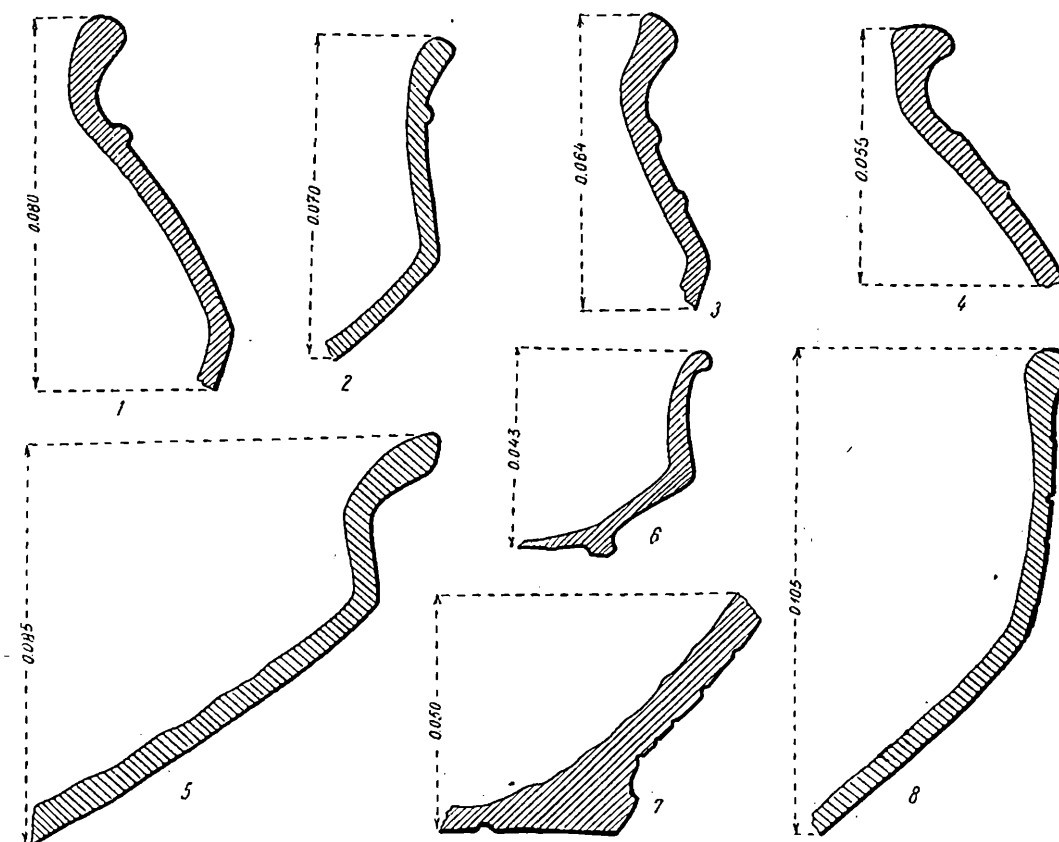

Fig. 11. — Fragmente ceramice din pastă fină (1, 3, 5, 6, 8) și zgrunțuroasă (4, 7) descoperite la Iași — Fabrica de cărămizi (1-5, 8) și Trușești (6, 7).

țuri orizontale pe umăr (fig. 9/2; 11/4, 7; 12/1, 3, 6, 9; 13/2; 15/4). Din aceeași pastă mai sînt lucrate unele străchini și căni (fig. 12/5).

Un loc aparte în această grupă de ceramică îl ocupă vasele mari de provizii, cu marginile îngroșate în interior și exterior, decorate uneori cu benzi de linii drepte și în val incizate, așa-numitele *Krausengefässe*, nelipsite din toate așezările Sîntana cercetate pînă acum (fig. 14/1, 4).

25/1, 2, 9; M. Smişko, *Osady Kultury lipickiej*, în *Prace lwowskiego towarzystwa prehistorycznego* 1, Lwow, 1934, p. 31. O fructieră de tradiție Lipița apare și în necropola de la Ditinici, M. I. Smişko, I. K. Sveșnikov, *Могилиник III-IV століть н.е. у с. Дитиничі, ровенської області*,

în *MDA* PV, 3, 1961, p. 98, fig. 7/4; mai vezi, de asemenea și M. I. Smişko, *Карпатські кургани першої половини I тисячоліття нашої ери*, Kiev, 1960, p. 97, pl. XIV/5; XVIII/10 și XIX/6.

Ceramica lucrată cu mâna din pastă grosolană apare în așezări într-o cantitate foarte redusă. Din această categorie menționăm, înainte de toate, diferite tipuri de borcane și ceștile tronconice. Unele dintre aceste borcane, împreună cu ceștile amintite (fig. 15/2, 6), constituie elemente tradiționale ale culturii geto-dacice. Alte tipuri de borcane, cum ar fi acela din așezarea de la Botoșani, cu pereții arcuiți, marginea dreaptă și decorate la exterior cu linii incizate trase la întâmplare (fig. 16/1; 18/2), își găsesc analogii foarte apropiate în ceramica de tip Przeworsk⁷⁸, descoperită pe

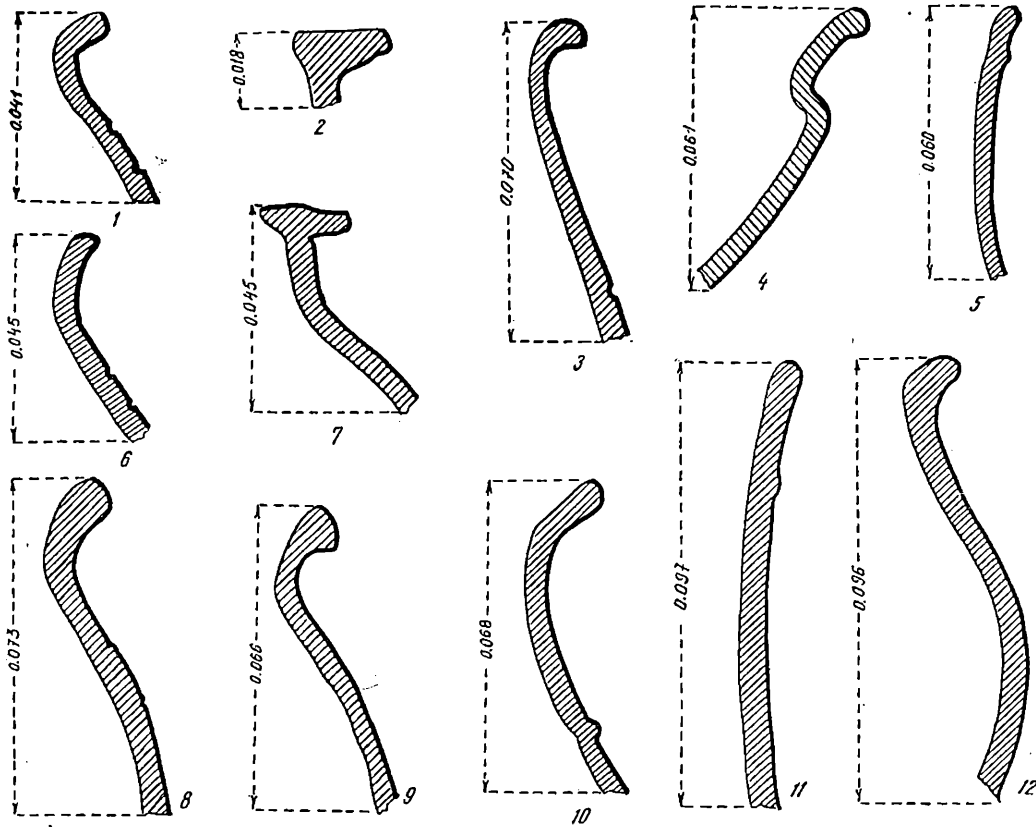

Fig. 12. — Fragmente ceramice din pastă fină (2, 4, 7, 8, 10–12) și zgrunțuroasă (1, 3, 5, 6, 9) descoperite la Trușești (1, 3, 4, 6, 7, 12) și Iași — Fabrica de cărămizi (2, 5, 8–11).

teritoriul U.R.S.S. (fig. 37/1, 2). În afară de exemplarul de la Botoșani, fragmente ceramice din vase asemănătoare au mai fost descoperite la Băiceni (fig. 17/7) și Hănești (r. Botoșani, reg. Suceava) (fig. 18/1)⁷⁹.

Ceramica de import din așezările Sîntana, destul de redusă cantitativ, este documentată în primul rînd prin diferite categorii de vase romane, printre care: căni din pastă fină de culoare roșie, amfore și amforete, de asemenea din pastă roșie, decorate uneori cu șanțuiri orizontale paralele (fig. 9/4, 6, 7, 12; 13/4, 5; 15/1).

⁷⁸ E. A. Simonovici, *Лепная посуда памятников черняховской культуры низнего Днепра*, în KS, 68, 1957, p. 15, 18, 19, fig. 5/3; idem, *Об единстве и различиях памятников черняховской культуры*, în SA, XXIX—XXX, 1959, p. 93, 94, 96, 106 și fig. 5/5, 6; V. D. Baran, *До*

питання про ліпну кераміку культури полів поховань черняхівського типу у межах річки Дністра і західного Бугу, în MDA PV, 3, 1961, p. 81, 85, fig. 3/12, 13 și 7/1, 3, 4.
⁷⁹ Recunoașteri arheologice de suprafață efectuate de N. Zaharia.

O altă categorie ceramică de import, întîlnită mai rar, dar bine individualizată, atît prin compoziția pastei cu mult cărbune, care dădea vaselor culoarea neagră, cît și prin decorul ștanțat și incizat foarte bogat, o constituie ceramica neagră (fig. 9/1, 11; 14/2; 17/5). Prezența acestei specii ceramice în regiunea noastră a fost considerată ca un rezultat al unor influențe venite din nord⁸⁰. Formele obișnuite pentru această categorie sînt cămile, cupele și paharele conice. În unele așezări (Ionășeni, Botoșani) s-au semnalat imitații după ceramica neagră, executate din pastă fină cenu-

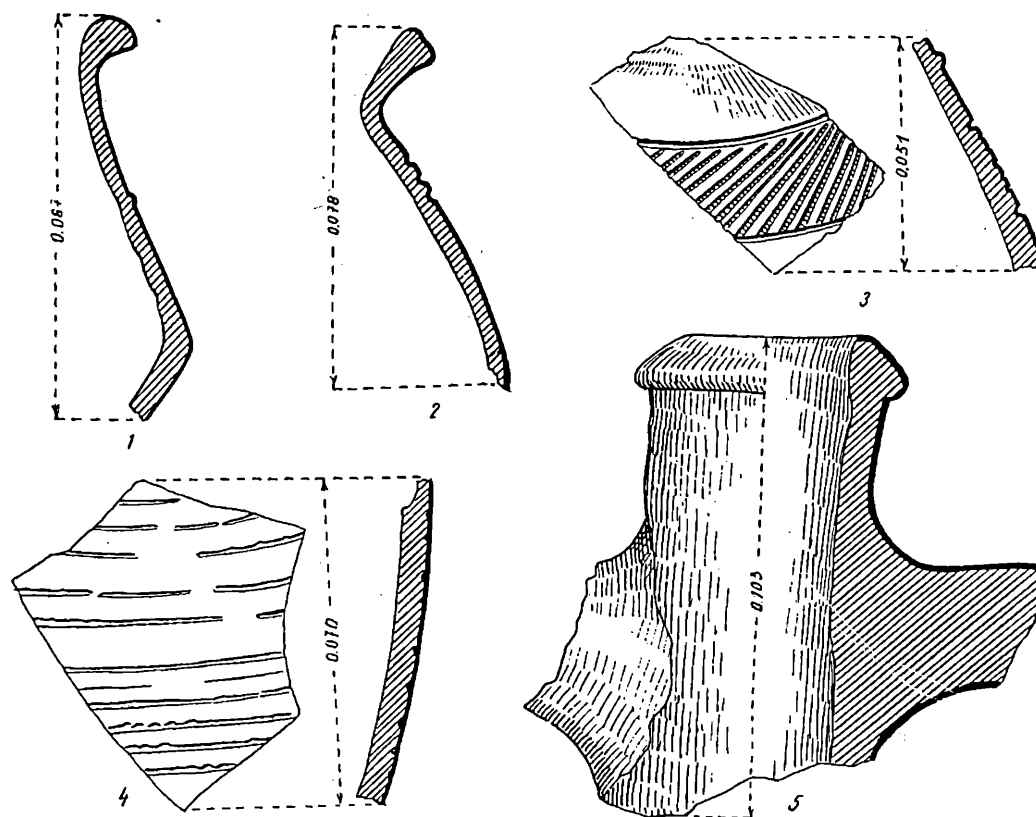

Fig. 13. — Ceramică descoperită la Ionășeni (1), Trușești (2, 4, 5) și Iași — Fabrica de cărămizi (3). 1, 3 — fragmente de vase din pastă fină cenușie; 2 — margine de borcan din pastă zgrunțuroasă; 4-5 — fragmente de amfore.

șie⁸¹. Meșterii olari au copiat uneori și motivele ornamentale de pe ceramica neagră, transpunîndu-le pe ceramica fină, cenușie (fig. 9/3, 9, 10; 13/3). În așezarea de la Botoșani au apărut atît fragmente de ceramică neagră, cît și altele din vase cenușii cu decor ștanțat. Transpunerea motivelor decorative de pe ceramica neagră pe vasele din pastă fină, cenușie s-a făcut și după aceeași tehnică, adică prin incizie și ștanțare.

Tot în categoria vaselor de import trebuie incluse și paharele de sticlă, găsite întotdeauna în stare fragmentară. Astfel de descoperiri ne sînt cunoscute la Iași, Trușești și Botoșani.

Pînă în prezent nu s-a făcut pentru vreuna din așezările cercetate o statistică referitoare la raportul cantitativ dintre diferitele grupe ceramice. Se constată însă că

⁸⁰ Radu Vulpe, *Izvoare*, 1957, p. 313.

⁸¹ Imitațiile după vasele din ceramică neagră sînt mai numeroase pe teritoriul Moldovei.

în general categoriile de ceramică fină și zgrunțuroasă ocupă cel mai mare procentaj, în timp ce ceramica lucrată cu mîna și aceea de import apare într-o cantitate foarte redusă. În același timp se pot face unele precizări cu privire la primele două categorii, în sensul că s-a observat că în diferite așezări predomină ceramica zgrunțuroasă. La Crîngași, proporția este de 65% pentru ceramica zgrunțuroasă și numai 25% pentru ceramica fină. De asemenea, un procentaj mai ridicat al cermicii zgrunțuroase față de ceramica fină s-a observat și în așezarea de la Alexandria.

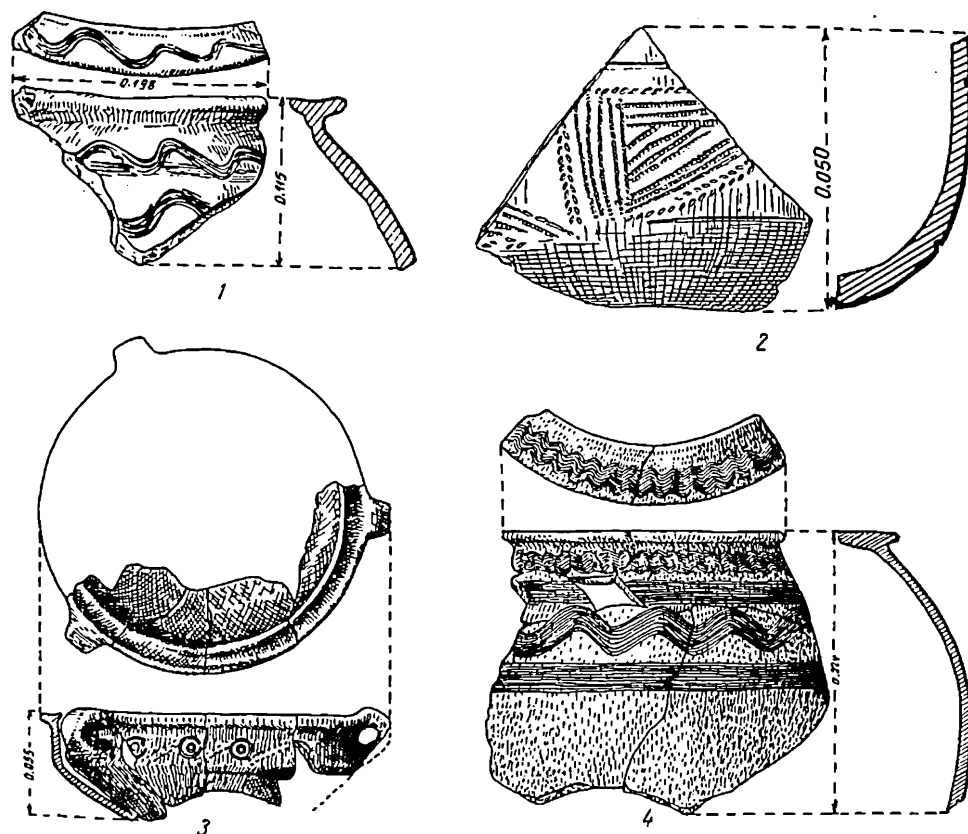

Fig. 14. — Ceramică descoperită la Botoșani — Dealul cărămidăriei (1, 2), Olteni (3 — după C. Preda) și Alexandria (4 — după C. Preda); 1, 4 — fragmente de vase de provizie; 2 — fragment de pahar din ceramică neagră; 3 — castron cu trei torți din pastă fină, cenușie, lucrat la roată.

Obiecte de toaletă și de podoabă se găsesc în așezări într-un număr relativ mare. O mai mare importanță o prezintă fibulele, cataramele și pieptenii de os sau fier. Fibulele, lucrate de cele mai multe ori din bronz și mult mai rar din fier sau argint, sînt de tipul cu piciorul îndoit pe dedesubt și înfășurat.

În ceea ce privește cataramele, ele au veriga ovală și sînt lucrate în majoritatea cazurilor din bronz. Mai rar se întîlnesc și catarama din fier.

Pieptenii de os din așezările Sintana, constituiți din cîte trei rînduri de plăcuțe prinse între ele prin nituri de bronz sau fier, au întotdeauna mînerul semicircular, uneori mai îngust (fig. 19/1), iar alteori mai lat (fig. 20), fiind decorat cîteodată cu linii, puncte sau cercuri concentrice incizate. Mult mai rar se întîlnesc și piepteni de fier.

Din categoria obiectelor de podoabă menționăm diferitele categorii de mărgele, pandantive piramidale din os, precum și pandantivele din fier în formă de căldărușă (fig. 22/1).

O importanță deosebită o prezintă descoperirile de monede din așezările de la Glăvăneștii Vechi (monedă de la Antoninus Pius), Sf. Gheorghe-Epreștetö (monedă de la Antoninus Pius), Poienești (2 monede de la Filip Arabul, o monedă de la Trebonianus Gallus, o monedă de argint de la Constantius al II-lea din anul 354),

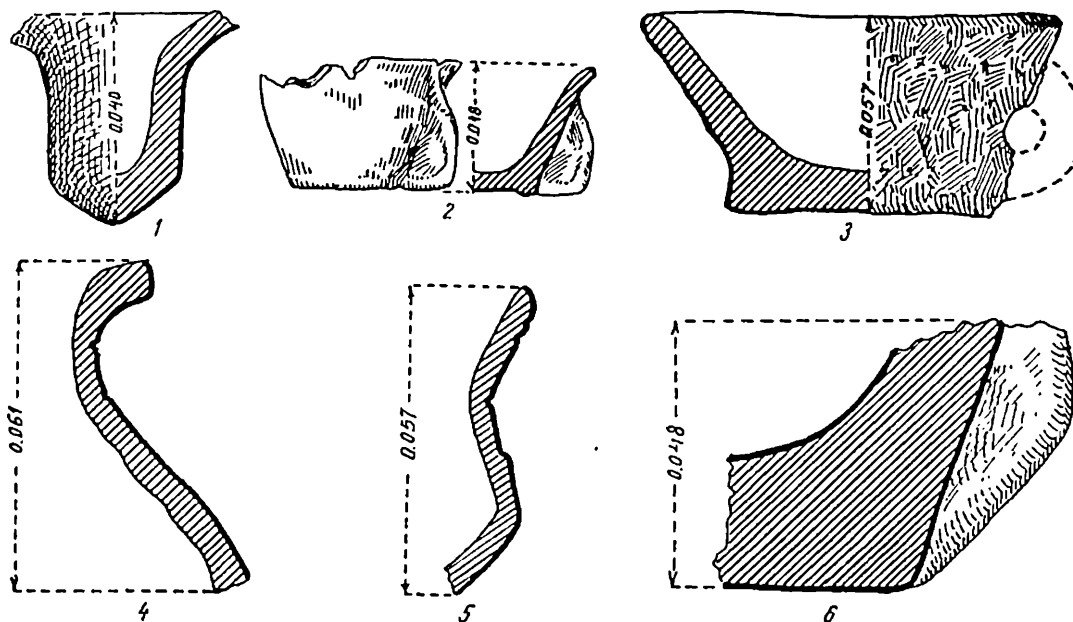

Fig. 15. — Ceramică descoperită la Iași — Fabrica de cărămizi (1), Pogorăști (2), Șpanțov (3 — după B. Mitrea) Botoșani — Dealul cărămidărici (4), Trușești (5) și Dancu (6). 1 — fragment de amforetă; 2, 3, 6 — cești tronconice, lucrate cu mina, de tradiție dacică; 4 — fragment de borcan din pastă zgrunțuroasă; 5 — margine de strachină din pastă fină, cenușie.

Izvoare (monedă de argint de la Constantius al II-lea din anul 354), Reci (monedă de argint de la Constantius al II-lea din anul 354), Crîngași (monedă de aramă de la Valentinian I din anii 364—375) și Trușești (monedă din bronz; nu se poate identifica), elemente foarte prețioase pentru datarea complexelor amintite.

Tot în legătură cu inventarul așezărilor menționăm că în fiecare din ele se găsesc numeroase oase de animale domestice, alături de care, după cât se pare într-o cantitate mult mai mică, se întâlnesc și oase de animale sălbatice.

Pînă în prezent nu s-au făcut studii speciale privind paleofauna așezărilor din această perioadă. Totuși, după mențiunile din rapoartele preliminare de săpături s-ar părea că cele mai frecvente sînt oasele de vite cornute mari și mici, precum și oasele de cal și porc. Dintre oasele de animale sălbatice menționăm pe acelea de mistreț, cerb și căprioară.

★

Așezări neîntărite, de tipul acelor de la Dancu, Glăvăneștii Vechi, Trușești și Alexandria, se întâlnesc pe întreg spațiul cu monumente Sîntana de Mureș-Cerneahov, din Transilvania pînă în bazinul Doneșului de nord și din Volînia pînă la Dunărea

inferioară. Ele nu constituie, așadar, o notă specifică pentru varianta dunăreană a acestei culturi. O foarte mare asemănare se mai constată în ceea ce privește topografia așezărilor, situate de-a lungul râurilor, pe terase sau pante ușor înclinate, expuse la soare, precum și în dispunerea pe șiruri a locuințelor din cuprinsul lor.

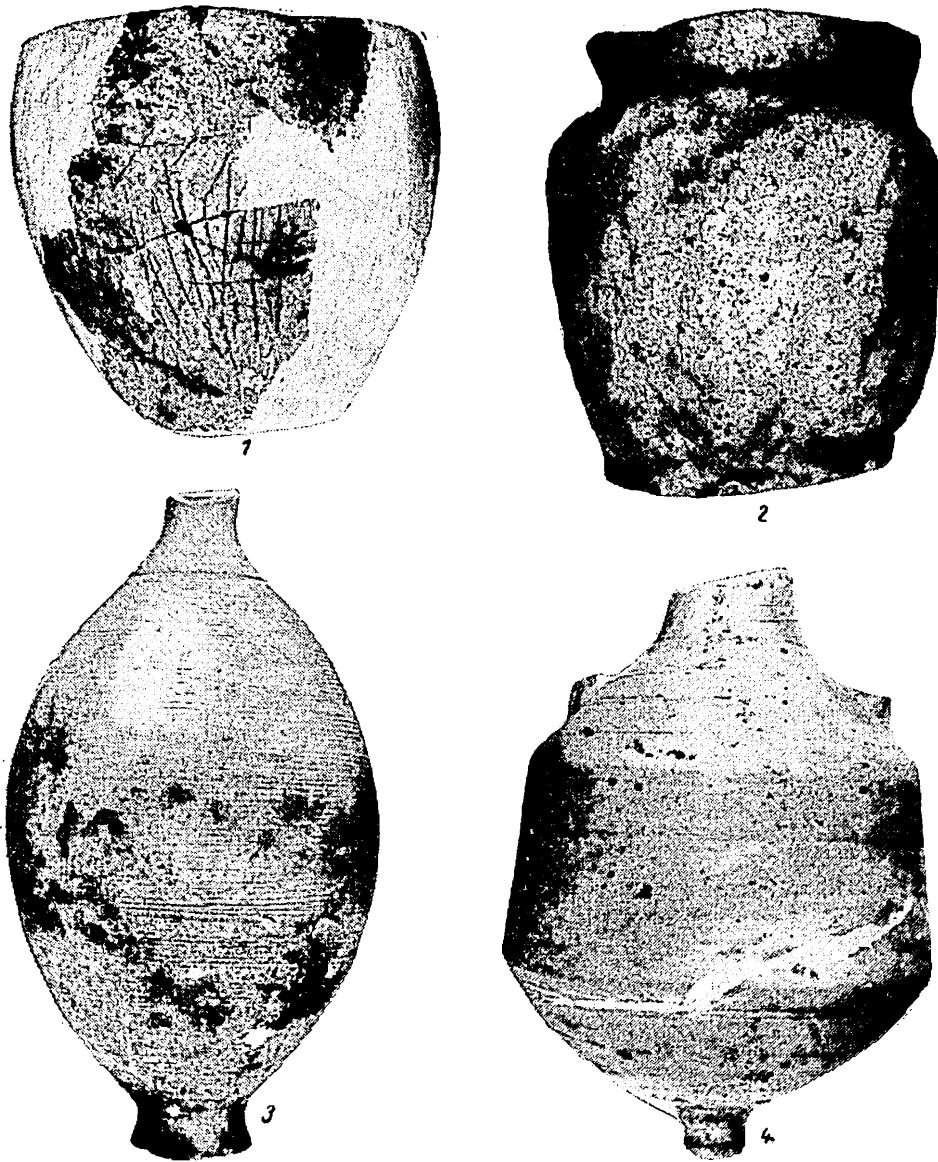

Fig. 16. — Vase descoperite la Botoșani — Dealul cărămidăriei (1) și Iacobenii Vechi (2-4), 1, 2 — vase lucrate cu mâna de factură Przeworsk; 3 — amforetă din pastă fină, cenușie, lucrată la roată; 4 — amforetă romană din pastă roșie. 1 — circa 2/5 din m., naturală; 2, 4 — circa 1/2 din m. naturală; 3 — circa 1/3 din m. naturală.

Săpăturile întreprinse în așezările Sintana de Mureș de pe teritoriul României indică, în general, un număr mai mare pentru locuințele de suprafață în comparație cu cel al locuințelor îngropate. În stadiul actual al cercetărilor nu se pot face însă

aprecieri definitive cu privire la frecvența mai mare a locuințelor îngropate sau a acestora de suprafață într-o anumită fază a acestei culturi.

Studierea așezărilor Cerneahov de pe teritoriul U.R.S.S. indică o frecvență mai mare a locuințelor îngropate în fazele mai timpurii ale acestei culturi și una mai scăzută pentru fazele mai târzii⁸². Această tendință de generalizare a construcției la suprafață a locuințelor în fazele mai târzii trebuie pusă, după cât se pare, în legătură cu progresul general realizat în această perioadă de către purtătorii culturii Cerneahov.

Cele două principale tipuri de locuințe, adâncite în sol și construite la suprafață, au fost descoperite pretutindeni în aria culturii Sîntana-Cerneahov. Cu toate acestea, în anumite zone ale ei se întîlnesc, în cadrul fiecărui tip, locuințe cu detalii de construcție diferite. De asemenea, trebuie să admitem și pentru celelalte regiuni ale culturii Cerneahov existența unor variante atît în ceea ce privește locuințele îngropate, cît și cele construite la suprafață⁸³.

Locuințele adâncite în sol, de formă rectangulară sau ovală, sînt cunoscute în așezările din regiunea Nistrului. La Luka Vrublevețkaia au fost săpate 5 locuințe îngropate rectangulare, de tipul semibordeiilor, orientate N—S, la construcția cărora s-au folosit stîlpi de lemn, nuiele și lut. Podelele locuințelor, din pămînt bătătorit și nelutuite, au fost ulterior reamenajate. Focul se făcea direct pe podeaua locuinței, pe vetre din lespezi de piatră, uneori ușor adâncite, sau în cuptoare cu boltă în formă de potcoavă, construite pe o carcasă din lemn⁸⁴. Menționăm tot aici și săparea în interiorul locuințelor a gropilor folosite ca scaun⁸⁵. Locuințe îngropate au fost descoperite și în alte așezări din regiunea Nistrului, cum ar fi, de exemplu, la Soloneni și Bălțați.

În așezările de tip Cerneahov din Volînia, în care s-au semnalat numeroase elemente ale culturii Przeworsk, au apărut și locuințe adâncite. Astfel, în așezarea de la Prajev s-au descoperit semibordeie rectangulare, cu urme de stîlpi la colțuri și pe laturi. În interiorul lor s-au găsit lavițe de-a lungul pereților și cuptoare cu boltă construite pe o carcasă de lemn, peste care se aplica o lipitură mai groasă și uneori o pardoseală din piatră⁸⁶. Locuințe îngropate în sol au mai fost cercetate în aceste regiuni la Cerepin și Ripniv⁸⁷.

Așezările de tip Cerneahov din regiunea Niprului mijlociu sînt constituite în cea mai mare parte din locuințe de suprafață⁸⁸. Cu toate acestea, se întîlnesc mai rar și locuințe îngropate, cum ar fi, de exemplu, în așezarea de la Lomovatoe. În legătură cu descoperirea de la Lomovatoe amintim însă observațiile lui E. A. Simonovici cu privire la analogiile foarte apropiate cu așezările din regiunea Niprului inferior, precum și datarea ei într-o fază timpurie a culturii Cerneahov⁸⁹.

⁸² E. A. Simonovici, *op. cit.*, în SA, XXIX—XXX, 1959, p. 86.

⁸³ Adîncimea locuințelor îngropate în sol din așezările Cerneahov nu este întotdeauna aceeași. În lucrările referitoare la aceste așezări arheologii sovietici folosesc frecvent termenii de *землянка* și *полуземлянка*. G. B. Fedorov (*Население прутско-днестровского междуречья в I тысячелетии н.э.*, în MIA, 89, 1960, p. 102), menționează că adîncimea acestor locuințe variază între 0,30 m și 1,20 m.

⁸⁴ M. A. Tihanova, *О локальных вариантах черняховской культуры*, în SA, 4, 1957, p. 180 și urm.; *idem*, *Раскопки поселения первых веков н.э. в Луке-Врублевской (Днепр)*, în KS, XXVII, 1949, p. 72. E. A. Simonovici *Про культуру поля поховань на Поділлі (в зв'язку з розкопками в с. Луці-Врублівецькій)*, în Arh, V, 1951, p. 106—108; G. B. Fedorov, *op. cit.*, în MIA,

89, 1960, p. 101—103.

⁸⁵ M. A. Tihanova considera, greșit după părerea noastră, că aceste gropi au servit ca gropi de gunoi *мусорная яма*, *op. cit.*, în KS, XXVII, 1949, p. 73.

⁸⁶ M. A. Tihanova, *op. cit.*, în SA, 4, 1957, p. 191; I. V. Kuharenko, *Волынская группа полей погребений*, în SA, 4, 1958, p. 224; E. A. Simonovici, *К вопросу о раннечерняховских поселениях культуры полей погребений*, în SA, 1, 1958, p. 252; I. S. Vinokur, *Древности восточной Волыни*, în KS, 81, 1960, p. 52—54.

⁸⁷ E. V. Mahno, *Памятники черняховской культуры на территории УССР*, în MIA, 82, 1960, p. 36.

⁸⁸ M. A. Tihanova, *op. cit.*, în SA, 4, 1957, p. 172.

⁸⁹ E. A. Simonovici, *op. cit.*, în SA, 1, 1958, p. 250; *idem*, *Раннечерняховское поселение у с. Ломоватого на Днепре*, în KSIA, 8, 1959, p. 55—59.

Locuințe adâncite în pământ par să fie ceva mai numeroase în regiunea pragurilor Niprului. Aici s-au efectuat săpături mai ample în așezările de la Privolnoe și Nikolskoe, descoperindu-se în ambele cazuri numai locuințe adâncite. Locuințele de la Privolnoe, de formă dreptunghiulară, împărțite în câte două camere cu podelele la nivele diferite, aveau în interior cuptoare și vetre de lut ars așezate pe un loc mai ridicat. În așezarea de la Nikolskoe, unele locuințe aveau formă ovală. Alături de locuințele cu vetre din piatră sau cuptoare se întâlnesc și altele fără vetre, pe care

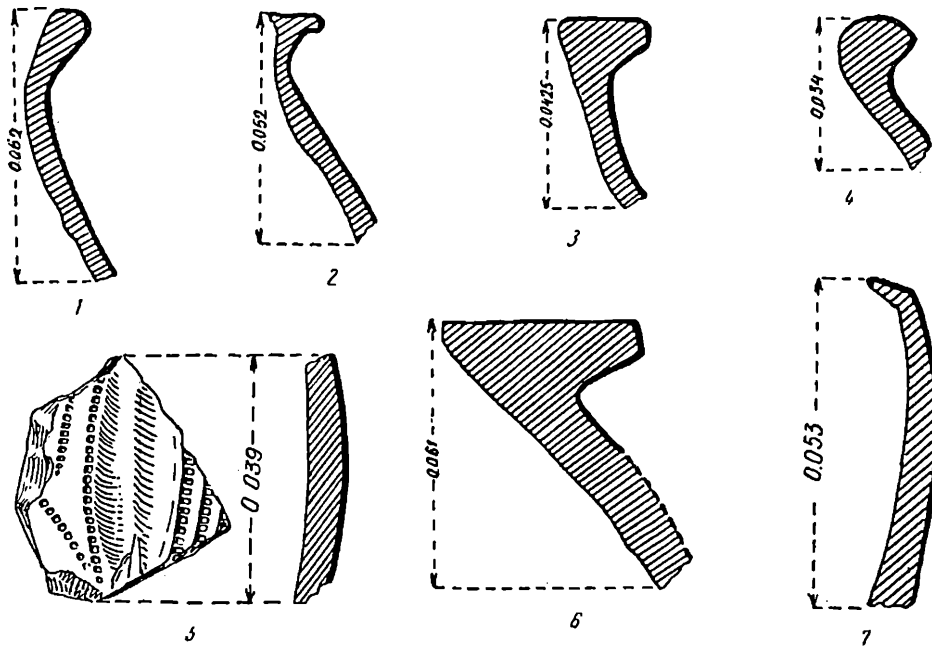

Fig. 17. — Ceramică descoperită la Chilia (1-4, 6 — după Sebastian Morintz), Botoșani — Dealul cărămidăriei (5) și Băiceni — Siliște (7). 1-4, 6 — ceramică din pastă fină, cenușie, lucrată la roată; 5 — fragment de pahar din ceramică neagră; 7 — margine dintr-un vas mic de factură Przeworsk.

M. A. Tihanova le consideră ca locuințe de vară. În legătură cu așezarea de la Nikolskoe menționăm aici și descoperirea unei locuințe cu două încăperi despărțite de un mic coridor⁹⁰.

În ceea ce privește regiunea de pe cursul inferior al Niprului, cercetările întreprinse pînă acum au dus la descoperirea unor așezări în care s-au observat trăsături asemănătoare cu monumentele din regiunea pragurilor Niprului și Volînia. Deosebit de interesantă este locuința de la Grușevka, de formă semiovală, cu două nivele diferite de podea și cu gropi de stâlpi în centru și pe margini. Vatra era construită pe una dintre laturile lungi ale locuinței, în interiorul unei nișe, pe un loc mai ridicat⁹¹.

Densitatea locuințelor adâncite, comparată cu aceea a locuințelor de suprafață nu este aceeași pentru toate regiunile. Descoperirile efectuate pînă acum ne indică un procentaj foarte scăzut pentru primul tip de locuință în așezările de pe cursul

⁹⁰ E. A. Simonovici, *Памятники черняховской культуры степного Поднепровья*, în SA, XXIV, 1955, p. 315; M. A. Tihanova, *op. cit.*, în SA, 4, 1957, p. 174. Pentru așezarea de la Privolnoe, vezi și I. V. Kuharenko, *Поселение и могильник полей погребений в селе При-*

вольнам, în SA, XXII, 1955, p. 125 și urm.

⁹¹ B. A. Simonovici, *op. cit.*, în SA, XXIV, 1955, p. 313, 315, fig. 18/1; M. A. Tihanova, *op. cit.*, în SA, 4, 1957, p. 178.

mijlociu al Niprului. Apariția foarte rară a locuințelor îngropate în această zonă trebuie considerată, totodată, una dintre principalele trăsături ale variantei niproviene din cultura Cerneahov⁹².

În regiunile Nistrului și Voliniei, precum și pe Niprul inferior, la care noi includem și zona de la pragurile Niprului, frecvența locuințelor îngropate este mult mai mare decît aceea constatată în regiunea Niprului mijlociu. Cu toate acestea, locuințele adîncite din regiunile amintite sînt într-un număr ceva mai redus față de locuințele de suprafață.

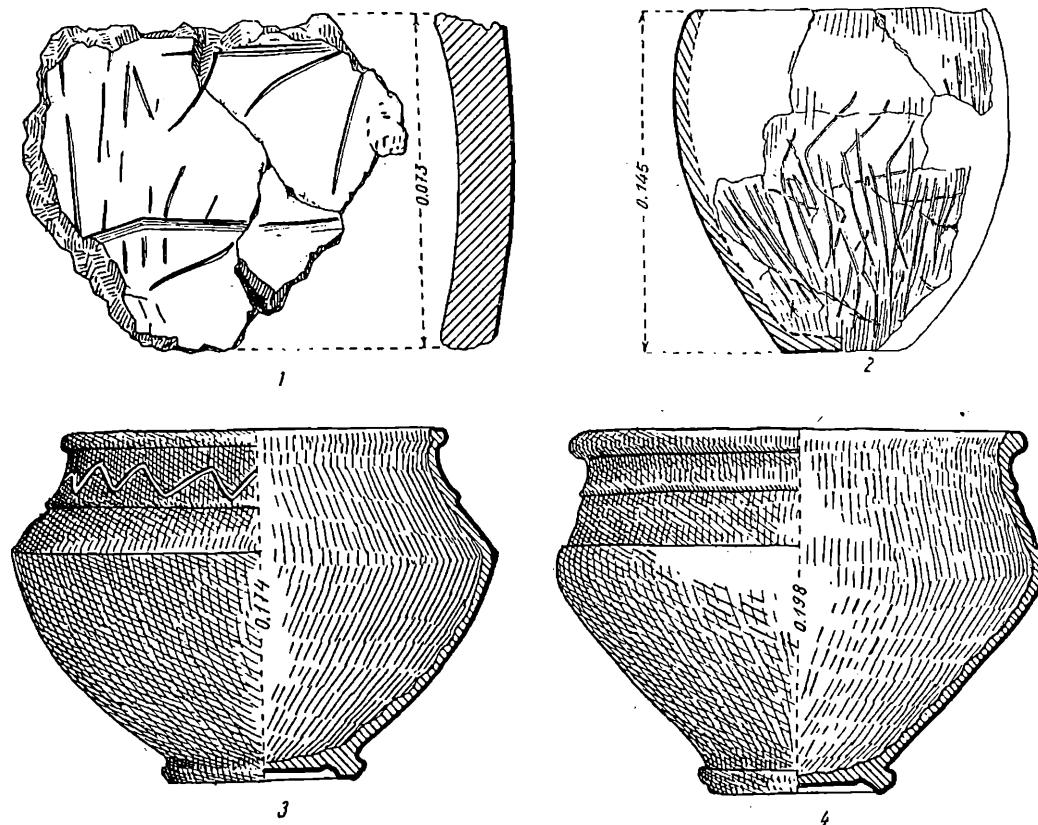

Fig. 18. — Ceramică lucrată cu mîna (1, 2) și la roată (3, 4) descoperită la Hănești (1), Botoșani (2), Iacobeni Vechi (3) și Zapodeni (4).

Locuințele de tipul bordeielor și semibordeielor sînt cunoscute pe teritoriul României și în cultura daco-carpică (secolele II—III e.n.) din perioada imediat anterioară culturii Sîntana de Mureș (Văleni, Băiceni). Menționăm totodată că forma rectangulară sau ovală, dimensiunile, ca și orientarea locuințelor adîncite din așezările Sîntana sînt foarte asemănătoare cu acelea din așezările dacice. După cît se pare, între așezările Sîntana și acelea dacice există unele asemănări și în ceea ce privește dispunerea pe șiruri a locuințelor.

Analogiile foarte apropiate între locuințele adîncite din așezările Sîntana și construcțiile asemănătoare din așezările dacice anterioare ne permit să vorbim

⁹² M. A. Tihanova, *op. cit.*, in SA, 4, 1957, p. 172.

despre originea locală a acestui tip de locuință. Locuințe îngropate de formă rectangulară sau ovală se întâlnesc și în așezările dacice de aspect Lipița⁹³. Referindu-se la originea locuințelor adâncite de tip Cerneahov din regiunea Nistrului, M. A. Tihanova amintește și ea despre descoperirile asemănătoare din așezările culturii dacice de aspect Lipița, scoțind în evidență originea lor locală⁹⁴.

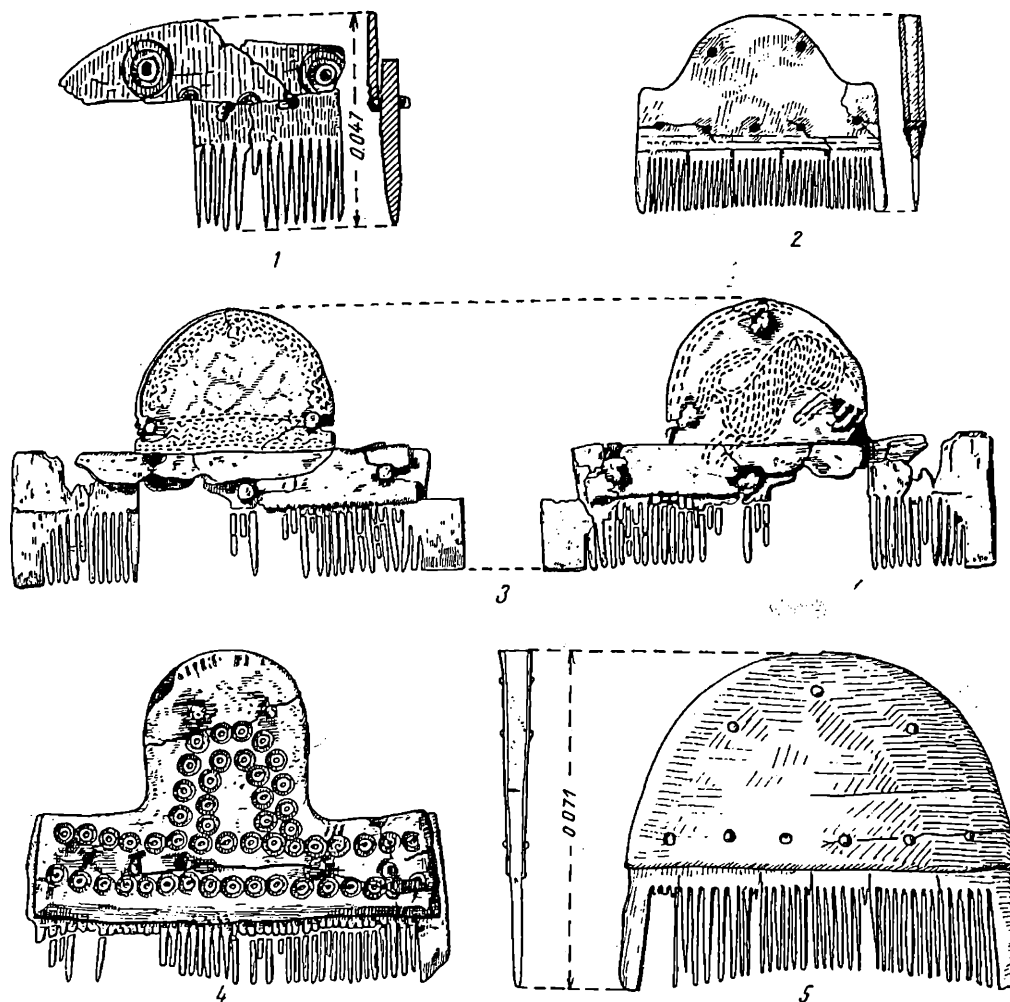

Fig. 19. — Piepteni de os descoperiți la Alexandria (1 — după C. Preda), Izvoare (2 — după R. Vulpe), Tîrgu-Mureș (3, 4 — după István Kovács) și Independența (5 — după B. Mitrea și Niță Anghelescu).

În ceea ce privește locuințele adâncite din așezările de tip Cerneahov din Volînia, originea lor nu mai poate fi căutată în cultura Lipița, ci foarte probabil în grupa Przeworsk⁹⁵.

Interesantă este apariția unor locuințe adâncite de formă ovală în așezările de la Nikolskoe și Grușevka pe Niprul inferior. În legătură cu aceste descoperiri

⁹³ M. Smișko, *op. cit.*, în *Prace lwowskiego prehistorycznego*, I, 1934, Lwow, p. 3, 4, fig. 1.

⁹⁴ M. A. Tihanova, *op. cit.*, în *SA*, 4, 1957, p. 179.

⁹⁵ Locuințele îngropate din așezările Cerneahov din Volînia prezintă vizibile asemănări cu cele din cultura Przeworsk.

amintim că monumentele de tip Cerneahov de la pragurile Niprului și regiunea mai sudică de pe cursul inferior al aceluiași fluviu își găsesc cele mai apropiate analogii (mai ales în ceea ce privește ceramica lucrată cu mîna, de o pregnantă factură Przeworsk) în regiunile mai vestice de pe Vistula și Nistrul superior. M. A. Tihanova a pus aceste analogii pe seama unor deplasări de triburi de la vest spre est⁹⁶. După părerea noastră, locuințele amintite de la Nikolskoe și Grușevka ne permit să presupunem că triburile la care se referea M. A. Tihanova au plecat dintr-o regiune în care elementele culturii Przeworsk veniseră în contact cu acelea ale culturii Lipița. Acest contact între elementele răsăritene ale grupului Przeworsk și cultura Lipița a fost foarte clar surprins și în necropolele de la Bolotnoe și Zvenigorod⁹⁷, adică tocmai în regiunea în care el a avut loc.

Un mare interes îl prezintă locuințele îngropate de dimensiuni mai mari, împărțite în cîte două camere, de la Nikolskoe și Privolnoe din regiunea pragurilor Niprului. Pe teritoriul Voliniei, regiune din care se pare că au plecat purtătorii culturii Cerneahov de la pragurile Niprului, au fost descoperite și locuințe adîncite de dimensiuni mai mari⁹⁸. Apariția locuințelor cu cîte două încăperi în număr mai mare în regiunea Niprului inferior decît în grupa așezărilor Cerneahov din Volinia se datorește, probabil, și legăturilor cu centrele orășenești de pe litoralul de nord al Mării Negre.

După cît se pare, locuințele de suprafață de tipul acelor din așezările Sîntana nu lipsesc în aria culturii Cerneahov decît în regiunea pragurilor Niprului. În număr mai mare ele au fost descoperite în regiunea Nistrului, ca, de exemplu: la Nesluhov⁹⁹, Budești¹⁰⁰, Delakeu, Zagaikani¹⁰¹ și Luka Vrublevețkaia¹⁰². Materialele folosite la construcția lor sînt stîlpii și grinzile de lemn, nuielele, lutul, papura și stuful. Și în locuințele din regiunea Nistrului s-au găsit vetre din piatră și lut, precum și cuptoare cu boltă construite pe o carcasă din lemn, de formă dreptunghiulară sau pătrată. Mai amintim tot aici că în unele așezări (Budești, Zagaikani și Delakeu) s-au descoperit locuințe de dimensiuni mai mari, ocupînd suprafețe pînă la 100 m², despărțite, uneori, prin pereți în cîte două sau chiar trei camere¹⁰³.

În așezările de la Vikninî Velikie, Kosteanet și Prajev din Volinia se întîlnesc, de asemenea, locuințe de suprafață rectangulare, avînd uneori două încăperi, vetre și cuptoare cu boltă¹⁰⁴.

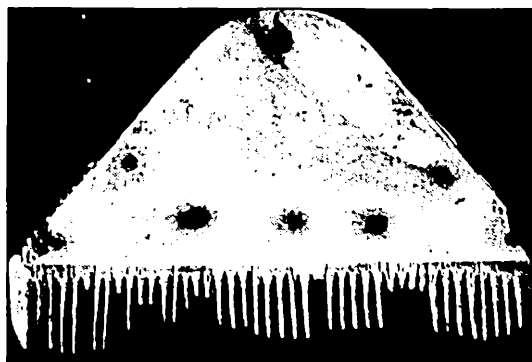

Fig. 20. — Pieptene de os descoperit la Botoșani — Dealul cărămidăriei. Circa 2/3 din m. naturală.

⁹⁶ M. A. Tihanova, *op. cit.*, în SA, 4, 1957, p. 175, 176.

⁹⁷ I. K. Sveșnikov, *op. cit.*, în KS, 68, 1957, p. 63—74.

⁹⁸ M. A. Tihanova, *op. cit.*, în SA, 4, 1957, p. 191.

⁹⁹ M. Smișko, *Звіт про дослідження селища періоду «ноліє» поховань в Неслухові в 1946*, în ArhP, I, 1949, p. 189—204.

¹⁰⁰ E. A. Rikman, *op. cit.*, în MIA, 82, p. 303—327.

¹⁰¹ Idem, *К вопросу о «больших домах» на селищах черняховского типа*, în SE, 3, 1962, p. 123, 128, 129, fig. 1 și 3/1, 2.

¹⁰² M. A. Tihanova, *op. cit.*, în KS, XXVII, 1949, p. 72—74; idem, *Розкопки верхніх горизонтів поселення в с. Лука-Врублевецька*, în ArhPI, 1949, p. 177—182; idem, *Дністровсько-Волинський отряд Галицько-Волинської експедиції*, în KS, 79, 1960, p. 93—118; E. A. Simonovici, *op. cit.*, în Arh, V, 1951, p. 105—115.

¹⁰³ E. A. Rikman, *op. cit.*, în SE, 3, 1962, p. 122 și urm.

¹⁰⁴ I. S. Vinokur, *op. cit.*, în KS, 81, 1960, p. 52, 53; M. A. Tihanova, *op. cit.*, în SA, 4, 1957, p. 190, 191; I. V. Kuharenko, *op. cit.*, în SA, 4, 1958, p. 223, 224.

Construcțiile la suprafața solului sînt foarte răspîndite în regiunea Niprului mijlociu. Săpăturile întreprinse în așezările de la Iagneatin, Jukovți, Nikolaevka, Erkovți și Leski au avut ca rezultat descoperirea unor locuințe de suprafață foarte asemănătoare cu acelea din regiunea Nistrului ¹⁰⁵. De asemenea, locuințele de suprafață din așezările Cerneahov de la Kut și Gavrilovka de pe cursul inferior al Niprului prezintă aceleași caracteristici ca acelea descoperite pe Nistru și Niprul mijlociu ¹⁰⁶.

În regiunea de stepă din apropierea țărmlui de nord al Mării Negre s-a descoperit o grupă de așezări cu locuințe mari, împărțite în mai multe încăperi, avînd temelii din piatră, în care apare și ceramică de factură Cerneahov. Indiferent de grupa culturală căreia îi vor fi atribuite în cele din urmă aceste așezări ¹⁰⁷, ele dovedesc legături strînse ale populației locale din stepă atît cu purtătorii culturii Cerneahov, cît și cu centrele orășenești din apropiere.

În legătură cu locuințele de suprafață din aria culturii Cerneahov, unii arheologi au exprimat ideea că cele de dimensiuni mici ar fi aparținut familiilor individuale, iar cele de dimensiuni mari și cu mai multe încăperi marilor familii patriarhale ¹⁰⁸.

Pe teritoriul României, locuințele de suprafață cercetate pînă în prezent în așezările Sîntana sînt de cele mai multe ori de dimensiuni mici. Cu toate acestea, unele locuințe cu o suprafață de 45—50 m² (Iași, Botoșani) ne permit să presupunem existența unor construcții de suprafață de dimensiuni mai mari și eventual și cu mai multe încăperi și în așezările culturii Sîntana din România.

Analizînd locuințele de suprafață de dimensiuni mari (большие дома), E. A. Rikman constată că în perioada anterioară astfel de construcții nu apar nicăieri în spațiul ocupat de monumentele Cerneahov. În același timp, găsind analogii foarte apropiate în construcțiile mari, cu o suprafață de peste 100 m², descoperite în regiunile mai vestice ocupate de triburile germanice (Silezia, Schleswig-Holstein), E. A. Rikman crede că locuințele de dimensiuni mari de tip Cerneahov trebuie considerate ca elemente culturale aparținînd triburilor germanice intrate în componența acestei culturi ¹⁰⁹. Cercetările viitoare referitoare la originea germanică a «caselor mari» din cultura Sîntana de Mureș-Cerneahov trebuie să mai aibă însă în vedere nu numai dimensiunile, forma, orientarea și compartimentarea lor pe încăperi, ci și alte detalii de construcție, cum ar fi: vetrele, cuptoarele, amenajarea podelei și chiar felul în care se face repartitia spațiului locuinței în diferite sectoare. În același timp trebuie să se țină seama și de eventualele modificări care ar fi putut fi aduse ulterior în construcția acestor locuințe de către purtătorii culturii Sîntana de Mureș-Cerneahov.

În ceea ce privește posibilitatea ca în unele dintre aceste locuințe mari să fi trăit mai multe familii înrudite, alcătuiind împreună marea familie patriarhală, ea nu poate fi acceptată întotdeauna. Descoperirea unor locuințe mari cu cîte două camere, fiecare dintre ele amenajată cu vatră sau cuptor, ceea ce indică o locuire efectivă, foarte probabil și concomitentă, a ambelor încăperi, ar fi într-adevăr o dovadă în

¹⁰⁵ E. V. Mahno, *Поселення культури «полів поховань» на північно-західному правобережжі»,* în *АрхР*, I, 1949, p. 153—175; idem, *Ягнятинська археологічна експедиція*, în *АрхР*, III, 1952, p. 154—168; idem *op. cit.*, în *МІА*, 82, p. 53, 60; V. M. Danilenko și A. D. Stolear, *Переяславська маршрутна експедиція*, în *АрхР*, III, 1952, p. 223—230; A. T. Braicevskaia, M. I. Braicevski, *Раскопки в с. Леськах близ Черкасс*, în *КСІА*, 8, 1959, p. 46—54.

¹⁰⁶ E. A. Simonovici, *op. cit.*, în *SA*, XXIV, 1955, p. 313, 314; M. A. Tihanova, *op. cit.*, în *SA*, 4, 1957, p. 177, 178.

¹⁰⁷ Unii arheologi consideră că monumentele din regi-

unea de stepă din nordul Mării Negre aparțin culturii Cerneahov (K. A. Raevski, *Наземные сооружения земледельцев междуречья Днепра—Днестра в I тысячелетии н.э.*, în *SA*, XXIII, 1955, p. 269 și urm.). M. A. Tihanova (*op. cit.*, în *SA*, 4, 1957, p. 177) și E. A. Simonovici (*op. cit.*, în *SA*, XXIX—XXX, 1959, p. 85) contestă apartenența acestei grupe de monumente la cultura Cerneahov.

¹⁰⁸ M. I. Braicevski, *Антський період в історії скіфних слов'ян*, în *Арх*, VII, 1952, p. 34, 35; A. T. Braicevskaia, M. I. Braicevski, *op. cit.*, în *КСІА*, 8, 1959, p. 54.

¹⁰⁹ E. A. Rikman, *op. cit.*, în *SE*, 3, 1962, p. 121—138.

sprijinul existenței unor astfel de construcții, care să adăpostească familii cu un număr mai mare de membri — familia patriarhală. În același timp însă, construcțiile de suprafață mari, cu o singură încăpere pentru locuit, în care se găsește amenajată o vatră sau un cuptor, și o a doua încăpere pentru păstrarea rezervelor de hrană, de data aceasta fără vatră sau cuptor, dar cu una sau mai multe gropi pentru păstrarea proviziilor, nu pot fi puse în nici un caz pe seama familiilor patriarhale. Aceste « case mari » cu o singură cameră de locuit, prin urmare cu un spațiu locuibil apropiat ca mărime de acela al majorității locuințelor din așezările locuințelor Sîntana de Mureș-Cerneahov, trebuie puse mai curînd în legătură cu deosebirile sociale și de avere care existau și se accentuau în societatea tribală respectivă și, bineînțeles, atribuite familiilor mai bogate. Spre această interpretare ne conduce și faptul că, cel puțin pînă în prezent, pentru spațiul ocupat mai tîrziu de monumentele Sîntana de Mureș-Cerneahov nu avem nici un fel de indicații referitoare la folosirea în comun a locuințelor de către marile familii patriarhale. De altfel, existența familiei patriarhale nu presupune de loc și conviețuirea ei obligatorie în aceeași locuință.

Locuințele și inventarul descoperit în așezările Sîntana dovedesc prezența continuă în aceste regiuni a unei populații sedentare, ale cărei ocupații de bază erau agricultura și creșterea vitelor.

În ceea ce privește agricultura, ea este dovedită atît prin situarea așezărilor în regiuni cu soluri fertile, bune pentru cultura plantelor, cît și prin descoperirea unor unelte de fier. Nu cunoaștem încă toate tipurile de unelte întrebunțate în agricultură. Pînă în prezent avem dovezi sigure cu privire la folosirea arartrului și a secerilor.

De la uneltele de tipul arartrului s-au păstrat numai brăzdarele de fier, de formă simetrică, cu bucușă deschisă, mai lată decît restul lamei la arartrul fără plaz și mai îngustă decît lama la arartrul cu plaz (fig. 7)¹¹⁰.

Brăzdare de fier de formă simetrică de la unelte de tipul arartrului au fost descoperite pînă acum în așezările de la Glăvăneștii Vechi, Dănești, Băiceni și Bușuluc. Pièce asemănătoare au fost descoperite și în așezările Cerneahov de pe teritoriul U.R.S.S. Dintre acestea menționăm exemplarele de la Zagaikani, Rodaia, Oselivka, Singerea, Lăbușna-Posad, Prajev, Iagneatin, Kriniciki și Kiselov.

Unele dintre brăzdarele descoperite în aria culturii Sîntana de Mureș-Cerneahov provin de la uneltele de tipul arartrului fără plaz. Astfel, brăzdarul de la Kriniciki (fig. 21/7), avînd bucușă mai lată în comparație cu partea pentru tăiat¹¹¹, nu putea acționa decît în poziție oblică. Deși acest brăzdar nu este tipic pentru uneltele fără plaz, el provine foarte probabil de la o unealtă de tipul arartrului fără plaz.

În cultura Sîntana de Mureș se întrebunțau pentru arat și unelte de tipul arartrului cu plaz. Utilizarea acestor unelte reflectă un stadiu destul de avansat în practicarea agriculturii. Acționînd sub brazdă, în poziție orizontală, brăzdarul uneltei tăia rădăcinile buruienilor și înlesnea astfel dezvoltarea cerealelor în bune condiții. Brăzdarele de acest tip sînt în general de dimensiuni mici. Lungimea lor oscilează în jurul a 14 cm, iar lățimea lamelor între 7 și 8 cm. Ținînd seama de aceste particularități ale brăzdarelor și de faptul că lățimea brazdelor era în strînsă legătură cu aceea a brăzdarelor, putem conchide că, deși se efectuau arături de bună calitate, cu asemenea unealtă nu se puteau totuși lucra suprafețe de teren prea întinse.

¹¹⁰ Unele comentarii asupra uneltelor de arat de tipul arartrului (cu plaz și fără plaz) vezi la V. Neamțu, *Contribuții la problema uneltelor de arat din Moldova în perioada feudală* (în prezentul volum).

¹¹¹ E. A. Simonovici, *Памятники черняховской культуры в с. Кричички*, în *МИА*, 82, 1960, p. 245, 248, fig. 3/2.

Numărul brazdarelor de fier pare să fie încă destul de redus în aria culturii Sintana de Mureș-Cerneahov, ceea ce presupune că arătura cu ajutorul arartrului, cu sau fără plaz, nu era generalizată. Avându-se în vedere raritatea arartrului, s-ar putea face presupunerea că în aceeași perioadă mai erau folosite pentru afinarea solului și alte unelte, mai primitive, fără părți metalice, lucrate din lemn, eventual și din corn.

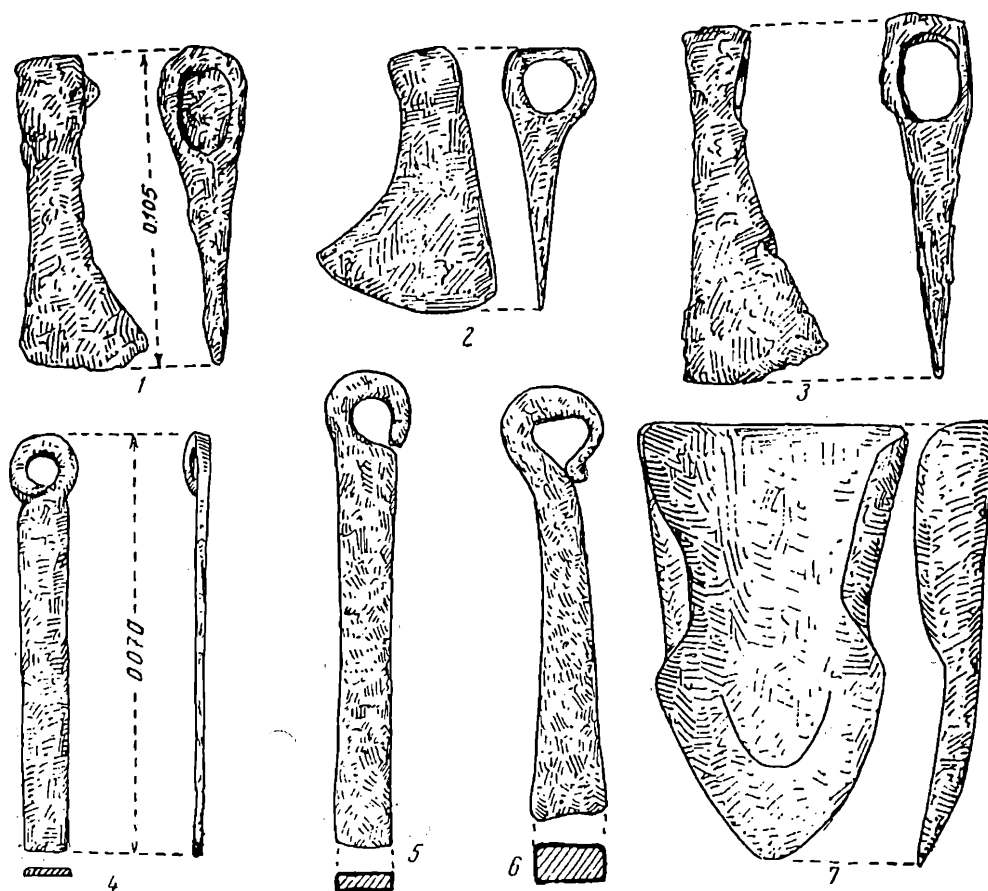

Fig. 21. — Unelte de fier descoperite la Tirgșor (1, 6 — după Gh. Diaconu), Kriniciki (2, 7 — după E. A. Simionovici), Budești (3 — după E. A. Rikman), Băiceni (4) și Mătăsaru (5 — după Gh. Diaconu). 1, 2, 3 — topoare de fier; 4, 5, 6 — amnare de fier de tip Przeworsk; 7 — brazdar de fier. 1, 2, 7 — circa 2/5 din m. naturală; 3 — circa 2/7 din m. naturală; 4 — circa 5/6 din m. naturală; 5, 6 — circa 1/2 din m. naturală.

Dintre uneltele folosite la culesul recoltei se cunosc numai secerile de fier (fig. 8/3). Puținele exemplare descoperite pînă acum, de obicei fragmente, nu ne permit să stabilim tipurile de seceri din această vreme. S-ar părea însă că ele nu au o răspîndire prea mare.

Rîșnițele din piatră, chiupurile mari din pastă zgrunțuroasă pentru păstrarea proviziilor, ca și unele gropi cu aceeași destinație¹¹² confirmă și ele preocupările permanente ale locuitorilor din așezările Sintana pentru agricultură.

¹¹² Unele gropi din așezările Cerneahov, în cuprinsul cărora au fost descoperite semințe carbonizate (grâu și orz) trebuie considerate ca gropi de provizie. E. A. Rikman, *op. cit.*, în *KS*, 77, 1959, p. 118.

Creșterea vitelor, ca a doua principală activitate economică, este dovedită de descoperirile de oase de animale din fiecare așezare. Cele mai numeroase par să fie oasele de vite cornute mari și mici. Creșterea în număr mai mare a acestor specii de animale era cerută în primul rând de nevoile de hrană (carne, lapte) și îmbrăcăminte (piele, lână). Vitele cornute mari mai erau folosite, probabil, și pentru tracțiune, în special la lucrările agricole. Urmează ca număr oasele de cal și porc, animale crescute primul pentru călărie și tracțiune, al doilea pentru carne. Un oarecare rol în viața economică a acestor așezări îl mai aveau pescuitul, vînatul, torsul și țesutul, prin care se completa hrana și îmbrăcămintea.

Dintre meșteșuguri, cea mai mare dezvoltare o cunoaște olăritul. În cultura dacică din secolele II—III e.n., alături de producția meșteșugărească de olărie, documentată prin vase lucrate la roată, de tehnică superioară, întîlnim și o producție casnică, reprezentată prin vase grosolane, lucrate cu mîna. Cantitatea mare de vase lucrate cu mîna din așezările dacice (secolele II—III e.n.) arată că producția casnică de olărie avea încă la data aceea un rol însemnat în economia gospodărească.

În așezările Sîntana, ceramica lucrată cu mîna apare într-o cantitate extrem de redusă, ocupînd în producția totală de olărie un procent cu totul neînsemnat, ceea ce face ca practic ea să nu mai aibă aproape nici un rol. Aceasta arată că în ceea ce privește olăria în perioada culturii Sîntana pe teritoriul României se trecuse aproape definitiv la stadiul producției meșteșugărești¹¹³. Ceramica din pastă fină de tehnică superioară, cuprinzînd vase de forme variate, executate într-o manieră foarte îngrijită, indică un înalt grad de specializare a meșterilor respectivi.

Numeroasele cuptoare de olărie descoperite pînă acum dovedesc prezența meșterilor olari în cele mai multe din aceste așezări, foarte posibil chiar în fiecare din ele. Avîndu-se în vedere existența cuptoarelor-ateliere de olărie în toate sau aproape în toate așezările, este foarte probabil că în cea mai mare parte produsele lor erau desfăcute pe loc pentru locuitorii acelorași așezări. Cu toate acestea, nu putem admite pentru aceste cuptoare — ateliere, în absolut toate cazurile, o producție numai pentru nevoile locale. Folosirea acelorași tipuri de cuptoare¹¹⁴, ca și extraordinara asemănare dintre unele vase, care de multe ori merge pînă la identitate pe întreg spațiul culturii Sîntana de Mureș-Cerneahov, dovedesc legături foarte strînse între diferitele regiuni ale ei. Această uniformizare a tehnicii olăriei pe un spațiu atît de întins se datorește în primul rând deplasărilor și amestecurilor permanente de populații, din care făceau parte și meșterii olari. O anumită contribuție însă o va fi adus-o și desfacerea produselor ceramice din unele centre de olărie și în afara lor¹¹⁵.

Un deosebit interes pentru activitatea meșteșugărească îl prezintă cele două ateliere din așezarea de la Valea Seacă în care se lucrau piepteni de os. Descoperirea în aceeași așezare a două ateliere cu aceeași specializare, ca și cantitatea mare de material aflat în diferite faze de prelucrare, de la materia primă — coarne de cerb și pînă

¹¹³ Ceramica lucrată cu mîna trebuie considerată ca reprezentînd stadiul producției casnice în meșteșugul olăriei, iar ceramica lucrată la roată — stadiul producției meșteșugărești. Vezi și I. V. Kuharenko, *Экономический строй и быт восточных славян в первой половине I тысячелетия*, în *Очерки истории СССР III—IX вв.*, 1958, Moscova, p. 78.

¹¹⁴ Cuptoarele de olărie cu două camere suprapuse nu fost descoperite în toate regiunile culturii Sîntana de Mureș — Cerneahov. Pentru teritoriul U.R.S.S., vezi G. B. Fedorov, *op. cit.*, în *MIA*, 89, 1960, p. 115; M. A. Tihanova, *op. cit.*, în *SA*, 4, 1957, p. 181. Unele men-

țiuni și la E. V. Mahno, *op. cit.*, în *MIA*, 82, 1960, p. 51, 52, 58. Cuptoare asemănătoare se întîlnesc și pe teritoriul Poloniei. Leszek Gajewki, *Z badań nad wyspecjalizowanym garncarstwen okresu późnolateńskiego i rzymskiego w dorzeczu górnej Wisły*, în *SprArch*, V, 1959, p. 281—301.

¹¹⁵ Descoperirea unui număr mai mare de cuptoare de olărie în unele așezări din această vreme, cum ar fi, de exemplu, acelea de la Igolomia, presupune că producția lor nu era destinată numai populației din așezarea respectivă.

la produsele finite — piepteni de os, indică o producție de piepteni mai mare decât aceea pentru nevoile locale. Și în acest caz avem de-a face, după toate probabilitățile, cu meșteri specializați.

Locuitorii așezărilor Sîntana mai știau să prelucreze sticla, bronzul și fierul. Totuși, cu toate că în unele așezări au fost găsite bucăți de zgură din aceste materiale, atelierele respective nu au fost încă descoperite.

Specializarea unora dintre locuitorii așezărilor Sîntana și în alte ramuri de activitate decât agricultura și creșterea vitelor (olărie și, după cum o dovedesc atelierele pentru lucrut piepteni de la Valea Seacă, posibil și în alte domenii) au impus, după cum era și firesc, dezvoltarea unor relații de schimb care se bazau în cea mai mare parte pe schimbul de produse. Importul de ceramică și obiecte romane se făcea, de asemenea, pe baza schimbului de produse ¹¹⁶.

În așezările Sîntana de Mureș-Cerneahov s-au descoperit și monede romane. În ceea ce privește rolul pe care l-au avut monedele romane în viața economică a acestor așezări, părerile sînt împărțite. Unii cercetători, cum ar fi M. I. Braicevski și A. Fenin, au acordat, după părerea noastră fără suficiente dovezi, un rol important monedelor romane ajunse pe teritoriul Ucrainei, considerînd că ele ar fi deservit atît relațiile de schimb dintre purtătorii culturii Cerneahov și Imperiul roman, cît și pe acelea dintre înșiși locuitorii așezărilor Cerneahov ¹¹⁷. Mai recent, în istoriografia sovietică a fost exprimată și teza, mai îndreptățită de descoperirile monetare făcute pînă la această dată, potrivit căreia în interiorul ariei de răspîndire a culturii Cerneahov monedele romane nu au avut o circulație proprie și nu au deservit schimburile interne ¹¹⁸.

Dezvoltarea agriculturii și specializarea în diferite ramuri de activitate meșteșugărească, ca și relațiile de schimb corespunzătoare, prin urmare progresul general realizat în urma dezvoltării forțelor și relațiilor de producție, au avut drept consecință accentuarea inegalității de avere, proces asupra căruia cercetarea așezărilor începe să aducă unele date mai precise.

*

Necropolele de tip Sîntana de Mureș-Cerneahov constituie a doua categorie de descoperiri care ne oferă un material extrem de bogat în legătură cu acest mare complex cultural. Pînă în prezent, pe teritoriul României se cunosc peste 30 de cimitire Sîntana de Mureș (fig. 1).

Ca rit funerar, purtătorii culturii Sîntana de Mureș foloseau concomitent înhumarea și incinerarea. De altfel, acest biritualism este caracteristic pentru toată aria culturii Cerneahov ¹¹⁹. Cu toate acestea, deosebim clar două categorii de cimitire. Necropolele din prima categorie cuprind atît morminte de înhumare, cît și morminte de incinerare (Tîrșor, Spanțov, Olteni, Independența, Erbiceni, Iacobeni, Pietriș). În cimitirele din a doua categorie apar numai morminte de înhumare (Sîntana de Mureș, Tg. Mureș, Palatca, Izvoare). Nu există pînă în prezent necropole care să conțină numai morminte de incinerare.

¹¹⁶ Monedele romane ajunse în regiunile culturii Sîntana de Mureș—Cerneahov nici nu puteau acoperi volumul importurilor romane în întreg acest spațiu.

¹¹⁷ M. I. Braicevski, *Знахідки римських монет на території УРСР*, în *Арх.*, III, 1950, p. 98, 99; idem, *О распространении римских монет у древних восточных славян*, în *ВДI*, 1 (47), 1954, p. 120 și urm.; O. V. Fenin, *Знахідки римських монет у Прикарпатті*, în *Арх.*

V, 1951, p. 95 și urm.

¹¹⁸ V. Kropotkin, *Liaisons économiques de l'Empire Romain avec l'Europe Orientale*, în *VI-e Congrès International des Sciences Préhistoriques et Protohistoriques*, Roma, 1962.

¹¹⁹ G. V. Fedorov, *О двух обрядах погребения в черняховской культуре (по памятникам Молдавии)* în *SA*, 3, 1958, p. 236.

În ceea ce privește grupa necropolelor în care se întîlnesc practicate ambele rituri de înmormîntare, facem observația că în cuprinsul lor predomină ca număr mormintele de înhumație (Independența, Șpanțov, Tîrșor, Erbiceni, Pietriș).

Necropola de la Olteni pare să fie singura în care mormintele de incinerare sînt mai numeroase decît acelea de înhumație. Avînd în vedere însă împrejurările în care s-au făcut primele cercetări din această necropolă, sîntem de părere că pînă la o viitoare cercetare mai amănunțită, care ar putea aduce schimbări în ceea ce privește raportul numeric actual dintre cele două tipuri de înmormîntări, trebuie să avem încă o anumită rezervă.

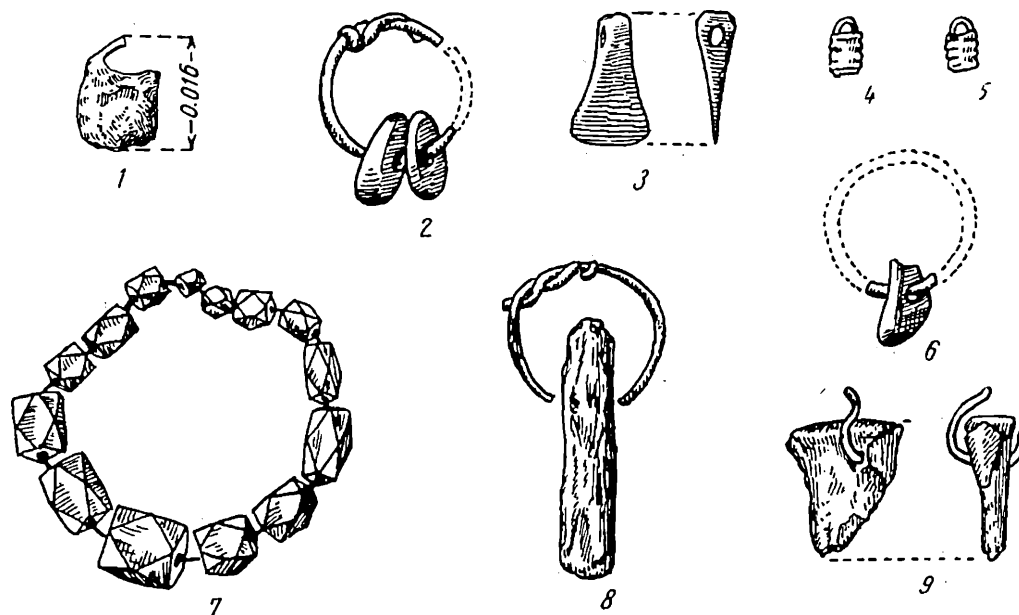

Fig. 22. — Obiecte de podoabă descoperite la Iași — Fabrica de cărămizi (1), Tîrșu Mureș (2, 3, 6, 8, 9 — după István Kovács), Erbiceni (4, 5 — după D. Teodor și Em. Zaharia) și Pietriș (7 — după N. Zaharia, Em. Zaharia și V. Palade). 1, 4, 5 — pandative în formă de căldărușă; 2, 6 — cercei; 3 — pandativ în formă de toporaș; 7 — mărgele; 9, 8 — pandative din os cu verigi de metal.

Mormintele de incinerare apar, de obicei, la o adîncime destul de mică, pînă la cel mult 0,60 m, motiv pentru care unele dintre ele sînt foarte prost-conservate sau chiar total distruse. Datorită adîncimilor mici, forma gropilor mormintelor cinerare nu a putut fi surprinsă întotdeauna. La Tîrșor, ele aveau forma circulară sau ovală, cu diametrul de 0,50—0,70 m.

Mormîntul de la Sf. Gheorghe, cu groapa ovală și urme de ardere pe fund, apare ca un fenomen izolat. După părerea noastră, atribuirea acestui mormînt culturii Sîntana de Mureș este cu totul discutabilă¹²⁰.

Mormintele de incinerare pot fi în urne sau fără urne. Mormintele din prima categorie au resturile incinerate (oase calcinate, cenușă, cărbuni, obiecte) depuse într-o urnă așezată în poziție verticală, cu gura în sus (Șpanțov). Ca urne erau folosite borcanele, mai rar castroanele și străchinile. Menționăm în treacăt și cazul mormîntului 67 de la Tîrșor, în care s-a întrebuințat ca urnă o cupă de sticlă¹²¹. Atunci

¹²⁰ Székely Zoltan, op. cit., în *Materiale*, V, 1959, p. 241.

¹²¹ Gh. Diaconu, *Tîrșor*, p. 43, pl. XLII/1.

cînd oasele calcinate nu încăpeau în urnă, ele erau depuse și în jurul ei (Independența). Adesea, urnele sînt acoperite cu cîte un vas întreg sau fragmentar (Tîrghsor, Olteni), de cele mai multe ori o strachină. În unele cazuri, urnele aveau drept capac fragmente provenite de la 3—4 sau chiar 5—6 vase. Mai rar s-au găsit și urne acoperite cu pietre.

În mormintele din a doua categorie, resturile incinerate, amestecate cu cenușă și cărbune, erau depuse direct pe fundul gropii și acoperite, de obicei, cu vase întregi sau fragmente de vase (Tîrghsor, Șpanțov, Erbiceni).

Cele două categorii de morminte de incinerare apar împreună în aceleași necropole (Ploiești-Triaj, Independența, Șpanțov). Constatăm însă că mormintele de incinerare în urnă sînt mai frecvente.

În legătură cu mormintele de incinerare mai înregistrăm și fenomenul arderii secundare a vaselor (a urnelor și capacelor sau numai a acestora din urmă), ca și trecerea prin foc a obiectelor de inventar, întîlnit atît la unele morminte cu oasele așezate în urne, cît și la unele din categoria acelor cu oasele depuse direct în groapă și acoperite cu fragmente de vase (Olteni, Tîrghsor, Mătăsaru, Cucorăni, Dolhești Mari, Șpanțov). Fenomenul arderii secundare a vaselor, semnalat mai întîi la Olteni¹²², apoi la Tîrghsor și Mătăsaru¹²³, a trezit un interes deosebit în rîndul arheologilor¹²⁴ datorită observațiilor făcute cu privire la apartenența etnică a triburilor care practicau acest obicei.

În comparație cu mormintele de incinerare, mormintele de înhumare au gropile săpate mult mai adînc, ceea ce a și determinat în general conservarea lor în mai bune condiții. La Sintana de Mureș, mai bine de jumătate din numărul mormintelor aveau adîncimi cuprinse între 0,45 m și 1 m, iar aproape un sfert din totalitatea lor depășeau această adîncime, ajungînd la 2,30 m. De asemenea, și în alte necropole se găsesc morminte a căror adîncime variază foarte mult. Astfel, cele opt morminte din cimitirul de la Izvoare sînt cuprinse între adîncimile de 0,65 m și 2,20 m. Descoperirea în diferite necropole a unor morminte cu adîncimi care depășesc 2 m, uneori, pînă la 2,35 m (Sintana de Mureș — mormintele 56 și 60; Tg.-Mureș — mormîntul XIII; Ciumbrud — mormîntul 34; Izvoare — mormîntul VIII; Independența — mormintele 4, 5, 13) trebuie subliniată, mai ales că în legătură cu ele s-ar putea face și observația că, de cele mai multe ori, prin calitatea și numărul obiectelor care formau inventarul, aceste complexe se detașează de restul mormintelor din aceleași necropole.

Gropile mormintelor de înhumare, de formă dreptunghiulară cu colțurile rotunjite, uneori mai largi spre capătul în care se așeza capul mortului (Independența, Tîrghsor), iar alteori în regiunea picioarelor (Pietriș), aveau fundul drept sau albiat (Independența). Dimensiunile lor variază în funcție de mărimea scheletelor. S-au găsit morminte cu gropi care depășesc mult ca mărime dimensiunile scheletului. Astfel, groapa mormîntului nr. 1 de la Independența este mult mai lungă decît scheletul descoperit în interiorul ei. În porțiunile neocupate de schelet, la cele două capete ale gropii, ca de altfel și pe toată lungimea ei, au fost așezate numeroase vase de lut și diferite obiecte, ceea ce constituie dovada săpării intenționate a unor gropi cu dimensiuni mai mari pentru depunerea unui inventar bogat în preajma mortului.

În unele morminte au fost observate trepte din pămînt cruțat, fie pe una din laturile înguste, la cap (Erbiceni — mormîntul 16; Mitreni — mormîntul 2) sau la picioare (Pietriș — mormîntul 7), fie pe una (Ciumbrud — mormîntul 34) sau pe ambele laturi

¹²² C. Preda, *op. cit.*, în SCIV, X, 2, 1959, p. 355—366.

¹²³ Informații primite de la Gh. Diaconu.

¹²⁴ Gh. Diaconu, *op. cit.*, în SCIV, XV, 4, 1964, p. 467 și urm.

lungi (Vald Țepeș). Înălțimea acestor trepte variază între 10 cm (Erbiceni) și 50 cm (Vlad Țepeș).

În legătură cu gropile unde urmau să fie depuși cei decedați, menționăm și unele amenajări interioare, cum ar fi pernițele de pământ sau pietrele găsite sub craniile unor schelete de la Palatca ¹²⁵. La Țirgșor, unele schelete, însoțite, de obicei, și de oase de animale, erau acoperite cu grupuri de pietre așezate la circa 25–30 cm deasupra lor ¹²⁶. O situație asemănătoare s-a întâlnit și în mormîntul 4 de la Erbiceni, în care se aflau cîteva pietre deasupra bazinului, iar altele în jurul picioarelor ¹²⁷.

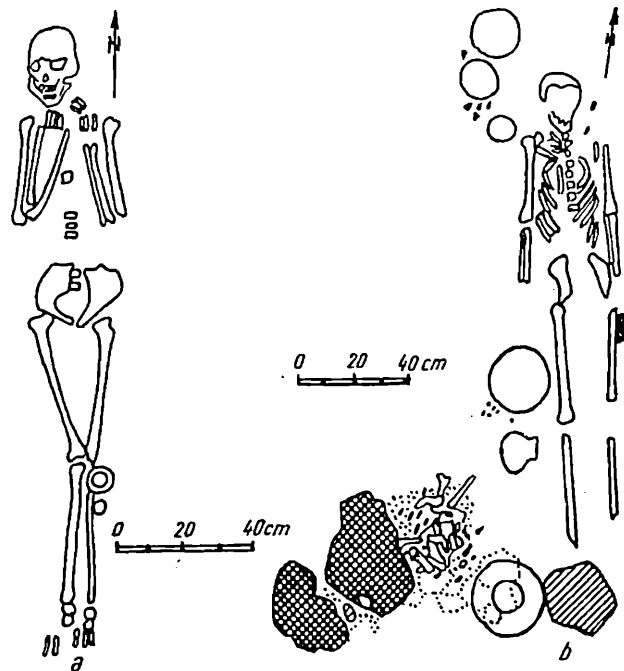

Fig. 23. — Morminte de înhumare descoperite la Pietriș: a — mormîntul 4; b — mormîntul 7 (după N. Zaharia, Em. Zaharia și V. Palade).

De asemenea, cele cîteva pietre descoperite în partea stîngă a scheletului din mormîntul 7 de la Pietriș, ca și acelea de pe pragul de la picioare din același mormînt, trebuie puse tot în legătură cu o eventuală amenajare a gropii mormîntului ¹²⁸. În sfîrșit, trebuie amintit aici și mormîntul VII de la Tg.-Mureș, construit din cărămidă ¹²⁹, dintre-o categorie însă cu totul deosebită prin concepția arhitecturală.

Orientarea frecventă a mormintelor era în general N (capul) — S (picioarele). În afară de acestea, în număr mult mai redus se întîlnesc și morminte orientate V—E (Sîntana de Mureș—mormintele 4, 8, 16, 25, 31, 47, 56, 57, 68; Independența—mormîntul 15; Țirgșor—mormintele 51, 222), S—N (Șpanțov—mormintele 2, 11; Țirgșor—mormintele 98, 177), E—V (Sîntana de Mureș—mormintele 13, 21; Pietriș—mormîntul 4; Mitreni—mormîntul 1).

¹²⁵ M. Macrea, *op. cit.*, în *Studii*, I, 2, 1949, p. 112.

¹²⁶ Gh. Diaconu și N. Constantinescu, *op. cit.*, în *Materiale*, VIII, 1962, p. 538.

¹²⁷ Dan Gh. Teodor și Em. Zaharia, *op. cit.*, în *Materiale*, VIII, 1962, p. 39.

¹²⁸ N. Zaharia, Em. Zaharia și V. Palade, *op. cit.*, în *Materiale*, VIII, 1962, p. 593–594.

¹²⁹ István Kovács, *op. cit.*, în *Dolgozatok*, VI, 2, 1915, p. 283.

În mod obișnuit, scheletele se găsesc în poziție întinsă pe spate cu mâinile așezate în lungul corpului (fig. 23/b). Numeroase morminte însă prezintă schelete la care mâinile și picioarele, ca să nu ne referim decît la cazurile mai des întîlnite, au fost intenționat așezate în poziții cu totul diferite (fig. 23/a; 24/a—c). Mai adesea se constată îndoirea din cot a antebrațului stîng sau drept și așezarea lui pe abdomen sau torace (Sîntana de Mureș, Erbiceni, Tîrgșor, Independența). În unele cazuri, mîna este așezată în așa fel încît palma atinge umărul sau bărbia (Erbiceni, Izvoare, Tîrgșor, Pietriș), alteori, antebrațul este adus pînă la frunte (Sîntana de Mureș). Destul de frecvent se observă îndoirea și ridicarea picioarelor în dreptul genunchilor (Sîntana

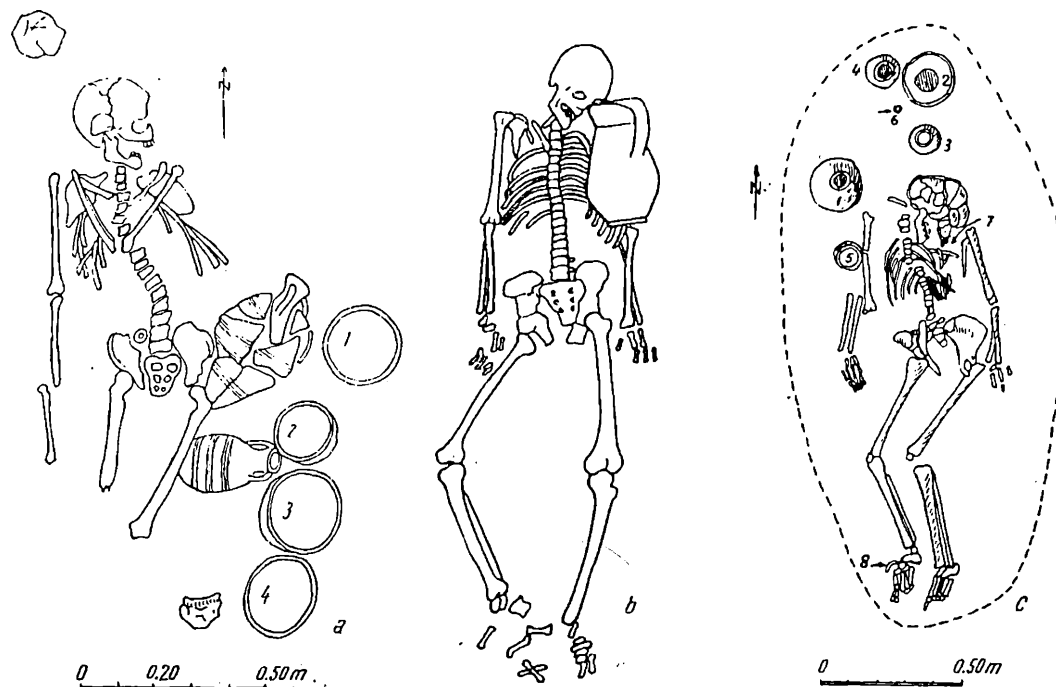

Fig. 24. — Morminte de înhumare descoperite la Erbiceni (a — mormîntul 1, după Em. Zaharia și N. Zaharia), Șpanțov (b — mormîntul 38, după B. Mitrea, Sebastian Morintz și C. Preda) și Tîrgșor (c — mormîntul 19, după Gh. Diaconu).

de Mureș, Pietriș, Mitreni), ca și încrucișarea (Sîntana de Mureș, Mitreni) sau depărțarea lor la o anumită distanță (Sîntana de Mureș, Tg.-Mureș). Cîteodată și capul este mai ridicat, fiind așezat pe o pernă de pămînt sau piatră (Palatca, Sîntana de Mureș, Mitreni, Tîrgșor). Nu rare sînt cazurile cînd nu numai mâinile și picioarele stau într-o poziție neobișnuită, ci întregul schelet este așezat pe partea stîngă, pe partea dreaptă sau cu fața în jos (Sîntana de Mureș). Menționăm chiar morminte cu scheletul într-o accentuată poziție chircită (Sîntana de Mureș, Erbiceni).

Destul de curioase sînt mormintele al căror schelet se prezintă sub forma unor împrăștiere de oase pe fundul gropii (Sîntana de Mureș, Erbiceni, Pietriș, Șpanțov, Independența). Informațiile de care dispunem nu ne permit, deocamdată, să stabilim dacă mormintele respective au ajuns toate în această situație în urma deranjamentelor ulterioare, în care noi includem și practica jefuirii mormintelor în antichitate, precum și eventualele dezgropări și reînhumări ulterioare, cum par să indice unele

morminte cu o parte din oase în poziție normală și cu altele împrăștiate, sau dacă nu cumva unele din aceste morminte sînt expresia anumitor practici rituale, care ar putea să se refere la o înmormîntare numai a anumitor părți din corpul celui decedat. Alte morminte, semnalate însă destul de rar, aveau inventarul *in situ* pe fundul gropii, dar fără nici o urmă de schelet și în același timp fără nici o urmă de deranjament (Șpanțov).

Deosebit de interesante sînt mormintele de înhumație în care au apărut urme de foc. Astfel, în trei morminte descoperite la Vlad Țepeș, Erbiceni (mormîntul 16) și Pietriș (mormîntul 7), pe pragurile cruțate la săparea gropilor s-au semnalat cărbuni. Nu trebuie să neglijăm nici faptul că în unele morminte vasele prezintă urme de arsură și funingine.

Mormintele de înhumație cu urme de foc în cuprinsul lor denotă utilizarea focului și în practicile rituale folosite la înhumări și amintesc de unele complexe funerare sarmatice mai vechi, semnalate, de altfel, și pe teritoriul țării noastre¹³⁰. Tradițiile sarmatice la unele din aceste morminte sînt confirmate și de prezența pragurilor de pe fundul gropilor. Urmele de foc însă au apărut și în mormintele de înhumație din unele cimitire daco-carpice din secolele II—III e.n. (Văleni).

În ceea ce privește dispunerea mormintelor în cuprinsul necropolelor, menționăm că în cimitirul de la Tîrgșor mormintele de incinerație apar uneori în grupe de cîte 2—3 sau chiar 4—5 urne, pe care Gh. Diaconu le pune pe seama legăturilor de rudenie din cadrul familiilor. De asemenea, tot în necropola de la Tîrgșor s-a observat faptul că și mormintele de înhumație sînt despărțite în mai multe șiruri, la intervale de 8—10 m între ele, în cadrul cărora distanța între morminte este de aproximativ 5—7 m¹³¹.

Nu cunoaștem în ce măsură situația din celelalte necropole confirmă observațiile de la Tîrgșor. La Sîntana de Mureș s-ar putea, eventual, urmări unele grupări de morminte, dispuse de asemenea în șiruri, ca, de exemplu, mormintele 73, 72, 74, 60, mormintele 63, 64, 61, 62, 70 sau mormintele 41, 36, 40, 31 și 28, care au în general și aceeași orientare. Spre deosebire de Tîrgșor, în cadrul șirurilor de aici distanța dintre morminte este mult mai mică, unori mai puțin de 1 m (fig. 25).

La analiza grupărilor pe morminte trebuie să mai avem în vedere și fazele diferite de înmormîntare din fiecare cimitir. Dispariția treptată a semnelor de la suprafața solului care indicau mormintele din faza inițială a permis folosirea terenului respectiv și pentru înmormîntările mai tîrzii. Cea mai bună confirmare a acestei situații o constituie mormintele suprapuse al căror inventar datează clar din faze cronologice diferite.

În cadrul procesului general de trecere de la incinerație la înhumație, care nu a putut avea loc dintr-o dată, ci treptat, este foarte probabil că unii dintre membrii familiei să se fi incinerat, iar alții să se fi înhumat. Astfel, în afară de grupările de morminte de incinerație, pe de o parte, și acele cu morminte de înhumație, pe de altă parte, în unele necropole se surprind și grupări mixte de morminte, cu incinerați și înhumați. Existența în această perioadă a unor grupări de morminte cu înhumați și incinerați aparținînd aceleiași familii se datorește și amestecului permanent dintre diferite grupări etnice care practicau rituri deosebite de înmormîntare.

În ceea ce privește inventarul celor două categorii de morminte deosebite ca rit, el este în general același. Menționăm doar faptul că inventarul provenit din mor-

¹³⁰ Ion Ioniță, *Noi descoperiri sarmatice pe teritoriul Moldovei*, în *AM*, II—III, 1964, p. 319—323.

¹³¹ Gh. Diaconu, *op. cit.*, în *SCIV*, XI, 1, 1960, p. 56, 57.

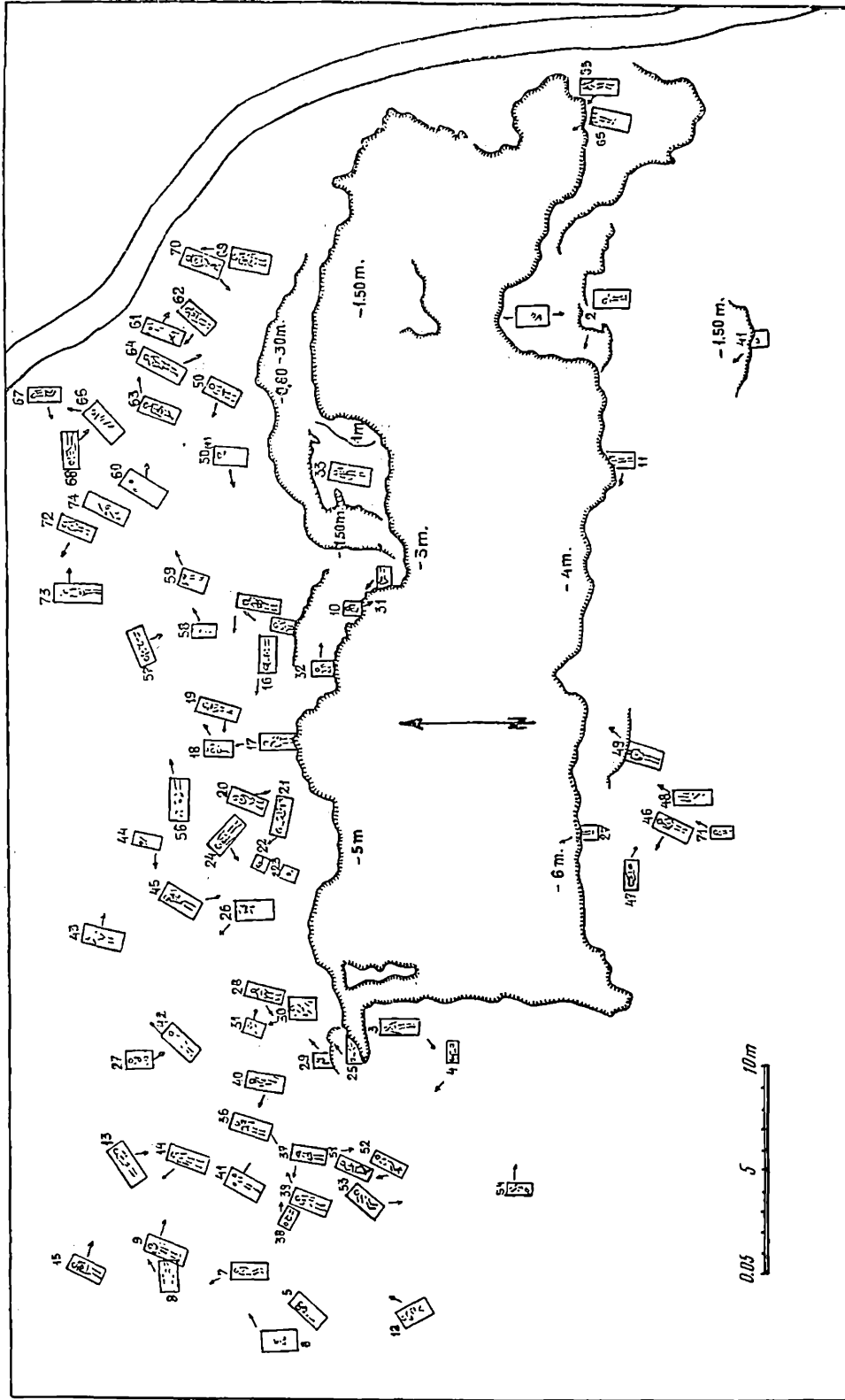

Fig. 25. — Planul cimitirului de la Sintana de Mureș (după István Kovács).

minte de incinerare este cantitativ mai redus și mai puțin variat față de acela semnalat în mormintele de înhumare, datorită, înainte de toate, numărului mult mai mare a acestora din urmă. Mai frecvent, în mormintele de incinerare se întâlnesc fibule, cataramă, fusaiole, mărgelile, piepteni de os, cuțitașe de fier sau bronz, pahare de sticlă, pensete, pandantive de fier în formă de căldărușă sau piramidale de os.

Deși rare, trebuie amintite aici și amnarele de fier de tip Przeworsk, care au fost descoperite atât în mormintele de incinerare, cât și în acelea de înhumare (fig. 21/4, 5). De asemenea, printre oasele de oameni calcinate se găsesc, uneori, și resturi osteologice de păsări și vite cornute mari.

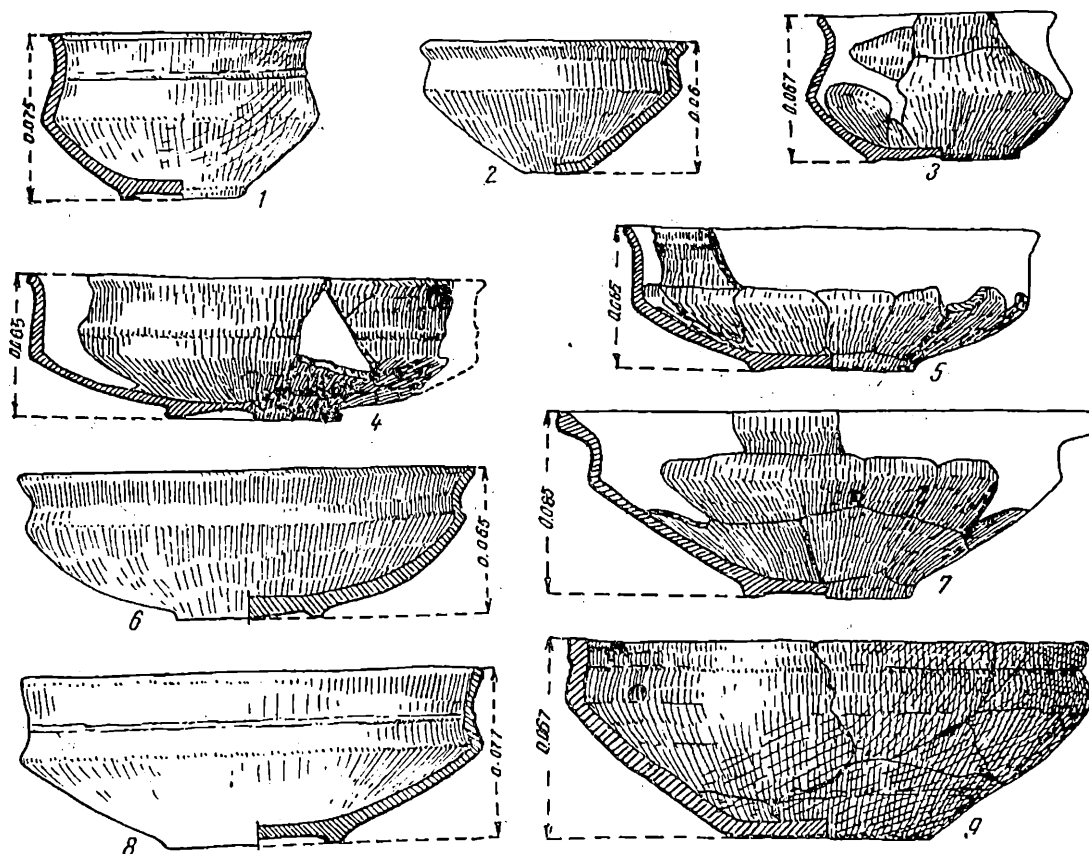

Fig. 26. — Ceramică din pastă fină descoperită la Izvoare (1, 2, 6, 8 — după R. Vulpe), Olteni (3-5, 7 — după C. Preda) și Tîrșor (9 — după Gh. Diaconu).

O mențiune cu totul specială merită cele câteva morminte de incinerare descoperite la Dolheștii Mari, Tîrșor (mormintele 16 și 147) și Mogoșani-Mătășaru (mormîntul 15), în inventarul cărora s-au semnalat arme.

La Dolheștii Mari, printre oasele calcinate, împreună cu alte obiecte trecute prin foc, s-au găsit și nițuri de fier pentru prins *umbo*-ul pe scut¹³².

În necropola de la Tîrșor s-au descoperit pînă în prezent două morminte cu inventar de luptă: mormîntul 16, în groapa căruia se găseau lipite de urnă un toporaș de luptă (fig. 21/1) și un cuțit rupt ritual, și mormîntul 147, în care, în afară de alte

¹³² Gh. Diaconu, *op. cit.*, în SCIV, XV, 4, 1964, p. 478.

obiecte, printre care și o monedă de bronz de la Septimius Severus, s-au găsit un nit pentru fixat *umbo*-ul pe scut, un mîner de scut din fier și un *umbo* de fier¹³³. În sfîrșit, o situație deosebită a apărut și în mormîntul 15 de la Mogoșani-Mătăsaru, în care printre resturile osteologice umane calcinate s-au găsit un vîrf de lance, un amnar de tip Przeworsk și un *umbo* de fier¹³⁴.

Tot aici trebuie să facem și observația că în toate mormintele în care au apărut resturi de *umbo*, atît ceramica, în întregime (Dolheștii Mari) sau numai o parte din ea (Tîrșor — mormîntul 147), cît și obiectele de metal poartă pe ele semnele trecerii prin rug.

Componența inventarului mormintelor de incinerare prezintă uneori un interes deosebit. Deocamdată, atragem atenția asupra a două morminte: unul de la Dolheștii Mari și altul de la Tîrșor (mormîntul 147). În primul dintre mormintele amintite, în afară de niturile pentru fixat *umbo*-ul pe scut, au mai fost găsite: două ace de păr (?) îngroșate la unul din capete, un cuțitaș de fier, o pensetă, două sîrme torsionate din bronz, pandantive în formă de căldărușe, o verigă de fier, două fusaiole bitronconice din lut și mai multe mărgelile. Autorul mai menționează și « alte obiecte din bronz, probabil podoabe, lucrate în tehnica filigranului, a căror formă s-a pierdut din cauza focului puternic de la incinerarea cadavrului »¹³⁵.

Așadar, alături de inventarul de luptă (resturi de scut), caracteristic mormintelor de bărbați, fără îndoială luptători, apar obiecte de podoabă (pandantive, mărgelile) și de uz casnic (fusaiole), întîlnite în mormintele de femei. Un caz întrucîtva similar s-a întîlnit și la Tîrșor, unde în același complex (mormîntul 147) s-au găsit un *umbo* de fier, un mîner de scut din fier, un nit de fier pentru fixat *umbo*-ul pe scut, un cuțit de fier, o fibulă de bronz și două mărgelile de sticlă. În cazul mormîntului 147 de la Tîrșor s-ar putea invoca motivul că cele două mărgelile ar putea să provină de la veșmintele împodobite ale unui luptător. Nu la fel ar putea fi explicată însă prezența celor două fusaiole în mormîntul de la Dolheștii Mari.

Cea mai îndreptățită ipoteză care ar rezulta din analiza inventarului descoperit la Dolheștii Mari și posibil și a aceluia din mormîntul 147 de la Tîrșor ar fi aceea că mormintele respective conțineau resturile incinerate a cîte două cadavre, unul de femeie și altul de bărbat, ceea ce ar semnala și o nouă practică funerară — înmormîntările duble. Această interpretare ar mai putea fi susținută, după cît se pare, și de o altă descoperire, făcută în 1953 în regiunea Lvov din U.R.S.S., la Zvenigorod. Astfel, inventarul mormîntului 15 din cimitirul de la punctul Goevo Gora din localitatea amintită mai sus era constituit dintr-o urnă lucrată la roată, acoperită cu fragmente de rîșniță și o cupă spartă cu picior înalt, de fapt o fructieră, aparținînd din punct de vedere cultural aspectului Lipița (fig. 37/3). Inventarul mormîntului mai cuprindea: un cuțit de fier, două fragmente de fibule de bronz, bucăți mici de bronz și fier de la accesorii de curea, două cataramă de fier, o sabie, un vîrf de lance, un vas lucrat la roată cu urmele a două torți rupte și două fusaiole¹³⁶. Prin inventarul său, mormîntul de la Goevo Gora este foarte asemănător cu acela de la Dolheștii Mari; în ambele complexe, alături de arme, specifice numai mormintelor de luptători, s-au găsit și cîte două fusaiole, caracteristice numai mormintelor de femei.

Mai trebuie subliniat aici și poziția socială aparte pe care o vor fi avut-o cei decedați, venerați de semenii lor prin practici rituale cu totul deosebite și cu prilejul înmormîntărilor.

¹³³ Gh. Diaconu, *Tîrșor*, p. 31, 32.

¹³⁴ Gh. Diaconu, *op. cit.*, în *SCIV*, XV, 4, 1964, p. 471.

¹³⁵ M. Dinu, *op. cit.*, în *Materiale*, VII, 1961, p. 127.

¹³⁶ I. K. Șveșnikov, *op. cit.*, în *KS*, 68, 1957, p. 65, fig. 22/1—14.

Poziția obiectelor din inventarul mormintelor de incinerare este diferită. Cel mai adesea obiectele (fibule, cataramă, mărgelă, piepteni de os etc. și uneori chiar fragmente din vase sparte ritual) sînt amestecate cu oasele umane calcinate, fie în interiorul urnei, în cazul mormintelor în urne, fie în cuprinsul gropii, în cazul mormintelor de incinerare fără urnă. Nu întotdeauna însă obiectele erau depuse în urnă. La Tîrșor s-a observat, de exemplu, că, uneori, fusaiiolele de lut se găseau în apropierea urnelor, la nivelul părților superioare, ceea ce presupune că ele erau depuse în afara urnelor și abia după ce groapa fusese umplută pînă la nivelul respectiv ¹³⁷.

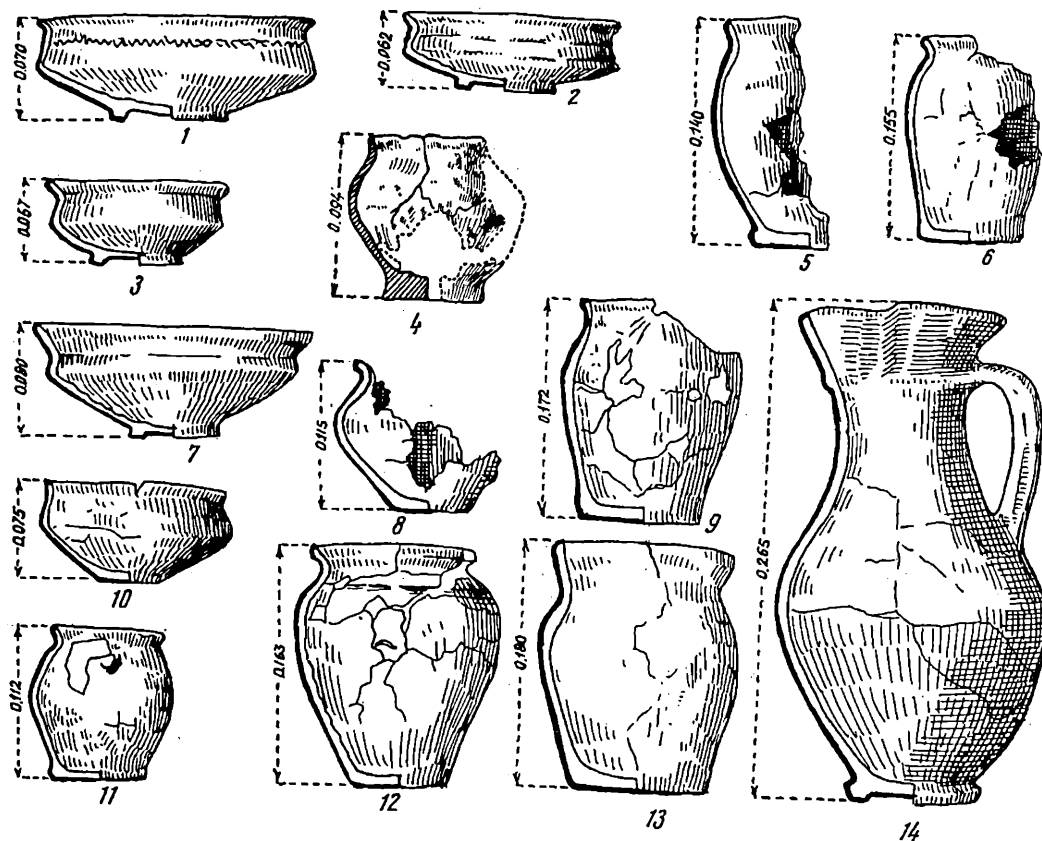

Fig. 27. — Ceramică lucrată la roată (1-3, 7, 8, 10, 12, 14) și cu mîna (4-6, 9, 11, 13) descoperită la Pietriș (1-3, 5-14 — după N. Zaharia, Em. Zaharia și V. Palade) și Erbiceni (4 — după Em. Zaharia și N. Zaharia).

Prin poziția obiectelor din inventar, mormintele de luptători de la Mogoșani-Mătășaru (mormîntul 15) și Tîrșor (mormintele 16 și 147) se deosebesc de celelalte complexe funerare de același tip. Astfel, mormîntul 15 fără urnă de la Mogoșani-Mătășaru, cu oasele calcinate acoperite de un vîrf de lance, de care era lipit un amnar de tip Przeworsk (fig. 21/5), peste care s-a așezat un *umbo* de fier, reprezintă un caz cu totul aparte.

La Tîrșor, cuțitul de fier rupt ritual și toporașul de luptă zăceau în groapa mormîntului lipite de urnă. În mormîntul 147 din aceeași necropolă, obiectele din

¹³⁷ Gh. Diaconu, *op. cit.*, în SCIV, XI, 1, 1960, p. 60.

inventar erau repartizate o parte în urnă, amestecate cu oase calcinate (cuțit de fier, fibule de bronz, două mărgelile), o altă parte sub urnă (monedă de bronz, nit de fier pentru fixat *umbo*-ul pe scut, mâner de fier de la scut) și restul alături de urnă (*umbo* de fier). Prin poziția inventarului, acest din urmă mormânt amintește de mormântul 15 de la Goevo Gora din Zvenigorod, în care inventarul a fost de asemenea depus în urnă, sub urnă și alături de ea. Semnalăm tot aici și cazul mormântului 3 din cimitirul de la Bolotnoe (r. Peremișleansk, reg. Lvov), în care inventarul era așezat alături de urnă ¹³⁸.

În ceea ce privește inventarul mormintelor de înhumație, cele mai multe din ele conțin diferite categorii de vase și obiecte din lut, metal, sticlă și os. După numărul și valoarea obiectelor descoperite în preajma scheletului se pot stabili mai multe grupe de morminte, printre care unele complet lipsite de inventar sau numai cu 1–2 obiecte de mică valoare, iar altele cu un inventar mult mai bogat. Mormintele lipsite de inventar apar destul de frecvent (Șpanțov – mormintele 19, 20, 21; Palatca – mormintele 3, 4, 7; Pietriș – mormintele 3, 5; Erbiceni – mormintele 7, 8, 12, 17, 19). La Tîrgșor, mormintele de înhumație fără inventar au fost separate într-o grupă aparte – III C. În legătură cu aceste morminte se menționează că scheletele sînt în general orientate N–S, dar și E–V și V–E și nu au întodeauna poziția întinsă ¹³⁹. La Sîntana de Mureș mai mult de 30% din morminte sînt lipsite de inventar. Dintre acestea, aproape 1/3 sînt orientate V–E și cam tot atîtea au scheletele cu mîinile așezate pe abdomen și umeri (mormintele 5, 11, 16, 34, 35, 37, 68, 70), sau picioarele încrucișate și ridicate mai sus (mormintele 21, 51). În unele morminte, scheletele stau culcate pe o parte sau chiar în poziție chircită (mormintele 12, 52, 53).

În mod obișnuit, mormintele au un inventar mai bogat, care cuprinde 2–3 pînă la 5 vase și cîteva obiecte de metal, sticlă și os, în special fibule, catarama, mărgelile și piepteni (Independența – mormintele 2 și 5; Erbiceni – mormintele 1 și 7).

Unele morminte, mai puține la număr, se remarcă printr-un inventar foarte bogat și variat. Astfel, mormîntul VIII de la Izvoare conținea 62 de obiecte: 17 vase, 1 pahar de sticlă, 1 pieptene de os, 2 fibule de argint, 1 cataramă de bronz, 5 mărgelile de chihlimbar, 28 de perle de sticlă, 1 cuțitaș de bronz cu teacă de piele, 1 ac de cusut, 1 pensetă, 1 auriscalpium și 2 ouă de gîscă ¹⁴⁰.

Toate aceste categorii de morminte apar în cuprinsul aceluiași necropole.

În mormintele de înhumație, ceramica este inventarul cel mai numeros. În preajma scheletului se găsesc depuse în mod obișnuit 3–4 vase. Mormîntul VIII de la Izvoare, în cuprinsul căruia, pe lîngă multe alte obiecte s-au găsit 17 vase, apare din acest punct de vedere ca ceva neobișnuit și rar, indicînd prin bogăția inventarului o anumită poziție socială pe care o avusese în timpul vieții cel înmormîntat.

Ceramica din mormintele de înhumație cuprinde vase din toate categoriile ceramice cunoscute în cultura Sîntana: vase lucrate la roată din pastă fină și zgrunțuroasă, vase lucrate cu mîna din pastă grosolană, ceramică neagră și vase romane de import. O statistică numerică și procentuală pe categorii a vaselor din mormintele de înhumație prezintă mult interes, întrucît pe baza ei se pot desprinde unele concluzii relativ la categoriile de obiecte asupra cărora se îndreptau în primul rînd preferințele aceluia care îndeplineau ceremoniile de la înmormîntare. Pînă în prezent a fost întocmită o singură asemenea statistică de către Radu Vulpe pentru descoperirile de la Izvoare ¹⁴¹. Statistica pe categorii a vaselor din mormintele de înhumație de la Sîntana

¹³⁸ I. K. Sveșnikov, *op. cit.*, în KS, 68, 1957, p. 70.

¹³⁹ Gh. Diaconu, *op. cit.*, în SCIV, XII, 2, 1961, p. 278.

¹⁴⁰ Radu Vulpe, *Izvoare*, 1957, p. 45.

¹⁴¹ *Ibidem*, p. 276.

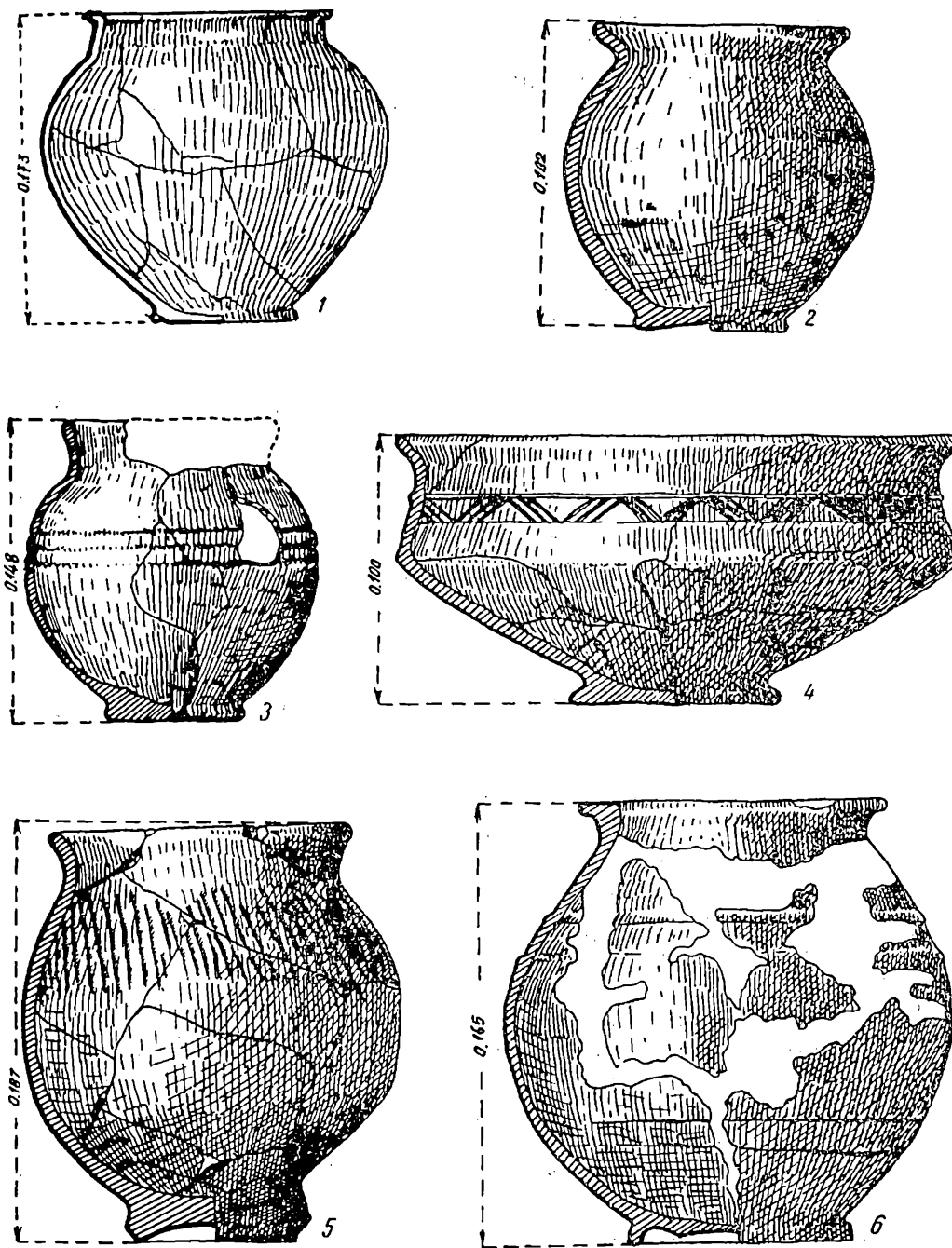

Fig. 28. — Ceramică din pastă fină (1, 4, 6) și zgrunțuroasă (2, 3, 5) descoperită la Tîrșor (1, 2, 4, 5, 6 — după Gh. Diaconu) și Olteni (3 — după C. Preda).

de Mureș, Tg.-Mureș, Izvoare și Pietriș ne dă o situație concludentă în ceea ce privește preferința în astfel de împrejurări pentru vasele lucrate la roată, mai întâi pentru cele din pastă fină și apoi pentru cele din pastă zgrunțuroasă.

Cele mai frecvente sînt vasele din pastă fină, cenușie, lucrate la roată, care constituie circa 50⁰/₀ din întreaga ceramică din fiecare cimitir. În cuprinsul acestei categorii semnalăm o mare diversitate de forme, și anume diferite tipuri de străchini, castroane,

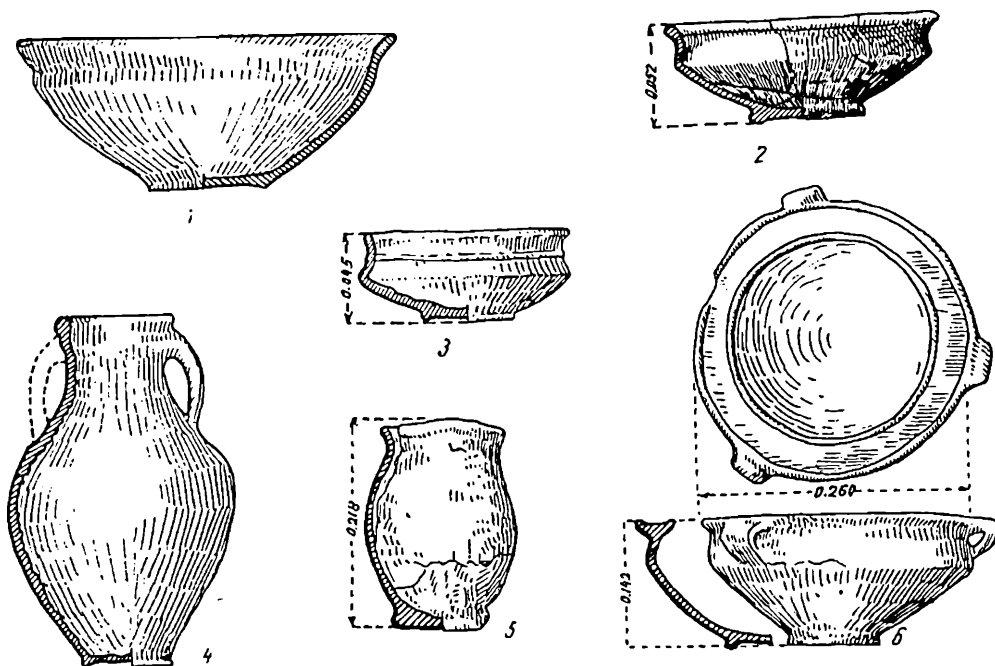

Fig. 29. — Ceramică din pastă fină, cenușie, lucrată la roată (1-4, 6) și din pastă poroasă, lucrată cu mîna (5), descoperită la Bezid (1, 4 — după Székely Zoltán), Olteni (2 — după C. Preda), Izvoare (3 — după R. Vulpe) și Pietriș (5, 6 — după N. Zaharia, Em. Zaharia și V. Palade).

cupe, oale și căni (fig. 10/3, 4; 14/3; 16/3; 18/3, 4; 26/1-9; 27/1, 2, 7, 14; 28/1, 4, 6; 29/2, 3, 6; 30/4, 5; 31/3; 32/2, 4).

A doua categorie de vase din inventarul mormintelor de înhumăție, care de asemenea apar într-un număr mare, sînt acelea lucrate la roată din pastă zgrunțuroasă. În legătură cu aceste din urmă vase, constatăm că varietatea formelor este mult mai redusă față de prima categorie, limitîndu-se la diferite tipuri de oale. Numai rareori se întîlnesc străchini și căni (fig. 27/3, 8, 10, 12; 28/2, 3, 5; 30/2; 32/3, 5, 6).

Ceramica lucrată cu mîna (fig. 15/3; 16/2; 27/4-6, 9, 11, 13; 29/5; 30/1; 31/1, 2), ceramica neagră (fig. 32/1; 33), ca și amforele și celelalte articole ceramice romane de import (fig. 16/4; 31/4, 5), sau imitații după ele (fig. 16/3; 30/3, 6) sînt în cantități mult mai reduse. Prezența vaselor lucrate cu mîna în morminte nu trebuie considerată totdeauna ca un semn al lipsei posibilităților de procurare a unor vase lucrate într-o tehnică superioară de către aceia care îndeplineau ceremonialul de înmormîntare. Descoperirea unor vase din pastă grosolană lucrate cu mîna în morminte cu inventar bogat (Pietriș — mormîntul 7, Independența — mormîntul 1) dovedește că ele erau folosite mai mult ca elemente tradiționale, avînd o anumită semnificație etnică.

În legătură cu ultimele două categorii ceramice amintite notăm observația, deosebit de sugestivă pentru unele ipoteze de ordin cultural și posibil într-o anumită măsură și etnic, că descoperirile de pînă acum indică o frecvență mai mare a produselor ceramice romane în regiunile din sudul țării — Muntenia, iar a ceramicii negre în regiunile mai nordice — Moldova.

În cuprinsul mormintelor, vasele se găsesc în poziție verticală cu gura în sus, oblică sau culcată ¹⁴², fiind așezate în regiunea capului sau a picioarelor, precum și în partea stîngă sau dreaptă, deasupra ori dedesubtul scheletului. De obicei, cînd inventarul mormintelor cuprinde mai multe vase, ele se găsesc grupate în cîteva locuri, fie la cap și picioare, fie și înșirate în partea stîngă sau dreaptă a scheletului. În mormintele cu trepte, o parte din ceramica care însoțește mortul este așezată pe ele.

În cîteva morminte de la Șpanțov apare și așezarea etajată a vaselor, unele dintre ele aflîndu-se pe fundul gropii, iar altele găsindu-se mai sus față de primele cu 0,40 — 1 m ¹⁴³. Un caz asemănător pare să fie și într-un mormînt de la Vlad Țepeș ¹⁴⁴. În legătură cu mormîntul 3 de la Șpanțov și mormîntul de la Vlad Țepeș mai facem observația că în ambele cazuri, la un nivel superior față de fundul gropii mormîntului, se găsea cîte un castron cu trei torți.

Tot în legătură cu poziția vaselor în morminte amintim că ele apar și grupate cîte două, un vas mai mic într-altul mai mare, fiind puse în mod obișnuit pe fundul mormîntului, sau în cazuri mai rare pe pragul cruțat la săparea gropii. Obiceiul de a pune în preajma scheletelor vase mai mici în altele mai mari este cunoscut în lumea sarmatică ¹⁴⁵.

Prin urmare, s-ar părea că nu există reguli fixe în ceea ce privește așezarea vaselor într-o anumită poziție față de schelet. Constatăm chiar că același tip de vas apare în morminte din aceeași necropolă în poziții diferite față de schelet. Astfel, la Izvoare au fost semnalate castroane cu trei torți în preajma craniului (mormîntul V), lîngă bazin (mormîntul VI) și la picioare (mormîntul IV). Cu toate acestea, dispoziția atît de variată a vaselor în morminte nu trebuie socotită întotdeauna întîmplătoare. Atunci cînd numărul vaselor din morminte era mai mare, ele nu puteau fi așezate toate într-un singur loc, ci erau puse la cap, la picioare și chiar înșirate de-a lungul scheletului. S-ar putea ca în legătură cu dispunerea vaselor în morminte să fie totuși anumite criterii mai greu de sesizat în etapa actuală de cercetare, determinate atît de caracterul eterogen sub aspectul etnic al triburilor cerneahoviene, cît și eventual de deosebirile regionale din cadrul aceluiași grup.

În afară de ceramică, în morminte se întîlnesc numeroase obiecte de metal, os și sticlă.

O deosebită importanță o prezintă fibulele de bronz, fier și argint, elemente prețioase pentru datarea mai precisă a cimitirelor. Mai numeroase sînt fibulele de tipul cu piciorul înfășurat (fig. 34/3 — 6, 8; 35/6, 7, 9, 10, 14, 17, 18). Fibulele cu placă și semidisc se găsesc în număr mult mai redus și numai în mormintele mai tîrzii ale culturii Sîntana (fig. 35/13).

Fibulele apar în morminte, de obicei, grupate cîte două, pe umeri sau în regiunea superioară a toracelui.

Comentînd absența fibulelor în mormintele de la Lohvițk, D. T. Berezoveț și V. P. Petrov scot în evidență posibilitatea de a surprinde unele particularități de

¹⁴² În poziție culcată erau așezate, de obicei, amforele și amforetele.

¹⁴³ Bucur Mitrea, *op. cit.*, în SCIV, IV, 1—2, 1953, p. 231.

¹⁴⁴ N. Angheliescu, *op. cit.*, în SCIV, VI, 1—2, 1955, p. 323.

¹⁴⁵ Al. Andronic, *Un mormînt sarmatic descoperit la Vaslui*, în SCIV, XIV, 2, 1963, p. 350, 353.

îmbrăcăminte ale populației care-și îngropa morții în această necropolă¹⁴⁶. Absența fibulelor din necropola de la Lohvițk, în care au fost cercetate metodic doar 12 morminte de înhumare, nu poate constitui, după părerea noastră, un indiciu că locuitorii din preajma Lohvițkului foloseau în această vreme pentru morți o îmbrăcă-

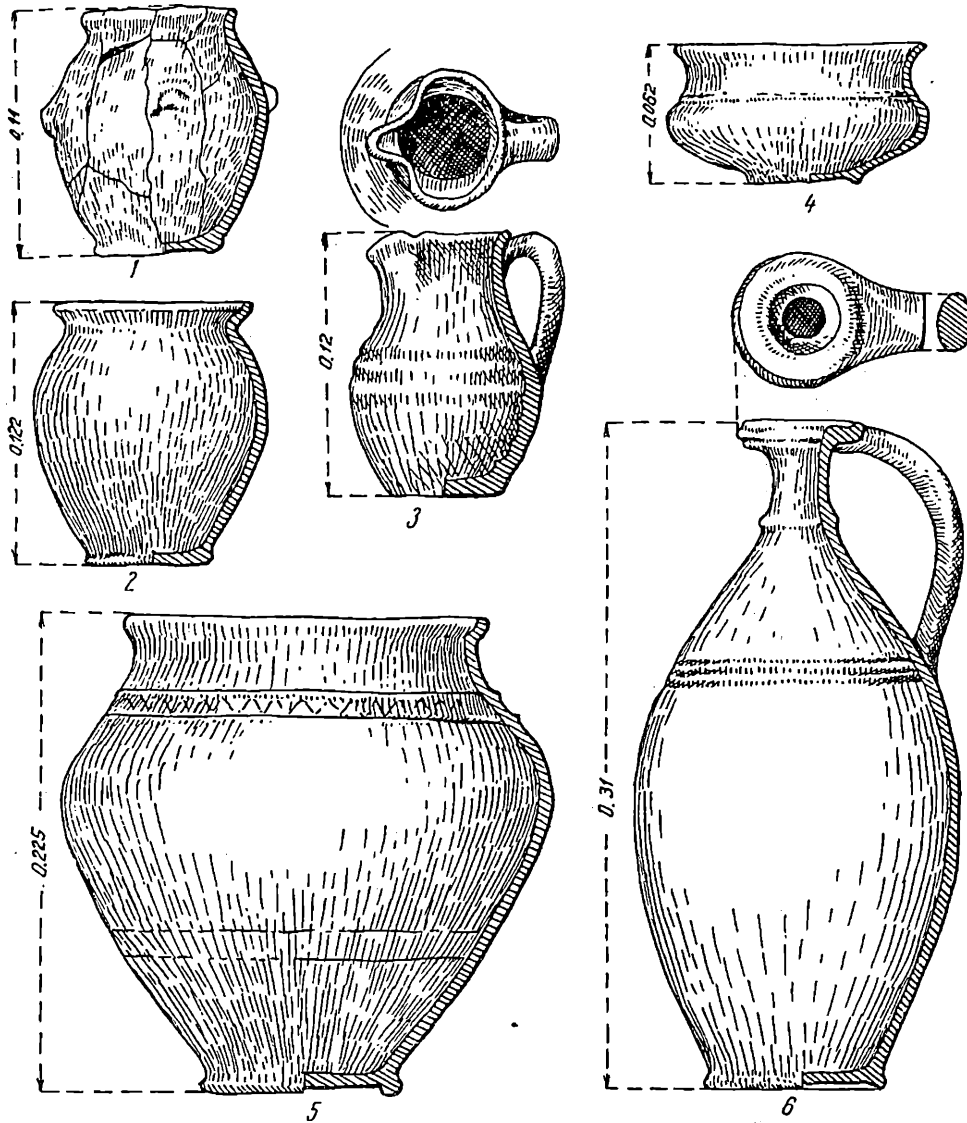

Fig. 30. — Ceramică lucrată cu mâna (1) și la roată (2-6) descoperită la Independența. 1 — vas din pastă poroasă decorat cu patru proeminente; 2 — vas din pastă zgrunțuroasă; 3, 6 — vase din pastă fină, de culoare roșie; 4, 5 — vase din pastă fină, cenușie (după B. Mitrea și Niță Anghelescu).

mente la care nu se întrebuițau fibulele. În toate regiunile cu monumente Sîntana de Mureș-Cerneașov se cunosc necropole în care, alături de mormintele cu fibule în inventar, se întâlnesc și numeroase morminte fără fibule.

¹⁴⁶ D. T. Berezoveț, V. P. Petrov, *Лохвицький могильник*, în *МІА*, 82, 1960, p. 98, 99.

Cataramile de bronz (fig. 34/7, 10; 35/1, 8, 11, 12, 15, 16, 18) și fier (fig. 34/9) apar și ele destul de frecvent în mormintele de înhumație. În mod obișnuit, în morminte se află câte o singură cataramă în regiunea oaselor bazinului. Mai rar se întâlnesc și morminte în inventarul cărora sînt câte două catarami¹⁴⁷.

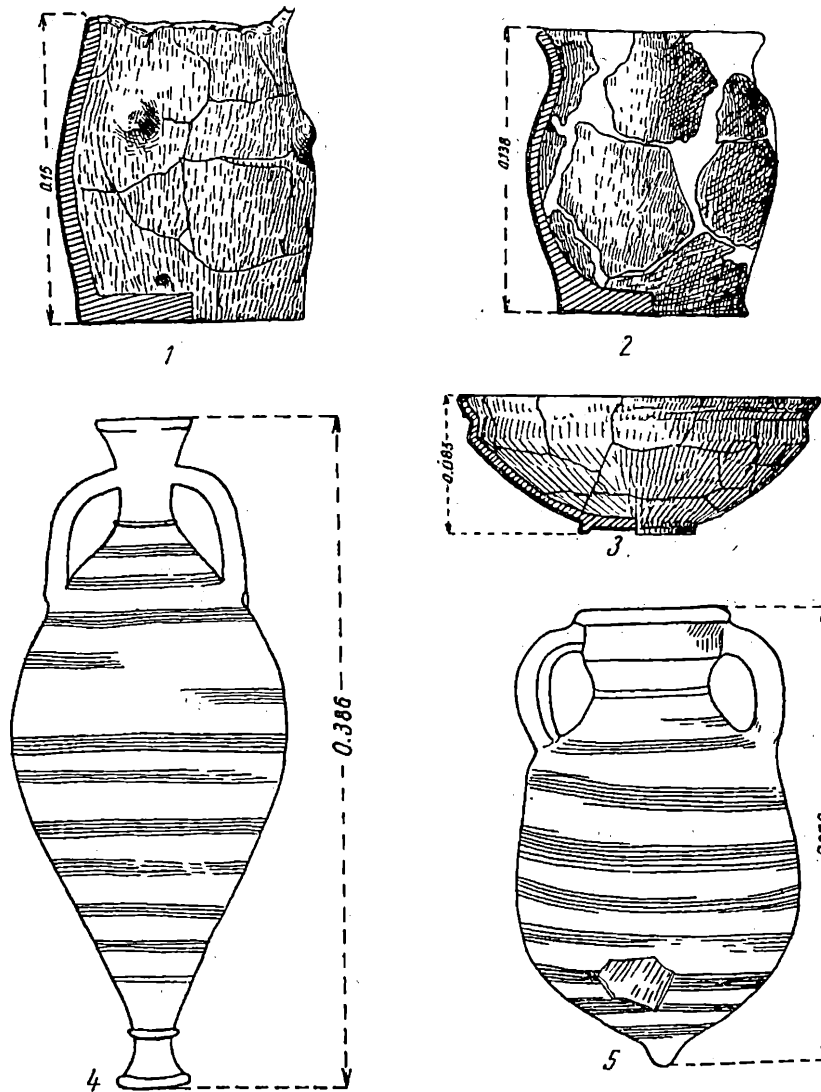

Fig. 31. — Ceramică descoperită la Tirgșor (1, 2, 3 — după Gh. Diaconu) și Erbiceni (4, 5 — după Em. Zaharia și N. Zaharia). 1, 2 — vase lucrate cu mina; 3 — strachină din pastă fină, cenușie, lucrată cu roata; 4, 5 — amforete romane.

În mormintele de femei, foarte adesea se află diferite categorii de mărgelile (fig. 22/7; 34/1, 2), fie la gît sub forma colierelor, fie cusute pe îmbrăcăminte. Astfel, în mormîntul VIII de la Izvoare s-au găsit mărgelile în regiunea toracelui și abdomenului, precum și deasupra femurului stîng, înșirate de la șold pînă la genunchi, iar în mormîntul 18 de la Independența s-au semnalat mărgelile în jurul brațului stîng.

¹⁴⁷ István Kovács, *op. cit.*, în *Dolgozatok*, III, 2, 1912, p. 280; Gh. Diaconu, *Tirgșor*, 1965, p. 90.

Cunoașterea exactă a poziției mărgelilor pe îmbrăcămintea morților ne-ar oferi interesante date cu privire la motivele ornamentale de pe aceasta și într-o anumită măsură chiar unele indicații relativ la tipul de veșminte cu care erau îmbrăcați cei înmormîntați. Folosindu-se indicațiile date de poziția mărgelilor cusute pe îmbrăcăminte și de prezența și poziția fibulelor, a cataramelor și a altor obiecte din această categorie în morminte, s-ar putea ajunge, în urma unui studiu amănunțit, bazat și pe un volum corespunzător de descoperiri arheologice, la stabilirea unor valoroase elemente etnografice.

Un element caracteristic pentru inventarul mormintelor îl constituie și piepteni de os din trei rînduri de plăci, cu mîner semicircular (fig. 19/2—5). Pieptenii se găsesc totdeauna în regiunea superioară a scheletelor, de obicei lîngă craniu, în partea stîngă sau, mai rar, în partea dreaptă. În mormintele 8 și 9 de la Palatca, pieptenii au fost depuși în cîte un vas de lut, iar în unele morminte de la Izvoare (mormîntul VIII), Sîntana de Mureș (mormîntul 14) și Tîrșor (mormîntul 179) ei erau așezați sub cîte un vas. Un interes deosebit îl prezintă pieptenele de os bilateral de la Șpanțov, singura piesă de acest fel descoperită, după informațiile de care dispunem, în aria culturii Sîntana de Mureș-Cerneahov. Obiceiul de a pune piepteni în morminte pare să fi fost transmis purtătorilor culturii Sîntana de Mureș-Cerneahov de către triburile germanice.

Tot în mormintele de femei se găsesc, uneori, și fusaiole bitronconice de lut, așezate lîngă craniu, în partea de mijloc a corpului sau în regiunea picioarelor, cercei de bronz, aur și argint (fig. 22/2, 6) agățate cîte unul în urechea dreaptă sau stîngă, diferite ace din bronz și fier (fig. 35/3), precum și brățări simple de bronz. Ca obiecte mai rare menționăm penseta (fig. 35/4) și auriscalpium (fig. 35/5).

Dintre obiectele mărunte merită să fie pomenite aici pandantivele în formă de căldărușă (fig. 22/4, 5) din bronz sau fier, de origine nordică¹⁴⁸, pandantivele prismatice din os (fig. 22/8, 9), transmise, probabil, de către sarmați¹⁴⁹, precum și diferite cochilii de scoici marine, de asemenea reminiscențe ale obiceiurilor de înmormîntare sarmatice.

Pendantivele-căldărușă, larg răspîndite în cadrul complexului cultural cu morminte de incinerare de tip Przeworsk, ajung să fie folosite în aria culturii Sîntana și de populația care se înhumează. Astfel, în mormîntul nr. 16 de înhumație de la Erbiceni au fost descoperite două pandantive-căldărușă. Acest mormînt prezintă pregnante elemente sarmatice, ca, de exemplu, pragul de pe fundul gropii, pe care erau așezate vasele din inventar¹⁵⁰. Această situație ne permite să formulăm presupunerea potrivit căreia sarmații intrați în grupul purtătorilor culturii Sîntana-Cerneahov începuseră să împrumute unele obiceiuri de la populațiile cu care veniseră în contact¹⁵¹. De asemenea, descoperirea pandantivelor prismatice din os în unele morminte de incinerare de la Tîrșor indică deja adopțarea și folosirea acestor obiecte, cu toată semnificația lor, și de unele populații care se incinerau.

Influențele și schimburile reciproce dintre aceia care practicau înhumația pe de o parte, și aceia care se incinerau, pe de altă parte, reprezintă, fără îndoială, rezultatul amestecului dintre diferitele grupe de populații. De altfel, schimburi asemă-

¹⁴⁸ Gh. Diaconu, *Tîrșor...*, p. 94—96.

¹⁴⁹ Gh. Diaconu, *op. cit.*, în SCIV, XIII, 2, 1962, p. 441—443.

¹⁵⁰ Dan Gh. Teodor și Em. Zaharia, *op. cit.*, în *Materiale*, VIII, 1962, p. 40, 41 și fig. 5/10, 11.

¹⁵¹ Descoperirile sarmatice din Moldova și Muntenia dovedesc că încă din secolul al III-lea e.n. sarmații începuseră să folosească și ceramica localnicilor. Gh. Bichir, *op. cit.*, în SCIV, XII, 2, 1961, p. 268; Ion Ioniță, *op. cit.*, în AM, II—III, p. 323.

nătoare se pot observa în această epocă chiar între elementele etnice diferite care practică același rit funerar ¹⁵².

Destul de rar apar în mormintele de înhumație și paharele de sticlă, obiecte de lux ajunse aici prin import. Aparținând mai multor tipuri, paharele de sticlă se întâlnesc în toate regiunile culturii Sîntana de Mureș din țara noastră. Amintim aici exemplarele descoperite la Sîntana de Mureș (fig. 36/2), Tg.-Mureș, Tîrșor, Izvoare (fig. 36/1) și Zapodeni.

În mormintele de înhumație, armele lipsesc. Semnalăm numai mormîntul 34 de la Ciumbrud, în cuprinsul căruia s-a găsit un topor de luptă din fier ¹⁵³. Scheletul de copil din acest mormînt exclude categoric posibilitatea de a pune mormîntul respectiv pe seama unui luptător. Rezultă, așadar, că prezența toporului de luptă în acest mormînt, în care se mai găseau patru vase de lut lucrate la roată, un pieptene de os, oase de animal și o căldare de lemn cu cercuri de fier, are o altă semnificație. Aici este cazul să reamintim și toporașul de luptă de la Tîrșor (fig. 21/1), care, de asemenea, a apărut într-un complex funerar, de data aceasta într-un mormînt de incinerare ¹⁵⁴.

Topoare de un tip apropiat aceleuia de la Tîrșor au fost descoperite și în unele așezări Cerneahov din U.R.S.S., cum ar fi la Budești (fig. 21/3) ¹⁵⁵ și Kriniciki (fig. 21/2) ¹⁵⁶.

Nu este lipsită de importanță nici apariția în inventarul unor morminte din aria culturii Cerneahov a unor pandantive în formă de toporașe. În țara noastră ele au fost semnalate în Transilvania, în mormîntul 43 de la Sîntana de Mureș și mormîntul XIII de la Tg.-Mureș (fig. 22/3) ¹⁵⁷. Obiecte de podoabă asemănătoare au fost descoperite și în regiunea Niprului ¹⁵⁸.

Toporașele miniatură din mormintele culturii Sîntana-Cerneahov trebuie puse în legătură cu piesele de tipul topoarelor amintite de la Ciumbrud, Tîrșor, Budești și Kriniciki, primele piese — pandantivele-miniatură — constituind adevărate simboluri pentru cele din urmă.

Datele de care dispunem pînă în prezent nu ne permit să facem o atribuire etnică precisă a mormintelor în inventarul cărora au fost descoperite topoarele de luptă. Avînd în vedere însă obiceiul de a pune arme în morminte, documentat în cultura Przeworsk din regiunile mai nordice, nu este exclus ca și unii dintre aceia care cunoșteau și puneau în morminte topoarele de luptă să fi venit tot din nord, fiind unii din purtătorii sau înrudiți cu purtătorii culturii Przeworsk ¹⁵⁹.

În unele cimitire semnalăm morminte al căror inventar cuprinde cuțite de fier fie de tipul obișnuit — drepte cu spinarea curbă, — fie de tipul curbat, ca acelea de la Erbiceni. Amplasarea lor în partea dreaptă a scheletului, în dreptul femurului, locul obișnuit al pumnalelor și al săbiilor din mormintele sarmatice ¹⁶⁰, ar putea sugera ideea că trebuiau să îndeplinească aceleași funcții ca piesele de luptă din complexele amintite. Condițiile în care au fost descoperite însă unele dintre cuțite înlătură orice

¹⁵² În mormintele de incinerare cu vase arse secundar se întâlnesc, de exemplu, și vase din pastă fină, cenușie, lucrate la roată, de factură dacică.

¹⁵³ A. Dankanits și I. Ferenczi, *op. cit.*, în *Materiale*, VI, 1959, p. 614.

¹⁵⁴ Gh. Diaconu, *op. cit.*, în *SCIV*, XI, 1, 1960, p. 60, fig. 6/3.

¹⁵⁵ E. A. Rikman, *op. cit.*, în *MIA*, 82, 1960, p. 324, fig. 19/3.

¹⁵⁶ E. A. Simonovici, *op. cit.*, în *MIA*, 82, 1960, p. 242, fig. 3/1.

¹⁵⁷ István Kovács, *op. cit.*, în *Dolgozatok*, III, 2, 1912,

p. 294, fig. 56/1. 2, 6a, 6b; *idem*, *op. cit.*, în *Dolgozatok*, VI, 2, 1915, p. 288, fig. 50/7, 7a. Pandantivele de la Sîntana de Mureș se deosebesc ca tip de cele de la Tîrșor, totuși ele aparțin aceleiași categorii de obiecte.

¹⁵⁸ M. A. Tihanova, *op. cit.*, în *SA*, 4, 1957, p. 174.

¹⁵⁹ Avem în vedere faptul că în cuprinsul culturii Przeworsk trăiau elemente etnice diferite.

¹⁶⁰ Ion Ioniță, *op. cit.*, în *AM*, II—III, 1964, p. 319, fig. 7/2; Al. Andronic, *op. cit.*, în *SCIV*, XIV, 2, 1963, p. 350, fig. 2.

posibilitate de a le trata ca arme. Pozițiile cu totul diferite pe care le au ele în morminte — lângă craniu, lângă mâna stîngă, pe abdomen, pe pragul cruțat de la picioare

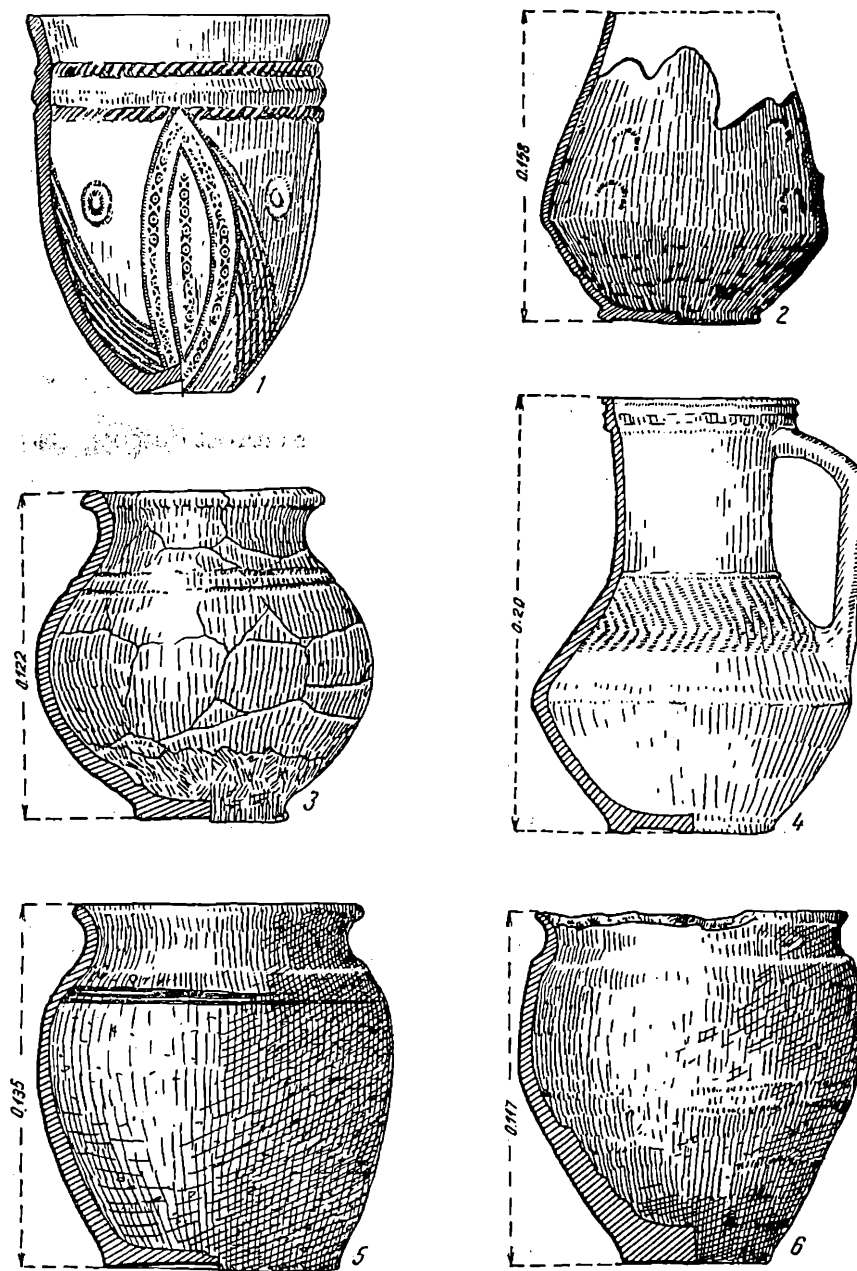

Fig. 32. — Ceramică lucrată cu roata descoperită la Izvoare (1, 4 — după R. Vulpe), Olteni (2 — după C. Preda) și Tîrgșor (3, 5-6 — după Gh. Diaconu). 1 — pahar din ceramică neagră; 2, 4 — vase din pastă fină, cenușie; 3, 5, 6 — vase din pastă zgrunțuroasă.

sau între tibii — indică rolul lor de obiecte uzuale obișnuite. Această destinație a cuțitelor din morminte este confirmată de poziția lor înfiptă, uneori, între oasele de

animale rămase de la ofrandele de carne¹⁶¹, precum și de prezența lor atât în mormintele de bărbați, cât și în cele de femei¹⁶².

În legătură cu cuțitele de fier urmează să facem și observația că ele sînt, deocamdată, mult mai rare în necropolele din Moldova și Muntenia și relativ mai numeroase în acelea din Transilvania. O constatare aproape identică poate fi făcută și asupra descoperirilor de morminte cu oase de animale în inventarul lor. Cercetările viitoare vor trebui să lămurească problema dacă există sau nu o legătură directă între ofrandele de carne și cuțitele de fier din morminte.

Cuțitașele de bronz, mult mai puține ca număr, au fost considerate ca obiecte de toaletă¹⁶³.

Oasele de animale rămase de la ofrandele de carne nu au constituit încă obiectul unor studii mai competente ale specialiștilor. Astfel, pentru multe morminte de la Sîntana de Mureș se menționează prezența materialului faunistic, dar nu se specifică decît rar speciile de animale de la care provin. Informații mai precise referitoare la această problemă lipsesc chiar în lucrările publicate mai recent. Cu toate acestea, mențiunile deja apărute în unele lucrări ne permit să apreciem uneori nu numai prezența, ci și preponderența unora dintre speciile de animale sacrificate cu prilejul înmormîntărilor.

Sacrificările de ovine par a fi cele mai frecvente și comune tuturor descoperirilor aparținînd culturii Sîntana din țara noastră¹⁶⁴. Mai puțin numeroase, și după informațiile noastre limitate numai la Transilvania, sînt sacrificările de porci¹⁶⁵. Într-o proporție aproximativ egală cu ultimele se găsește și grupa de morminte în care s-au descoperit oase de pasări¹⁶⁶. Dacă însă la acestea din urmă se adaugă și mormintele în care s-au găsit ouă întregi sau coji de ouă¹⁶⁷, așa cum ni se pare îndreptățit a se face, această categorie de morminte devine mult mai numeroasă și trebuie situată, ca frecvență, imediat după grupa acelorora în care s-au semnalat oase de ovine.

Sacrificările de animale și ofrandele de carne în morminte sugerează, fără îndoială, date referitoare la componența turmelor și preferința pentru creșterea anumitor specii de animale. Nu știm în ce măsură informații mai complete asupra sacrificărilor de animale și ofrandelor de carne în morminte ar putea indica, eventual, și unele deosebiri între diferitele grupuri etnice din cadrul populației culturii Sîntana de Mureș-Cerneahov, atât de eterogenă sub acest aspect. Totuși, delimitarea în anumite zone a creșterii turmelor de o anumită specie, pentru întreaga arie a culturii Sîntana-Cerneahov, precum și pentru regiunile învecinate ni se pare deosebit de necesară pentru studierea problemei creșterii vitelor la diferitele triburi din cuprinsul ei. Deosebit de interesantă ni se pare situația din mormîntul 26 de la Sîntana de Mureș, în care au fost descoperite oase de berbec, miel și porc¹⁶⁸, mormîntul 9

¹⁶¹ M. Macrea, *op. cit.*, în *Studii*, I, 2, 1949, p. 112.

¹⁶² Vezi, de exemplu, mormintele 27 și 73 de la Sîntana de Mureș, în inventarul cărora au fost găsite și cuțite și fusaiole. István Kovács, *op. cit.*, în *Dolgozatok*, III, 2, 1912, p. 276, 319, 320.

¹⁶³ Radu Vulpe, *Izvoare*, 1957, p. 47.

¹⁶⁴ Bucur Mitrea și Niță Angheliescu, *op. cit.*, în *Materiale*, VII, 1961, p. 496, 497; idem, *op. cit.*, în *Materiale*, VIII, 1962, p. 612; Bucur Mitrea, Sebastian Morintz și C. Preda, *op. cit.*, în *Materiale*, VIII, 1962, p. 617; Á. Dankanits și I. Ferenczi, *op. cit.*, în *Materiale*, VI, 1959, p. 614; B. Mitrea și C. Preda, *op. cit.*, în *SCIV*, VI, 3-4, 1955, p. 639; N. Zaharia, Em Zaharia și V. Palade, *op. cit.*, în *Materiale*, VIII, 1962, p. 594; István Kovács, *op. cit.*, în *Dolgozatok*, III, 2, 1912, p. 272.

¹⁶⁵ István Kovács, *op. cit.*, în *Dolgozatok*, III, 2, 1912,

p. 274, 296.

¹⁶⁶ M. Macrea, *op. cit.*, în *Studii*, I, 2, 1949, p. 112; Bucur Mitrea și Niță Angheliescu, *op. cit.*, în *Materiale*, VIII, I, 1961, p. 496; idem, *op. cit.*, în *Materiale*, VIII, 1962, p. 612; Bucur Mitrea și C. Preda, *op. cit.*, în *SCIV*, VI, 3-4, 1955, p. 639; István Kovács, *op. cit.*, în *Dolgozatok*, III, 2, 1912, p. 266.

¹⁶⁷ Radu Vulpe, *Izvoare*, 1957, p. 45; M. Macrea, *op. cit.*, în *Studii*, I, 2, 1949, p. 112; B. Mitrea și N. Angheliescu, *op. cit.*, în *Materiale*, VIII, 1962, p. 612; Á. Dankanits și I. Ferenczi, *op. cit.*, în *Materiale*, VI, 1959, p. 614; N. Angheliescu, *op. cit.*, în *SCIV*, VI, 1-2, 1955, p. 323; B. Mitrea și C. Preda, *op. cit.*, în *SCIV*, VI, 3-4, 1955, p. 639.

¹⁶⁸ István Kovács, *op. cit.*, în *Dolgozatok*, III, 2, 1912, p. 273, 274.

de la Palatca, în care s-au găsit oase de bovine și păsări ¹⁶⁹, precum și aceea din unele morminte de la Independența (mormintele 1, 13) ¹⁷⁰ și Ciumbrud ¹⁷¹, în inventarul cărora s-au găsit oase de păsări și ovine. De aici rezultă că aceiași indivizi obișnuiau să sacrifice la înmormântare animale din specii diferite. Urmează să se precizeze dacă sacrificările și ofrandele de carne din animale diferite la înmormântarea unui individ constituie și un rezultat al amestecului de populații care a avut loc în cadrul procesului de formare și de extindere a acestei culturi.

★

Cimitirele de tip Sîntana de Mureș nu prezintă aceleași caracteristici pe întreg teritoriul României. Pînă în prezent au fost observate deja unele deosebiri de rit și ritual atît între necropolele situate pe teritorii diferite, cît și între grupe de morminte din cuprinsul aceluiași cimitir.

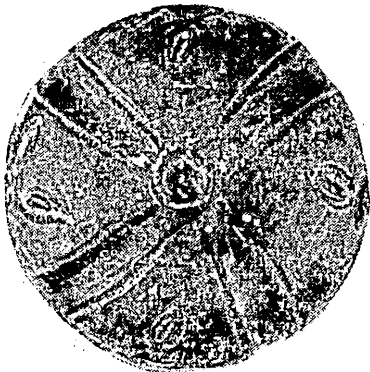
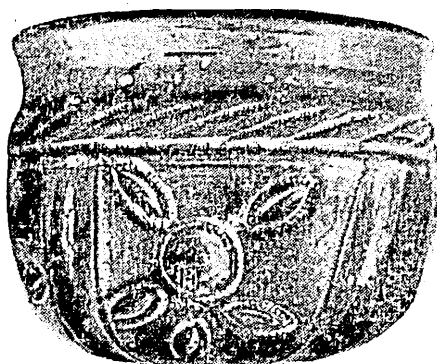

Fig. 33. — Cupă din ceramică neagră descoperită la Arsura. Circa 1/2 din m. naturală.

Cimitirele Sîntana de Mureș din Transilvania se prezintă, deocamdată, ca un grup mai unitar prin ritual funerar și prin inventarul de obiecte găsit în preajma scheletelor. Astfel, necropolele de la Sîntana de Mureș, Tg.-Mureș și Palatca au în cuprinsul lor numai morminte de înhumăție. De asemenea, unele trăsături comune, cum ar fi orientarea frecventă a scheletelor cu capul la nord, ofrandele de carne de ovine și porci, uneori cu un cuțit înfipt în ele, pandantivele în formă de toporașe și fibulele cu placă și semidisc indică o datare mai târzie a acestor necropole (în a doua jumătate a secolului al IV-lea e.n.) și o compoziție etnică relativ mai unitară pentru purtătorii culturii Sîntana din Transilvania. Grupa cimitirelor Sîntana din Transilvania, după cum observă și M. A. Tihanova ¹⁷², se apropie foarte mult de necropolele Cerneahov de pe Niprul mijlociu.

În Moldova, în afară de cimitirul de la Izvoare numai cu morminte de înhumăție, s-au descoperit și altele, în care se întilnesc atît morminte de înhumăție, cît și morminte de incinerăție. Săpăturile efectuate la Erbiceni și Pietriș ne permit, deocamdată, constatarea că înhumăția era practică în secolul al IV-lea de majoritatea populației de pe teritoriul Moldovei.

Numărul cu mult mai mare al mormintelor de înhumăție în comparație cu al celor de incinerăție se datorește, pe de o parte, datării mai târzii a unora dintre necropolele descoperite în Moldova, iar pe de altă parte unei anumite compoziții etnice a populației respective. Astfel, necropolele de la Izvoare și Erbiceni, datate pe

¹⁶⁹ M. Macrea, *op. cit.*, în *Studii*, I, 2, 1949, p. 112.

¹⁷⁰ Bucur Mitrea și Niță Angheliescu, *op. cit.*, în *Materiale*, VII, 1961, p. 496; idem, *op. cit.*, în *Materiale*, VIII, 1962, p. 612.

¹⁷¹ Á. Dankanits și I. Ferenczi, *op. cit.*, în *Materiale*, VI, 1959, p. 614.

¹⁷² M. A. Tihanova, *op. cit.*, în SA, 4, 1957, p. 188.

baza amforetelor și a fibulelor cu placă și semidisc în a doua jumătate a secolului al IV-lea e.n., cuprind numai morminte de înhumăție sau, în orice caz, un număr foarte redus de morminte de incinerăție ¹⁷³.

Necropola de la Pietriș, asupra căreia avem date mai complete, cuprinde și ea un număr mai mare de înhumați. O analiză atentă a ritului și ritualului de înmormintare (inhumați cu mâinile îndoite din cot și picioarele mai ridicate, apropiate în dreptul genunchilor, gropi cu praguri, cenușă și cărbuni în preajma scheletului), ca și a inventarului, mai ales a vaselor lucrate cu mâna, ne permite să surprindem în această necropolă numeroase elemente sarmatice ¹⁷⁴, ceea ce a determinat, după cum era și firesc, practicarea într-o mai mare măsură a înhumăției.

Dintr-o fază mai veche a culturii Sîntana din Moldova, eventual încă de la sfîrșitul secolului al III-lea e.n., pare a fi numai mormîntul de incinerăție de la Dolheștii Mari, în care elementele locale daco-carpice vin în contact cu cele nordice de tip Przeworsk tîrziu.

Cel mai bine cunoscute sînt necropolele din Muntenia. Săpăturile de la Tîrșor, Șpanțov, Olteni, Independența, Gherăseni, Mătăsaru și Mitreni au adus o bogată documentație asupra populației cernahoviene din această regiune, ceea ce permite chiar delimitarea pe baza inventarului și a ritului funerar a unor variante culturale și totodată identificarea în diferite zone a preponderenței unor anumite elemente etnice. Astfel, mormintele de incinerăție cu vase neare secundar din cimitirele de la Tîrșor și Gherăseni, cu o ceramică care se apropie de vasele dacice tîrzii (secolul al III-lea e.n.), indică o populație dacică ¹⁷⁵, a cărei dezvoltare începe să se desfășoare în condiții istorice noi create de retragerea trupelor romane din Dacia, de intensificarea legăturilor cu sarmatii și de pătrunderea treptată a uniunilor de triburi germanice.

În cîteva cimitire din Muntenia (Tîrșor, Olteni, Mătăsaru) a fost identificată și o a doua categorie de morminte de incinerăție cu vasele și obiectele de inventar trecute prin flăcările rugului. Aceste morminte, în care s-au găsit uneori arme (vîrfuri de lance, *umbo*) și amnare de fier, ar putea fi atribuite eventual triburilor de taifali venite din regiunile răsăritene ale culturii Przeworsk ¹⁷⁶.

Cimitire cu morminte de incinerăție și morminte de înhumăție au fost descoperite în toate regiunile culturii Sîntana de Mureș-Cerneahov. Analiza atentă a inventarului și a materialului osteologic uman din morminte arată că practicarea incinerăției sau înhumăției era determinată, în ultima instanță, de *originea etnică* a celui înmormîntat.

Studiind descoperirile din R. S. S. Moldovenească, G. B. Fedorov ajunge la concluzia că pentru teritoriul dintre Prut și Nistru originea incinerăției trebuie căutată la geto-daci, iar a înhumăției la sarmați ¹⁷⁷. Fără a nega componentele geto-dacice și sarmatice ale culturii Cerneahov din regiunea amintită, trebuie să admitem însă că prezența pe același teritoriu și a altor elemente etnice, ca și a influențelor venite din partea Imperiului roman, a putut impulsiona într-un fel sau altul evoluția celor două rituri de înmormintare ¹⁷⁸. De altfel, însuși G. B. Fedorov amintește pentru același teritoriu descoperirea unor elemente ale culturilor Przeworsk și Zarubineț ¹⁷⁹.

¹⁷³ Toate mormintele din secolul al IV-lea e.n. de la Izvoare sînt de înhumăție (Radu Vulpe, *Izvoare*, 1957, p. 42—50). La Erbiceni, numărul mormintelor de incinerăție este foarte mic, reducîndu-se la 2 (Dan Gh. Teodor și Em. Zaharia, *op. cit.*, în *Materiale*, VIII, 1962, p. 39).

¹⁷⁴ Valea Bîrladului pare să fi fost mult populată de către triburile sarmatice în perioada anterioară culturii Sîntana de Mureș.

¹⁷⁵ Gh. Diaconu, *op. cit.*, în SCIV, XII, 2, 1961, p. 275.

¹⁷⁶ Gh. Diaconu, *op. cit.*, în SCIV, XV, 4, 1964, p. 467 și urm.

¹⁷⁷ G. B. Fedorov, *op. cit.*, în SA, 3, 1958, p. 236 și urm.

¹⁷⁸ Ion Ioniță, *Г. Б. Федоров, О двух обрядах погребения в черняховской культуре (по памятникам Молдавии)*, în SCIV, XII, 1, 1961, p. 173, 174.

¹⁷⁹ G. B. Fedorov, *op. cit.*, în SA, 3, 1958, p. 237.

Răspindirea triburilor sarmatice în perioada mai veche în cea mai mare parte a regiunilor culturii Cerneahov ar putea sugera într-adevăr căutarea originii acestui rit la sarmați. Nu în același fel poate fi pusă însă problema originii incinerăției în cultura Sintana-Cerneahov, deoarece populația dacică nu a locuit niciodată

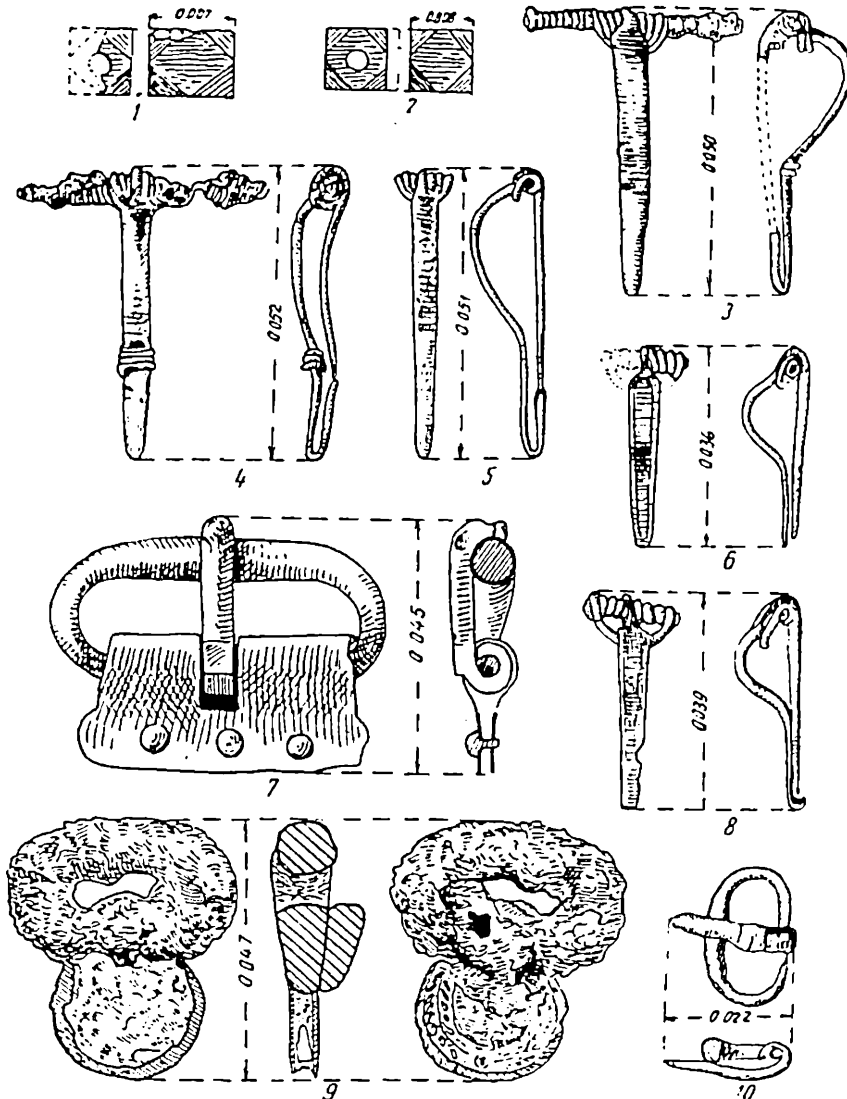

Fig. 34. — Obiecte descoperite la Tirgșor. 1, 2 — mărgelă de sticlă; 3-6, 8 — fibule de bronz; 7, 10 — cataramă de bronz; 9 — cataramă de fier (după Gh. Diaconu).

întreg acest spațiu. Astfel, cu toate că triburile dacice n-au ocupat vreodată regiunea Niprului, mormintele de incinerăție nu lipsesc din cimitirele Cerneahov din acest teritoriu.

Mormintele de incinerăție sînt relativ numeroase pe Nistru și Niprul mijlociu, unde necropolele Cerneahov cuprind, uneori, morminte de incinerăție pînă la aproxi-

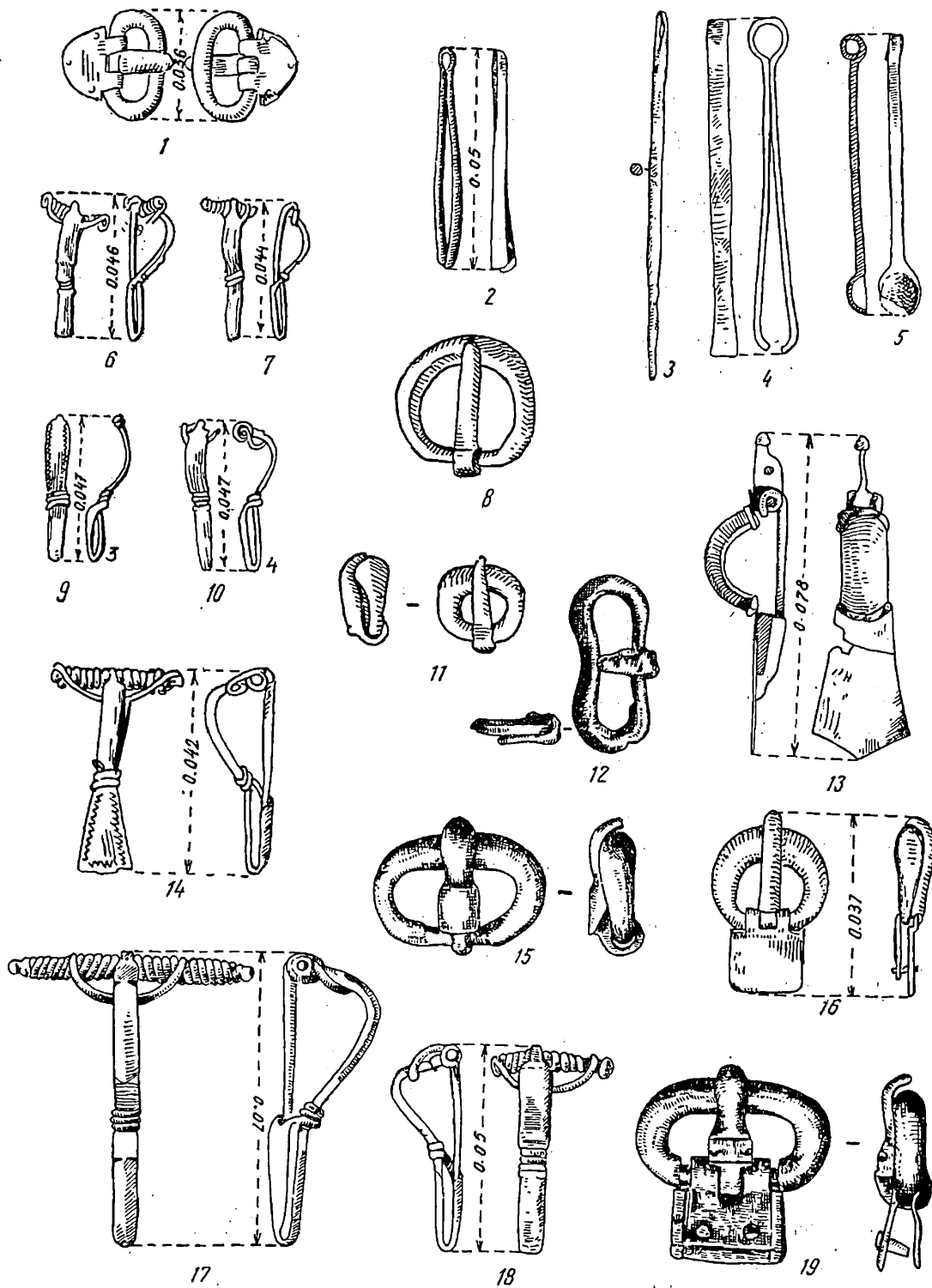

Fig. 35. — Obiecte de bronz (1-12, 14-19) și argint (13) descoperite la Pietriș (1, 6, 7, 9, 10 — după N. Zaharia, Em. Zaharia și V. Palade), Izvoare (2-5, 13, 17, 18 — după R. Vulpe), Erbiceni (8, 11, 14 — după D. Teodor și Em. Zaharia), Tirgu-Mureș (12), Sintana de Mureș (15, 19 — după István Kovács) și Independența (17 — după B. Mitrea și Niță Angheliescu). 1, 8, 11, 12, 15, 16, 19 — catenare; 2, 4 — pensete; 3 — ac; 5 — auri-scalpium; 6, 7, 9, 10, 13, 14, 17, 18 — fibule.

mativ 1/3 din numărul total de morminte. Ele devin și mai frecvente în regiunea Niprului inferior. Necropolele și descoperirile de morminte izolate atribuite culturii Cerneahov din Volînia, cum ar fi acelea de la Dereveanoe, Luțk, Gorka Polonka, Rudki și Novostav¹⁸⁰, arată că aici elementele culturii Cerneahov conviețuiesc cu cele ale culturii Przeworsk. M. A. Tihanova menționează chiar, în legătură cu cimitirul de la Luțk, că mormintele de incinerare prezintă evidente trăsături Przeworsk, iar acelea de înmormântare caracteristici Cerneahov¹⁸¹. Un mare interes prezintă necropola de la Ditinici, cu morminte de incinerare și cu vase arse secundar, în care, de asemenea, se observă îmbinarea elementelor Przeworsk și Cerneahov, dar într-un mod cu totul aparte. Spre deosebire de mormintele de incinerare din necropolele tipice pentru cultura Cerneahov, mormintele de la Ditinici au în majoritatea cazurilor oasele puse direct în groapă, deși uneori se găsesc în ele pînă la 4—5 vase întregi sau întregibile (mormintele II, V, XIII, XV)¹⁸². Procentul ridicat de morminte de incinerare, ca și numeroasele elemente de ritual și inventar specifice grupului Przeworsk din necropolele variantei voliniene a culturii Cerneahov, sugerează pentru această zonă originea locală a incinerării, ca rezultat al continuării unor practici funerare mai vechi.

Unele dintre triburile purtătorilor culturii Przeworsk (taifalii) se vor infiltra, probabil, încă din a doua jumătate a secolului al II-lea e.n., în teritoriile dacice vecine cu o cultură de aspect Lipița¹⁸³, iar altele (herulii?) vor înainta mult spre sud-est, ajungînd în regiunea Niprului inferior¹⁸⁴. Așa s-ar putea explica și numărul mare de incinerări în necropolele Cerneahov de pe Niprul inferior, mai ales în acelea din fazele mai vechi ale acestei culturi. De asemenea, în regiunea Niprului mijlociu, incinerarea era practică într-o perioadă mai veche de către triburile culturii Zarubineț¹⁸⁵, ceea ce face ca aici să nu se poată vorbi despre incinerare ca de o practică funerară nouă, adusă de purtătorii culturii Cerneahov. În sfîrșit, incinerarea mai era practică și de o parte a triburilor gotice¹⁸⁶, așa că, chiar dacă nu le putem deosebi încă, unele morminte de incinerare de tip Cerneahov-Sîntana de Mureș ar putea să aparțină foarte probabil goților.

Prin urmare, ritul incinerării în cultura Cerneahov-Sîntana de Mureș nu poate avea o origine unică, dacică numai. Observațiile făcute deja cu privire la mormintele de incinerare de tip Tîrșor-Olteni (morminte de incinerare cu vase arse secundar, avînd, uneori, arme în inventar — vîrfuri de lance, *umbo*, mîner de la scut) arată că chiar mormintele de incinerare din teritorii fost dacice nu pot fi puse exclusiv pe seama acestei populații. Elementele culturii Lipița, Przeworsk și Zarubineț surprinse deja în cultura Cerneahov ne dau indicații foarte prețioase referitoare la continuitatea mai multor grupe etnice în cadrul acestei culturi aparent unitare, care practicau incinerarea încă dintr-o perioadă mai veche ca purtătoare ale unor culturi diferite. Dislocarea, fărîmițarea și împingerea forțată, de multe ori în direcții diferite și pe spații foarte întinse a unor grupe de populații de către altele, fenomen obișnuit în răsăritul Europei în prima jumătate a mileniului I e.n., au determinat mișcări și ames-

¹⁸⁰ M. A. Tihanova, *op. cit.*, în SA, 4, 1957, p. 191—192.

¹⁸¹ *Ibidem*, p. 192.

¹⁸² M. I. Smișko, I. K. Sveșnikov, *op. cit.*, în MDA PV, 3, 1961, p. 91, 93, 97—99.

¹⁸³ Avem în vedere unele descoperiri de morminte de incinerare, cum ar fi acelea de la Zvenigorod și Bolotnoe, în care apar împreună elemente ale culturilor Lipița și Przeworsk (I. K. Sveșnikov, *op. cit.*, în KS, 68, 1957, p. 63—74; vezi și E. A. Simonovici, *op. cit.*, în SA, XXIX—XXX, 1959, p. 93).

¹⁸⁴ În legătură cu această deplasare de triburi din

aria culturii Przeworsk în regiunea Niprului inferior, vezi și M. A. Tihanova, *op. cit.*, în SA, 4, 1957, p. 173.

¹⁸⁵ V. P. Petrov, *Зарубинецкий могильник*, în MIA, 70, 1959, p. 33 și urm. I. M. Samoilovski, *Корчеватовский могильник*, în MIA, 70, 1959, p. 64—68.

¹⁸⁶ B. Oxensteirna, *Die Urheimat der Goten*, Leipzig—Stockholm, 1948, p. 11 și urm. (citată după E. A. Simonovici, *op. cit.*, în SA, XXIX—XXX, 1959, p. 104 și nota 53). Vezi și Berta Stjernquist, *Simris On Cultural Connections of Scania in the Roman Iron Age (Acta Archaeologica Lundensia, series in 4—0, No. 2)*, Bonn—Lund, 1955, p. 30, 51.

tecuri permanente de triburi, precum și, probabil, asimilarea treptată a unor grupuri etnice bine individualizate în perioada precedentă. Grupe dispersate de indivizi din uniunile tribale dispărute sau pe cale de dispariție ca unități etnice diferențiate, intrate în componența noilor uniuni tribale victorioase, au continuat să practice aceleași obiceiuri și în noile condiții. Ulterior, unele din obiceiurile acestor grupe restrinse de indivizi, deosebiți ca *origine etnică* de masa populației în care trăiau, au putut fi împrumutate și de alte elemente din uniunile tribale în care fuseseră integrate.

Ritul înhumației pare să fie într-adevăr una din contribuțiile cele mai însemnate pe care le-au adus sarmații în cultura Cerneahov-Sîntana de Mureș. Aceasta se datorește atât numărului mare de sarmați care populau regiunile din răsăritul Europei, cât și conservatorismului de care au dat dovadă aceste triburi în ceea ce privește ritul funerar. Elementele sarmatice din mormintele de înhumație Sîntana-Cerneahov sînt foarte numeroase. Dintre ele menționăm gropile cu praguri, urmele de foc din preajma scheletului — cărbuni, cenușă — anumite poziții ale scheletelor, unele obiecte și vase lucrate cu mîna de factură sarmatică din inventarul mormintelor, precum și trăsăturile mongoloide pe care le prezintă câteodată craniile¹⁸⁷. Totuși, dacă sarmații pot fi socotiți ca un factor important în practicarea și răspîndirea largă a înhumației în cultura Sîntana-Cerneahov, ei nu pot fi considerați și singurul izvor în care trebuie căutată originea acestui rit funerar.

Obiceiul de a înhuma morții era cunoscut în primele secole ale erei noastre în Gotlanda, locul de unde au plecat triburile gotice¹⁸⁸. Deosebirile de ritual dintre mormintele de înhumație din Gotlanda și cele din aria culturii Cerneahov nu pot constitui suficiente argumente pentru a considera că goții împrumută acest rit de la sarmați¹⁸⁹. S-ar putea presupune cel mult că acei goți care obișnuiau să se înhumeze încă înainte de venirea lor în contact cu sarmații ar fi putut împrumuta treptat de la aceștia doar unele *practici rituale* din ceremonialul de înmormîntare, dar nu *însuși ritul* funerar. Este drept că în perioada culturii Sîntana de Mureș-Cerneahov se poate vorbi de o anumită *modă sarmatică* a vremii, dar ea se manifestă mai ales la elementele aristocratice ale uniunilor tribale, și în primul rînd în domeniile mai puțin conservatoare ale vieții lor spirituale¹⁹⁰.

Înhumația mai era practică în unele regiuni din răsăritul Europei înainte de venirea sarmaților de către unii purtători ai culturii Zarubineț¹⁹¹ și de către triburile scitice tîrzii. Elementele culturii scitice tîrzii menționate adesea și cu denumirea de scito-sarmatice, datorită amestecului care a avut loc, în cele din urmă, între cele două populații iraniene înrudite, au început să fie semnalate în tot mai multe descoperiri de tip Cerneahov¹⁹² și ele dovedesc că o parte din această populație, al cărei rit de înmormîntare era înhumația, a fost integrată în uniunile tribale cerneahoviene. Unele descoperiri mai recente din secolele II—III e.n. de pe teritoriul Moldovei (Văleni-Roman) confirmă că înhumația mai era practică și de o parte a populației daco-carpice din regiunile est-carpatică ale României. Prin urmare, nici originea înhumației nu poate fi căutată numai la una din populațiile culturii Sîntana de Mureș-Cerneahov.

¹⁸⁷ Pentru elementele sarmatice din mormintele culturii Sîntana de Mureș, vezi și Gh. Diaconu, *op. cit.*, în SCIV, XII, 2, 1961, nota 5 de la p. 278—279.

¹⁸⁸ Berta Stjernquist, *op. cit.*, p. 31 și urm.

¹⁸⁹ G. B. Fedorov, *op. cit.*, în SA, 3, 1958, p. 241 și urm.

¹⁹⁰ Ion Ioniță, *op. cit.*, în SCIV, XII, 1, 1961, p. 172—173.

¹⁹¹ V. P. Petrov, *op. cit.*, în MIA, 70, 1959, p. 33; I. M. Samoilovski, *op. cit.*, în MIA, 70, 1959, p. 68.

¹⁹² M. A. Tihanova, *op. cit.*, în SA, 4, 1957, p. 176; G. B. Fedorov, *Descoperirile arheologice din R. S. S. Moldovenească privind mileniul I al e.n.*, în SCȘ Iași, VIII, 1, 1957, p. 159. Elementele scito-sarmatice din cultura Cerneahov au fost mai bine studiate de către E. A. Simonovici, *op. cit.*, în SA, XXIV, 1955, p. 312 și urm.; idem, *К вопросу о скифской принадлежности черняховской культуры*, în SA, 2, 1962, p. 41 și urm.

În ceea ce privește raportul numeric dintre mormintele de înhumație și acele de incinerare, el oscilează nu numai în necropolele Sîntana de Mureș din România, ci și în acelea de tip Cerneahov din U.R.S.S. În general, cele mai frecvente sînt mormintele de înhumație. Mormintele de incinerare, mai numeroase în cimitirile Cerneahov timpurii, devin tot mai rare către sfîrșitul secolului al IV-lea e.n. Trecerea treptată de la incinerare la înhumație, pusă, de obicei, numai pe seama pătrunderii creștinismului la purtătorii culturii

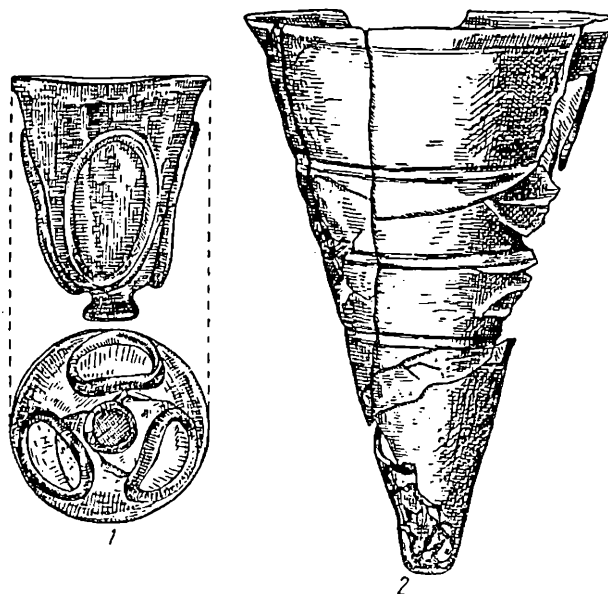

Fig. 36. — Pahare de sticlă descoperite la Izvoare (1 — după R. Vulpe) și Sîntana de Mureș (2 — după István Kovács). 1 — circa 1/4 din m. naturală; 2 — circa 1/2 din m. naturală.

Creștinismului la purtătorii culturii Cerneahov¹⁹³, se datorește, într-o anumită măsură, credem noi, și triburilor sarmatice, credincioase exclusiv înhumației, care spre sfîrșitul secolului al III-lea e.n. și în primele decenii ale secolului al IV-lea e.n. se amestecă în cea mai mare parte cu purtătorii culturii Cerneahov, reprezentați la această dată printr-un adevărat conglomerat etnic. Așa s-ar putea explica de ce în necropolele sarmatice anterioare culturii Cerneahov se întîlnesc numai morminte de înhumație, tipice pentru sarmați, iar în perioada culturii Cerneahov mormintele sarmatice (mormintele de tip Cerneahov în care se semnalează gropi cu praguri, cărbuni în preajma scheletului, vase lucrate cu mîna de factură sarmatică etc.) apar împreună cu morminte nesarmatice, fie de înhumație, fie de incinerare.

Cele două rituri funerare, incinerarea și înhumația, sînt cunoscute pe teritoriul Romîniei și în perioada anterioară culturii Sîntana de Mureș. Astfel, descoperirile arată că populația dacică din Moldova, Transilvania și Muntenia practica pe scară largă incinerarea¹⁹⁴. În afară de însuși ritul funerar, mormintele de incinerare dacice și Sîntana mai prezintă și alte trăsături comune, cum ar fi: existența în ambele grupe a unor variante asemănătoare de înmormîntări (incinerarea în urne, neacoperite sau acoperite cu un vas ori cu un fragment de vas și incinerarea fără urne), prezența aceluiași categorii de obiecte în morminte (fibule, catarama, cuțite, mărgelile, fusaiole). — ce-i drept, de factură diferită pentru fiecare grupă — și obiceiul de a pune ofrande de carne de animale.

Antichitățile dacice și sarmatice descoperite în Moldova și Muntenia dovedesc practicarea concomitentă în aceste regiuni în cursul secolului al III-lea e.n. a două rituri funerare diferite: incinerarea și înhumația. Trecerea relativ rapidă în secolul al IV-lea e.n. a majorității populației din Moldova și Muntenia de la ritul incinerării la acela al înhumației a putut fi înlesnită întrucîtva și de conviețuirea anterioară, timp de aproximativ un secol, a autohtonilor din aceste provincii cu triburile sarmatice care obișnuiau să se înhumeze. Prin urmare, nu este vorba de însușirea

¹⁹³ G. B. Fedorov, *op. cit.*, în SA, 3, 1958, p. 236. *des Daces*, în *Dacia*, N. S., VI, 1962, p. 185—197.

¹⁹⁴ D. Protase, *Considérations sur les rites funéraires*

de către populația dacică a unui obicei de înmormântare cu totul necunoscut. Renunțarea treptată la vechiul obicei de înmormântare s-a făcut în majoritatea regiunilor culturii Sîntana în condițiile cunoașterii deja anterioare a noului ritm de timp de câteva generații.

★

Analiza descoperirilor arheologice din România datînd din secolele II—III e. n. înlătură posibilitatea de a considera cultura Sîntana de Mureș ca o creație a populației locale dacice. Astfel, în regiunile din centrul și sudul Moldovei cultura Sîntana este precedată de elementele culturii carpice de tip Poienești. În ultima vreme au apărut necropole daco-carpice și mai spre vest, în zona de munte¹⁹⁵. Menționăm tot aici că la Dumeștii Vechi (r. Negrești, reg. Iași), localitate situată de asemenea în podișul Central moldovenesc, a fost semnalată o necropolă cu morminte de incinerare datînd din aceeași vreme cu cimitirele de tip Poienești, dar întrucîtva diferită de acestea ca aspect cultural¹⁹⁶.

În ceea ce privește podișul Sucevei, resturile de locuire din perioada anterioară culturii Sîntana sînt, în general, puțin cunoscute. Descoperirile cele mai importante au fost făcute pe teritoriul orașului Suceava și în apropierea sa, la Șcheia¹⁹⁷, precum și la Cucorăni (r. Botoșani)¹⁹⁸. Deși prezintă unele afinități cu descoperirile de tip Poienești, cu care în parte este și contemporan, aspectul Șcheia-Suceava nu poate fi inclus la acestea. Materialele găsite în special la Suceava apropie resturile de locuire dacice din această regiune de acelea mai nordice de aspect Lipița, ceea ce nu permite atribuirea lor semințiilor carpice din Moldova.

Descoperirile făcute în regiunea subcarpatică și de munte a Carpaților răsăriteni, cum ar fi acelea de la Văleni (r. Roman, reg. Bacău)¹⁹⁹, Lutărie și Dărmănești (r. Piatra-Neamț, reg. Bacău)²⁰⁰, ne permit să surprindem în așezările respective trăsături caracteristice aspectului Poienești.

Pînă în prezent, mai rare sînt descoperirile dacice din secolele II—III e. n. din stepa Jijiei. Indicațiile referitoare la această populație nu lipsesc însă în întregime. Astfel, cu ocazia săpăturilor în așezarea Sîntana de la Ionășeni, s-au descoperit cîteva resturi ceramice de factură dacică (fragmente de vase cu marginea răsfrîntă orizontal și fragmente de fructiere), care ar putea fi plasate cronologic în secolele II—III e. n. Existența unui nivel de locuire datînd din secolele II—III e. n. ne este indicată și de descoperirea în solul vegetal al așezării de la Ionășeni a unei fibule de bronz cu portagrafă înaltă. De asemenea, trebuie menționată aici descoperirea unor vase lucrate la roată de factură dacică în mormintele sarmatice din această regiune, cum ar fi amfora cenușie cu două torți de la Pogorăști și unele căni din pastă fină, cenușie, cu una sau două torți.

Descoperirile din Muntenia referitoare la secolul al III-lea e. n., ca, de exemplu, acelea de la Militari²⁰¹ și Chilia²⁰², cu toate caracteristicile locale, determinate de

¹⁹⁵ C. Scorpan, *Necropola carpică de la Dochia* (r. Piatra-Neamț, reg. Bacău) (manuscris).

¹⁹⁶ Material inedit în colecțiile Muzeului de istorie a Moldovei din Iași.

¹⁹⁷ Material inedit în colecțiile Muzeului regional Suceava.

¹⁹⁸ Informații primite de la Silvia Teodoru și Simion Rață.

¹⁹⁹ Săpături în așezarea daco-carpică și necropola corespunzătoare în anii 1959—1965. Material inedit în colec-

țiile Muzeului raional Roman.

²⁰⁰ Anton Nițu, Ioana Zamoșteanu, și Mihai Zamoșteanu, *Sondajele de la Piatra-Neamț*, în *Materiale*, VI, 1959, p. 366 și urm.

²⁰¹ Vl. Zirra și Gh. Cazimir, *Unele rezultate ale săpăturilor arheologice de pe Cîmpul Boja din cartierul Militari*, în *Cercetări arheologice în București*, 1963, p. 51—56.

²⁰² Sebastian Morintz, *op. cit.*, în *Materiale*, VIII, 1962, p. 513—519; idem, *op. cit.*, în *Dacia*, N. S., V, 1961, p. 395—414.

condițiile istorice mai deosebite în care s-a dezvoltat cultura dacică pe acest teritoriu, prezintă totuși unele elemente comune cu acelea din Moldova.

Din aceeași perioadă cu așezările și necropolele dacice menționate mai sus, pe teritoriul Moldovei și Munteniei a mai fost semnalată și o altă categorie de descoperiri, reprezentată prin cimitire numai cu morminte de înhumație aparținând triburilor sarmatice ²⁰³.

Cercetarea cu atenție a tuturor complexelor amintite mai sus arată însă limpede că nici descoperirile dacice, carpice și sarmatice din Moldova, nici acelea dacice și sarmatice din Muntenia nu prezintă, separat sau luate împreună, suficiente elemente caracteristice care să poată fi puse la baza formării culturii Sîntana de Mureș din aceste regiuni.

În ceea ce privește Transilvania, teritoriu care a făcut parte efectiv din Imperiul roman pînă la retragerea aureliană din anul 271, așezările și cimitirele din secolele II—III e.n. prezintă aspecte cu totul diferite față de cultura Sîntana de Mureș. Așadar, nici aici această cultură nu poate fi considerată o creație locală.

Cu atît mai puțin poate fi pusă problema originii locale a elementelor Sîntana semnalate pe teritoriul Dobrogii și Olteniei. În Dobrogea, regiune în care se face puternic simțită influența orașelor sclavagiste de pe țărmul Mării Negre, elementele culturii Sîntana sînt foarte puține. Deocamdată, ele au fost mai bine identificate în necropola de la Piatra Frecăței ²⁰⁴. Cultura materială a populației din secolul al IV-lea e.n. de pe teritoriul actual al Olteniei nu ne este cunoscută decît într-o măsură destul de redusă. Unele descoperiri, cum ar fi acelea de la Almăj ²⁰⁵, Lazu ²⁰⁶ și Băbeni-Olteț ²⁰⁷, aduc confirmarea prezenței elementelor Sîntana de Mureș și în această regiune. Cît de numeroase erau aceste elemente este greu de dovedit în etapa actuală a cercetărilor.

Trecerea într-un timp relativ scurt pe o mare parte a teritoriului României de la aspectele culturii dacice, carpice și sarmatice la cultura Sîntana de Mureș nu poate fi socotită ca un proces de întrerupere bruscă și de înlocuire totală a vechilor obiceiuri din aceste regiuni. Transformările care au avut loc în cadrul acestui proces trebuie înțelese ca un rezultat al marilor mișcări și amestecuri de triburi din răsăritul Europei în primele secole ale erei noastre, precum și al vehiculării elementelor lor culturale specifice pe spații foarte întinse.

Trecerea la cultura Sîntana de Mureș nu presupune de loc și dispariția fondului local din aceste teritorii. Continuitatea elementului autohton poate fi bine urmărită în așezările și cimitirele acestei culturi. Astfel, între descoperirile dacice și carpice, pe de o parte, și cele de tip Sîntana, pe de altă parte, se pot stabili, cum deja s-a amintit mai sus, unele incontestabile asemănări în ceea ce privește construcția locuințelor și a cuptoarelor de ars oale cu două camere suprapuse, obiceiul de a incinera morții, uneori chiar după aceleași ritualuri, tehnica la roată a olăriei, anumite vase lucrate cu mîna (ceașca dacică, borcanul cu proeminențe), categoriile de obiecte din inventarul mormintelor (fibule ²⁰⁸, catarama, cuțite, pandantive-căldărușă) etc.

²⁰³ Pentru descoperirile sarmatice din Moldova și bibliografia referitoare la acestea, vezi Ion Ioniță, *op. cit.*, în AM, II—III, 1964, p. 311—328. Pentru Muntenia, vezi Gh. Diaconu, *Despre sarmați la Dunărea de jos în lumina descoperirilor de la Tîrșor*, în SCIV, XIV, 2, 1963, p. 323—343.

²⁰⁴ Petre Aurelian, *Săpăturile de la Piatra Frecăței*, în *Materiale*, VIII, 1962, p. 570—576; idem, *Следы культуры Черняхов-Сынтана де Муреш в Малой Скифии*, în *Dacia*, N. S., VI, 1962, p. 235—255; idem,

Cîteva mărturii ale culturii Sîntana de Mureș—Cerneahov în Scythia Minor, în SCIV, XV, 1, 1964, p. 59 și urm.

²⁰⁵ Șantierul Verbicioara, în SCIV, III, 1952, p. 174—175.

²⁰⁶ D. Berciu, *Arheologia preistorică a Olteniei*, 1939, Craiova, p. 230—231. Vezi și D. Tudor, *Oltenia romană*, București, 1958, p. 361—362.

²⁰⁷ Vezi nota 7.

²⁰⁸ Semnalăm chiar obiceiul de a pune cîte două fibule în morminte (R. Vulpe, *op. cit.*, în *Materiale*, I, 1953, p. 353).

Triburile dacice și-au adus cea mai importantă contribuție la formarea culturii Cerneahov-Sîntana de Mureș prin aspectul Lipița. În cursul secolului al IV-lea e.n., fondul dacic mai vechi din cultura Cerneahov se întărește prin integrarea unei mari părți din populația dacică și daco-romanică din Moldova, Muntenia și Transilvania.

Analizînd monumentele de tip Sîntana din unele regiuni ale țării noastre, chiar acolo unde romanizarea a fost mai slabă, ca, de exemplu, în Moldova, observăm că

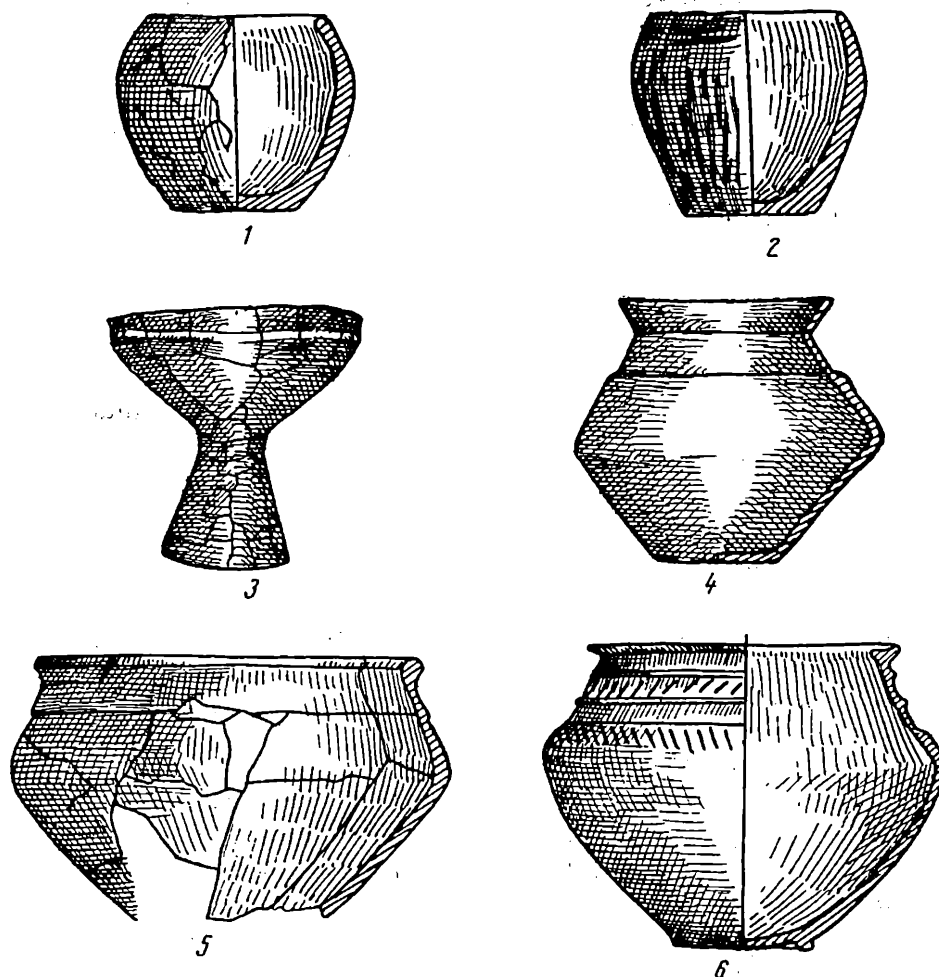

Fig. 37. — Ceramică lucrată cu mîna (1, 2) și la roată (3-6), descoperită la Gavrilovka (1, 2, 5, 6 — după E. A. Simonovici) și Goevo Gora (3, 4 — după I. K. Sveșnikov). 1, 2, 5, 6 — circa 2/5 din m. naturală; 3, 4 — circa 1/6 din m. naturală.

ele reprezintă în comparație cu descoperirile din perioada anterioară un stadiu mai avansat din punct de vedere economic. Astfel, acum începe să fie utilizat în agricultură aratrul cu plaz, iar în ceea ce privește ceramica se tinde tot mai mult spre generalizarea tehnicii la roată a olăriei. Trecerea la cultura Sîntana de Mureș a constituit, așadar, pentru teritoriul României o dezvoltare pe linie ascendentă a forțelor de producție deja existente în perioada anterioară.

În ceea ce privește populația sarmatică, ajunsă pe teritoriul de la vest de Prut încă din secolele II-III e.n., cu toate influențele reciproce între aceasta și triburile

dacice, dovedită prin folosirea obiectelor sarmatice de către localnici, și invers, ea a rămas în tot cursul secolului al III-lea e.n. ca un element etnic bine individualizat, fără să fi asimilat însă de către autohtoni. Amestecul de triburi din secolele III—IV e.n. face și din sarmați purtători ai culturii Sîntana de Mureș-Cerneahov. În situația creată, componenta sarmatică a noului conglomerat etnic a continuat, probabil, să aibă ca ocupație de bază păstoritul, dar o parte din ea, începe să părăsească treptat seminomadismul, tendință sesizabilă încă din secolele anterioare, trecînd spre sedentarism.

Identificarea mai multor aspecte regionale în cultura Sîntana confirmă în mod evident caracterul etnic eterogen al triburilor din cuprinsul ei. Un interes deosebit îl prezintă necropolele din varianta Tîrșor-Olteni (morminte de incinerare cu vase arse secundar și, uneori, cu arme în inventar) cu unele trăsături ce amintesc de înmormîntările de tip Przeworsk, puse în legătură cu pătrunderea taifalilor pe teritoriul Munteniei. Triburi ale culturii Przeworsk au pătruns și în alte regiuni ale culturii Cerneahov, cum ar fi, de exemplu, pe Niprul inferior. Deosebit de importantă ni se pare însă observația că, în timp ce în mormintele din regiunea Niprului inferior se găsește un anumit procent, uneori chiar destul de ridicat de ceramică lucrată cu mîna de factură Przeworsk, în necropolele de tip Tîrșor-Olteni această categorie ceramică n-a fost încă semnalată. Lipsa ceramicii lucrate cu mîna de aspect Przeworsk din grupa mormintelor Tîrșor-Olteni ar putea fi motivată, într-o anumită măsură, prin aceea că, înainte de a ajunge în Muntenia, taifalii trăiseră o anumită perioadă într-un contact strîns cu purtătorii culturii Lipița, precum și prin faptul că, ajunse într-un teritoriu unde tehnica la roată a olăriei tindea să se generalizeze, triburile venite din nord au putut renunța definitiv la modul primitiv de a lucra vasele cu mîna. De asemenea, această situație ar mai putea să se datoreze desprinderii triburilor respective din regiuni deosebite ale culturii Przeworsk, precum și în etape diferite; descoperirile din regiunea Niprului inferior, fiind mai vechi, au putut păstra în primele faze o amprentă arhaică Przeworsk mai puternică. Mai trebuie să facem aici și precizarea că pe Niprul inferior procentul de ceramică Przeworsk lucrată cu mîna este mult mai ridicat în complexe aparținînd unei faze timpurii ale acestei culturi.

Ceramica Przeworsk, lucrată cu mîna, a fost semnalată și în cîteva așezări Sîntana din Moldova, ceea ce confirmă ipoteza prezenței efective a acestor elemente într-o anumită măsură și în nordul Moldovei. În sprijinul acestei teze mai pledează prezența unor castroane mari bitronconice, lucrate la roată din pastă fină ²⁰⁹ (fig. 18/3, 4), asemănătoare cu unele din U.R.S.S. (fig. 37/4—6), în care se recunosc forme de vase din cultura Przeworsk, precum și a amnarului de fier de tip Przeworsk de la Băiceni.

Prin urmare, elementele caracteristice din cultura fiecărui grup etnic au contribuit, în funcție de numărul triburilor, stadiul de dezvoltare social-economică, etapa cronologică de integrare (mai timpurie sau mai tîrzie) ca purtători ai acestei culturi și rolul politic și militar avut în uniunile tribale respective, la elaborarea și constituirea, în condițiile influențelor neîntrerupte din partea civilizației romane, a fondului cultural caracteristic complexelor Sîntana de Mureș-Cerneahov. Existența variantelor regionale în cultura Cerneahov-Sîntana de Mureș este tocmai rezultatul firesc al prezenței anterioare în aria ei de răspîndire a unor populații și culturi deosebite, precum și al evoluției lor în condiții istorice diferite de la o regiune la alta.

²⁰⁹ Asemenea castroane bitronconice au fost descoperite la Iacobenii Vechi și Zăpodeni.

Cultura Cerneahov-Sîntana de Mureș nu trebuie privită însă ca o sumă a unor elemente caracteristice culturilor anterioare din spațiul ei. Aceste elemente s-au impus în cultura Cerneahov-Sîntana numai după ce ele au fost însușite și unificate conform cerințelor impuse de conglomeratul etnic respectiv.

Din punct de vedere etnic, cultura Sîntana aparține, fără îndoială, unei populații eterogene, în mediul căreia trăiau triburi dacice, daco-romanice, sarmatice și germanice (taifali, vizigoți).

Răspîndirea pe un spațiu atît de vast a monumentelor de tip Cerneahov-Sîntana de Mureș, cu o asemănare între ele ce merge de multe ori pînă la identitate, nu poate fi întîmplătoare. Perioada de înflorire maximă a acestei culturi coincide, conform celor mai autorizate izvoare scrise antice, și cu expansiunea maximă a triburilor gotice în răsăritul Europei ²¹⁰. Tocmai în condițiile acestei supremații politice și militare a uniunilor de triburi gotice are loc procesul de formare a culturii Sîntana de Mureș-Cerneahov.

Unele descoperiri, cum ar fi acelea de la Dolheștii Mari și Tîrgșor, indică datarea primelor monumente Sîntana la vest de Prut la sfîrșitul secolului al III-lea e.n.

În podișul central moldovenesc, infiltrarea elementelor cerneahoviene s-a făcut cu o oarecare întîrziere, abia la începutul secolului al IV-lea e.n., ca urmare a rezistenței opuse de uniunile de triburi carpo-dacice. Izvoarele istorice menționează numeroase incursiuni întreprinse de triburile carpice și dacice în provinciile Imperiului roman, desfășurate cu mai multă intensitate mai ales începînd cu deceniul al patrulea al veacului al III-lea e.n. În anul 238, după relatările lui Petrus Patricius, carpii, susținînd că sînt mai puternici decît goții, plătiți anual de către romani cu o sumă de bani, cer subsidii guvernatorului Tullius (?) Menophilus din Moesia Inferior ²¹¹. Chiar dacă puterea carpilelor apare exagerată în relatările lui Petrus Patricius, informațiile sale sînt o mărturie a forței militare reale pe care o reprezenta la data aceea uniunile de triburi carpice din Moldova.

Alte incursiuni ale carpilelor în imperiu sînt menționate în anii 242, 245–247, 251, 257 și 273. Atacuri puternice au avut loc și mai tîrziu, în vremea lui Dioclețian, cînd după izvoarele istorice « neamul carpilelor a fost trecut în întregime » ²¹² în teritoriul roman. Această informație transmisă de Sextus Aurelius Victor ²¹³ și reluată și de alți istorici antici, cum ar fi Jordanes ²¹⁴, cu toată rezerva cuvenită în ceea ce privește interpretarea textului și exactitatea faptelor relatate, poate fi pusă în legătură cu o victorie militară a romanilor împotriva carpilelor și cu scăderea puterii militare a acestora din urmă. Cultura Poienești, atribuită carpilelor, cunoaște o mai mare înflorire la mijlocul și în a doua jumătate a secolului al III-lea e.n. Descoperirile arheologice confirmă în cazul de față informațiile scrise.

În Transilvania, monumentele culturii Sîntana apar mai tîrziu, abia către mijlocul secolului al IV-lea e.n.

Cultura Sîntana de Mureș își încetează existența în perioada marelui invazii hunice ²¹⁵, o dată cu care are loc plecarea goșilor și a sarmaților. Nesiguranța creată de pătrunderea vijelioasă a cetelor hunice a dus la întreruperea activității în majoritatea așezărilor Sîntana de Mureș-Cerneahov, a căror populație s-a retras în locuri

²¹⁰ Pentru întinderea stăpînirii gotice în răsăritul Europei, vezi I. Nestor, în *Istoria României*, I, 1960, p. 682 și urm.

²¹¹ Petrus Patricius, fragm. 8, în *Fragmenta Historiarum Graecorum*, IV, ed. C. Müllerus, p. 184.

²¹² « Carporum natio translata omnis in nostrum solum ».

²¹³ Aur Victor, *De Caes*, 39.

²¹⁴ Jordanes, *Rom.*, 299, ed. Th. Mommsen.

²¹⁵ I. Nestor, *Die menschliche Gesellschaft an der unteren Donau in vor- und nachrömischer Zeit*, în *Rapports, II, Antiquité, XI-e Congrès International des Sciences Historiques, Stockholm, 21–28 août 1960*, Göteborg–Stockholm–Uppsala, 1960, p. 134, 135.

mai ferite. În felul acesta, unitatea culturală de pe vastele teritorii controlate mai înainte de goți a fost destrămată. Caracterul eterogen sub aspect etnic al populației cernahoviene a contribuit la accelerarea procesului de destrămare a acestei unități culturale, care s-a desfășurat într-o perioadă foarte scurtă.

Pe teritoriul României, descoperirile referitoare la perioada invaziei hunilor și cea imediat următoare (Bratei, Costișa) indică în regiunile de la nordul Dunării o populație sedentară, a cărei cultură mai păstrează încă tradiții Sîntana de Mureș.

ION IONIȚĂ

CONTRIBUTIONS À LA CONNAISSANCE DE LA CIVILISATION DE SÎNTANA DE MUREȘ-
TCHERNÉAKHOV SUR LE TERRITOIRE DE LA ROUMANIE

La présente étude a pour objet quelques-uns des problèmes les plus importants concernant les établissements et les cimetières de type Sîntana de Mureș-Tchernéakhov, dont l'existence est attestée sur le territoire de la Roumanie au IV^e siècle de n. è. L'aire de diffusion de ces monuments, mieux connus en Moldavie, Munténie et Transylvanie et simplement signalés en Olténie et Dobroudja (fig. 1), s'étend au loin vers le nord et l'est, sur le territoire de l'U.R.S.S., jusqu'en Volhynie et au bassin septentrional du Donetz.

Les établissements de type Sîntana de Mureș ne sont pas fortifiés. Ils sont situés le long des rivières et des vallées secondaires, d'habitude sur des pentes légèrement inclinées vers le sud et le sud-est (Dancu, Glăvăneștii Vechi, Alexandria), où ils occupent des aires assez importantes. Les matériaux archéologiques y apparaissent éparpillés dans la couche de culture, avec une densité plus grande vers l'intérieur et autour des habitations.

En ce qui concerne celles-ci, on a pu établir la présence dans ces établissements tant de huttes enfoncées dans le sol que d'habitations de surface.

Les premières, de forme habituellement rectangulaire (Alexandria, Jassy, Botoșani, Bezid), plus rarement ovales ou semi-ovales (Ionășeni, Dancu), sont de dimensions réduites (5 m² — 16 m²). Elles sont, dans la plupart des cas, orientées avec l'un des côtés courts vers le sud. D'après leur profondeur, on a pu distinguer trois variantes: a) huttes légèrement enfoncées dans le sol, dont l'approfondissement résulte plutôt de l'aménagement du terrain en pente avant la construction (Dancu); b) huttes à demi enfoncées dans le sol (Ionășeni, Jassy, fig. 4); c) huttes entièrement enfoncées dans le sol (Botoșani). Les huttes à demi enfoncées dans le sol sont les plus nombreuses. Sur le plancher des huttes, autant le long des parois qu'à l'intérieur, on a relevé des traces de pieux, ce qui prouve que le toit couvert de roseaux — matériau facilement inflammable, qui a produit la couche de cendre trouvée dans toutes les habitations — reposait sur des pieux.

Très fréquemment, les huttes enfoncées dans le sol sont pourvues de foyers, pour le chauffage, en pierres et terre glaise, de fours de forme rectangulaire, d'usage ménager, en pierres, et de poêles cylindriques, à l'emplacement creusé à même le sol, recouverts d'un toit voûté et toujours placés vers le nord ou au centre. Dans quelques cas, on a retrouvé les marches donnant accès à la demeure, aménagées sur le côté sud, plus court. Le plancher est parfois pilonné ou recouvert d'un enduit de terre glaise. Dans certaines demeures on a trouvé un banc aménagé le long des murs, ainsi que des creux cylindriques de profondeur moyenne, au centre de la pièce, auxquels on ne peut assigner d'autre fonction que d'avoir tenu lieu de sièges.

Les habitations de surface sont de forme rectangulaire et sont construites de pieux, de poutres, de branchages, de roseaux et de terre glaise. D'après la place occupée par les différents matériaux, on distingue trois variantes: habitations dans lesquelles on a utilisé une quantité importante de terre glaise pour l'édification des parois (les décombres de ces habitations contiennent une proportion considérable de torchis); b) habitations dans lesquelles on a utilisé une quantité plus faible de terre glaise (les décombres en sont plus pauvres en torchis et les morceaux de torchis font défaut dans les espaces existant entre les habitations, ce qui prouve que ces décombres n'ont pas été éparpillés); c) habitations dans lesquelles il n'entre pas de terre glaise ou dans lesquelles le rôle en est négligeable.

La plupart des habitations de surface ont des foyers aménagés en pierre et terre glaise, sur le côté nord. Là aussi on a relevé des dépressions cylindriques peu profondes, qui tenaient lieu de siège.

L'orientation des habitations de surface diffère de celle des huttes, par le fait que chez elles c'est un des côtés longs qui est orienté vers le sud et qui était occupé par l'entrée et peut-être par des fenêtres. Comme dimensions, ces habitations sont comprises entre 10 m² et 50 m².

Ces deux types d'habitations — en sous-sol et de surface — se rencontrent concomitamment dans les mêmes établissements (Botoșani, Jassy, Ionășeni). Il est vrai que dans certains établissements on ne rencontre que des habitations d'un seul type, soit huttes enfoncées dans le sol (Alexandria, Dancu), soit des habitations de surface (Glăvăneștii Vechi, Corlăteni), mais le caractère restreint des fouilles qui y ont été pratiquées jusqu'à ce jour ne permet pas d'affirmer qu'il ne s'y trouve qu'un seul type d'habitation.

Dans les espaces compris entre les habitations on rencontre un grand nombre de fosses renfermant des restes ménagers. Les formes mal définies qu'elles présentent parfois, ainsi que leur mode de disposition par rapport aux habitations voisines, qui ne paraît obéir à aucune règle, prouvent que, en partie du moins, elles ne remplissaient pas la fonction de fosses à provisions. Il semble que plusieurs d'entre elles avaient été creusées en vue de l'obtention de la terre glaise nécessaire à la construction des demeures et à la confection de la poterie.

Les fours de poterie se rencontrent fréquemment dans les établissements (fig. 6). Ils se composent du four proprement dit et de la chambre du potier. Le four était formé de deux pièces circulaires superposées, séparées par un gril perforé; dans la pièce d'en bas on faisait le feu, dans celle d'en haut avait lieu la cuisson des vases. Selon le mode de sustentation du gril, on peut reconnaître deux types de fours: a) ceux dont le gril était supporté par une console continue pratiquée le long des murs lors du creusement de la fosse, ainsi que par un pilier central en terre également réservée alors (Glăvăneștii Vechi); b) ceux dont le gril était supporté par une paroi médiane divisant la pièce inférieure en deux compartiments, où le feu était fait séparément (Ionășeni, Botoșani). Ces deux types de fours ont coexisté, ainsi qu'il ressort de la découverte, à Trușești, de deux fours compris dans une fosse commune, l'un soutenu par un pilier central, l'autre par une paroi médiane.

Dans la superficie occupée par les établissements, les habitations semblent avoir été disposées en rangées (fig. 2).

L'inventaire des établissements est constitué par un grand nombre d'outils et d'objets de ménage: socs (fig. 7), faucilles (fig. 8/3), burins (fig. 8/5), scies, couteaux (fig. 8/6), moulins à bras, aiguisoirs, fusaïoles, poids coniques et pyramidaux, pinces (fig. 8/2), perçoirs (fig. 8/1, 4), aiguilles, armes (pointes de lances en fer), poterie, objets de toilette et de parure — fibules au pied enroulé ou à plaque et semi-disque, boucles, peignes en os (fig. 19/1; 20) ou en fer, perles, pendeloques prismatiques en os, pendeloques en forme de petits chaudrons en fer (fig. 22/1) —, monnaies (Antonin le Pieux, Philippe l'Arabe, Trebonianus Gallus, Constance II, Valentinien I^{er}), os d'animaux domestiques (gros et menu bétail à cornes, cheval, porc) et sauvages (sanglier, cerf, chevreuil).

De tout l'inventaire des établissements, le matériel le plus abondant est la poterie, façonnée le plus souvent au tour, en pâte fine ou grumeleuse. La poterie fine, de couleur grise ou, rarement, jaunâtre (fig. 9/3, 5, 8—10; 10/1, 2; 11/1—3, 5, 6, 8); 12/2, 4, 7, 8, 10—12; 13/1, 3; 17/3) est représentée par une grande variété de formes (différents types de coupes, assiettes, écuelles, chaudrons à trois anses, tasses, brocs, cruches, pots). Certains de ces vases donnent lieu à des rapprochements marqués avec la poterie dace du III^e siècle de n. è. Comme décor, la poterie fine est fréquemment ornée de lignes en relief et de différents motifs exécutés selon la technique du lustre (lignes droites, en zigzag ou ondoyantes). Il faut mentionner également les cannelures obliques sur les épaules du vase, ainsi que des ornements fort compliqués, obtenus par incision ou par impression, composés de motifs végétaux (motif du sapin, feuilles) ou géométriques (cercles concentriques, rosaces, combinaisons de lignes pointillées, etc.). La poterie en pâte fine jaunâtre paraît être plus fréquente dans les établissements plus anciens.

La poterie en pâte grumeleuse, où il entre du sable et de menus cailloux, bien que parfois plus abondante que la poterie fine, ne présente pas les mêmes variétés de formes (fig. 9/2; 11/4, 7; 12/1—3, 5, 6, 9; 13/2; 14/1; 15/4). On rencontre très fréquemment des bocaux de types et de dimensions variés, parfois décorés d'une indication de sillons horizontaux sur les épaules. Les grands vases à provision (Krausengefäss) ne font défaut dans aucun établissement. Les écuelles et les brocs se rencontrent plus rarement.

La poterie travaillée à la main est très rare. Les formes les plus fréquentes en sont les bocaux et les tasses tronconiques de tradition géto-dace (fig. 15/2, 6). D'autres bocaux, aux parois bombées, au rebord droit et décorés de lignes incisées tracées au hasard (fig. 16/1; 17/7), donnent lieu à des rapprochements avec la poterie de type Przeworsk.

La poterie d'importation est un peu plus abondante que celle faite à la main. On peut mentionner différentes catégories de vases romains — brocs, amphores grandes et petites (fig. 9/4, 6, 7, 12; 13/4, 5; 15/1), vases noirs —, des brocs, des coupes, coniques (fig. 9/1, 11; 14/2; 17/5), des verres.

★

Les établissements non fortifiés, avec des habitations enfoncées dans le sol et de surface, sont caractéristiques pour toute la zone de diffusion de la civilisation de Sîntana de Mureș-Tchernéakhov. Les huttes, plus ou moins enfoncées dans le sol, de forme rectangulaire ou ovale, sont connues, sur le territoire de la Roumanie et dans le bassin du Dniestr, dès la période antérieure à la civilisation de Sîntana de Mureș-Tchernéakhov, dans les établissements daces, y compris l'aspect Lipița, fait qui permet d'interpréter la construction dans ces régions de huttes enfoncées dans le sol comme la continuation d'une tradition plus ancienne. Pour ce qui est des huttes des établissements Tchernéakhov de Volhynie, leur origine ne doit pas être cherchée dans la civilisation de Lipița, mais très probablement dans le groupe Przeworsk.

Les habitations de surface des établissements Sîntana de Mureș sont, en général, de petites dimensions. Certaines d'entre elles, pourtant, atteignent jusqu'à 50 m². Pour ce qui est des habitations de surface de dimensions considérables (parfois plus de 100 m²) et à plusieurs pièces des établissements Tchernéakhov, on a supposé qu'elles appartenaient aux grandes familles patriarcales. Il s'agit en effet d'habitations à deux pièces, toutes deux pourvues d'un foyer ou d'un four, fait qui atteste que ces pièces ont été habitées de manière effective et, probablement, concomitante : argument en faveur de l'existence de grandes maisons construites spécialement pour les familles patriarcales. En échange, les grandes demeures composées d'une seule pièce habitable — pourvue d'un foyer — et d'une seconde pièce — sans foyer — où l'on gardait les provisions ne peuvent être attribuées aux familles patriarcales, mais plutôt, comme une conséquence des différences sociales et de fortune, aux familles plus aisées.

Les habitations et l'inventaire des établissements Sîntana de Mureș attestent la présence permanente dans ces régions d'une population sédentaire, dont les occupations de base étaient l'agriculture et l'élevage. Le fait que ces populations pratiquaient l'agriculture résulte non seulement de la concentration de leurs établissements dans des régions au sol fertile, favorable à la culture des plantes, mais aussi de la découverte d'instruments aratoires (socs en fer symétriques, faucilles). En ce qui concerne les instruments de labour, les découvertes faites jusqu'à présent attestent de façon certaine l'emploi de l'arraire, sans sep ou à sep. Comme indice de l'activité agricole de ces établissements, il faut mentionner également l'existence des moulins à bras, des grands vases à provisions et de certaines fosses à provisions.

L'élevage (gros et menu bétail à cornes, cheval, porc) constituait la seconde occupation principale des habitants. D'autres occupations, telles que la chasse et la pêche, jouaient un rôle accessoire dans la vie économique des établissements. Comme occupations domestiques permanentes, on mentionne le filage et le tissage.

Parmi les métiers, c'est la poterie qui tient le premier rang, ayant presque définitivement atteint le stade de la production artisanale. La production particulière, représentée par la poterie faite à la main, ne jouait plus qu'un rôle insignifiant. Le fait que des fours de poterie ont été découverts dans presque tous les établissements prouve que les produits en étaient destinés, en majeure partie, aux besoins de l'établissement respectif et qu'une partie seulement en était destinée à des échanges dans d'autres centres.

Une découverte d'un intérêt tout spécial est celle faite dans l'établissement de Bîrlad-Valea Seacă, de deux ateliers pour la fabrication des peignes en os, renfermant des matériaux arrivés à différentes phases de la fabrication, découverte qui atteste, tout comme les fours de poterie, l'existence d'artisans spécialisés.

Les habitants des établissements Sîntana de Mureș connaissaient également le travail du verre, du bronze et du fer.

La spécialisation de certains individus dans d'autres domaines que ceux de l'agriculture et de l'élevage a eu pour effet le développement de relations d'échange, basées en premier lieu sur l'échange des produits. Le développement de l'agriculture de l'élevage, ainsi que la spécialisation dans différentes branches de l'activité artisanale, en d'autres termes le progrès général réalisé par le

développement des forces et des relations de production, ont provoqué une aggravation de l'inégalité des fortunes.

*

On a découvert jusqu'à ce jour sur le territoire de la Roumanie plus de 30 nécropoles Sintana de Mureș, les unes ne renfermant que des tombes à inhumation, les autres renfermant tant des tombes à inhumation — en majorité — que des tombes à incinération.

Les tombes à incinération, dont les fosses circulaires ou ovales ne dépassent pas 0,60 m de profondeur, présentaient le plus souvent des restes humains calcinés déposés dans une urne (pot, chaudron ou écuelle) et recouverts d'un vase entier, de fragments de vases ou de pierres.

Les tombes à inhumation (fig. 23 et 24), dont la profondeur dépasse parfois 2 m, ont des fosses rectangulaires, présentant parfois, soit sur l'un de leurs côtés courts — aux pieds ou à la tête —, soit sur les deux côtés, le long de la fosse, des degrés en pierre réservés lors du creusement. L'orientation la plus fréquente des tombes est en direction nord-sud (la tête au nord). On rencontre pourtant des tombes orientées en direction ouest-est, sud-nord ou est-ouest. Les squelettes se présentent habituellement en position de décubitus dorsal, les bras étendus le long du corps. Pourtant, chez maints squelettes, les membres ont des positions entièrement différentes. Le plus souvent les bras sont repliés au coude et posés sur l'abdomen, les membres inférieurs sont croisés, écartés ou les genoux relevés. Dans certaines tombes, le squelette est couché sur le côté, face à terre. D'autres fois, il se présente sous forme d'ossements éparpillés sur le fond de la fosse. Les tombes renferment parfois des traces de combustion, du charbon et de la cendre, qui rappellent les tombes sarmates plus anciennes ou certaines tombes à inhumation des cimetières daco-carpes des II^e—III^e siècles de n.è.

Les tombes à incinération apparaissent parfois en groupes de 2—3 ou de 4—5 tombes, chaque groupe appartenant sans doute à une famille. Les tombes à inhumation semblent avoir été disposées en rangées (fig. 25). Étant donné qu'à cette époque, dans le sein d'une même famille, les uns se faisaient inhumer et les autres incinérer, il faut admettre la possibilité de groupes de tombes mixtes, où les deux formes de sépulture se mêlaient.

L'inventaire des deux catégories de tombes est le même. Il comprend des fibules (fig. 34/3—6, 8; 35/6, 7, 9, 10, 13, 14, 17, 18), des boucles (fig. 34/7, 9, 10; 35/1, 8, 11, 12, 15, 16, 19), des fusaiöles, des perles (fig. 22/6; 34/1, 2), des peignes en os (fig. 19/2—5), des couteaux en fer ou en bronze, des verres (fig. 36), des pinces à épiler (fig. 35/2, 4), des pendeloques en forme de chaudron, en fer ou en bronze (fig. 22/3, 4), des pendeloques prismatiques en os, des boucles d'oreilles (fig. 22/2, 3) et différentes autres pendeloques (fig. 22/7, 8). On rencontre plus rarement des briquets en fer de type Przeworsk (fig. 21/5, 6). On rencontre parfois des restes ostéologiques de volaille et de gros bétail.

Une catégorie des plus intéressantes est celle des armes (*umbo* et pointes de lance en fer), qui apparaissent dans les tombes associées généralement à de la poterie et à des objets présentant des traces de combustion sur le bûcher. À côté des armes, caractéristiques pour les hommes, on a parfois trouvé dans les mêmes tombes des objets de parure (perles, pendeloques) et d'usage domestique (fusaiöles) habituellement présents dans les tombes de femmes, ce qui implique une pratique funéraire nouvelle, confirmée d'ailleurs par l'analyse du contenu des urnes: celle des enterrements doubles.

Dans les tombes d'incinération, les objets d'inventaire se trouvent le plus souvent mêlés aux os calcinés, dans l'urne, ou directement dans la fosse, ou plus rarement à côté de l'urne. Les armes sont placées sur les os ou à côté.

On a remarqué que, parmi les tombes à inhumation, les unes possèdent un riche inventaire, tandis que dans les autres le mobilier funéraire est inexistant ou se résume à un ou deux objets de petite valeur. Dans ces dernières tombes, on constate que le squelette ne présente généralement pas la position en décubitus avec les bras allongés le long du corps. Les tombes à riche inventaire renferment habituellement 3—4 vases et quelques objets métalliques, en verre et en os, tels que fibules, boucles, perles et peignes. Certaines tombes ont un inventaire extrêmement riche. Ainsi la tombe VIII d'Izvoare renfermait 62 objets: 17 vases, 1 verre, 1 peigne en os, 2 fibules en argent, 1 boucle en bronze, 5 perles en ambre, 28 perles en verre, 1 couteau en bronze avec étui en peau, 1 aiguille, 1 pince à épiler, 1 cure-oreille et 2 œufs d'oie.

C'est la poterie qui occupe la place la plus importante dans le mobilier funéraire. Elle comprend des vases façonnés au tour en pâte fine ou grumeleuse, des vases travaillés à la main en pâte grossière, des vases noirs et des vases romains d'importation. Les plus fréquemment rencontrés sont les vases en pâte fine, grise (fig. 10/3, 4; 14/3; 16/3; 18/3, 4; 26; 27/1, 2, 7, 14; 28/1, 4, 6;

29/2, 3, 6; 30/4, 5; 31/3; 32/2, 4), façonnés au tour (50% environ), parmi lesquels on compte de nombreux types d'écuelles, de chaudrons, de coupes, de pots et de brocs. Les vases en pâte grumeleuse, le plus souvent des pots de types variés, sont également abondants (fig. 27/3, 8, 10, 12; 28/2, 3, 5; 30/2; 32/3, 5, 6). La poterie faite à la main (fig. 15/3; 16/2; 27/4-6, 9, 11, 13; 29/5; 30/1; 31/1, 2), les vases noirs (fig. 32/1; 33) et la poterie romaine d'importation (fig. 16/4; 30/3, 6; 31/4, 5) sont plus rares. La poterie faite à la main se rencontre aussi dans les tombes à riche inventaire, ce qui prouve qu'elle était employée en tant qu'élément traditionnel, comportant par conséquent aussi une signification ethnique. En ce qui concerne les deux dernières catégories céramiques, les découvertes attestent une fréquence plus grande des vases romains dans les régions méridionales du pays, en Munténie, et des vases noirs dans les régions septentrionales, en Moldavie.

Dans les tombes, les vases sont en position verticale, oblique ou couchée et sont placés à la tête du squelette, à ses pieds, le long du corps, au-dessus ou au-dessous. Dans quelques tombes on a découvert des vases étagés, les uns posés sur le fond de la fosse et d'autres à une quarantaine de cm plus haut.

Les fibules, qui sont du type à pied enroulé ou à plaque et semi-disque, apparaissent, groupées le plus souvent par deux, dans la région supérieure du thorax; les boucles apparaissent seules, ou plus rarement par deux, près des os du bassin. Les perles se trouvent soit au cou, sous forme de colliers, soit cousues sur les vêtements; les peignes en os, à trois séries de plaques et à poignée circulaire, près du crâne. Parmi les autres objets complétant l'inventaire funéraire, il faut mentionner les fusaiotes bitronconiques en terre glaise, les boucles d'oreilles en or ou en argent — une seule, attachée à l'oreille droite —, les aiguilles en bronze ou en fer, les bracelets, les pinces à épiler, les verres, les pendeloques en forme de chaudron, les pendeloques prismatiques en os et différentes coquilles marines.

Les armes font défaut dans les tombes à inhumation. La tombe de Ciumbrud renfermait, il est vrai, une hache en fer, mais celle-ci ne peut être considérée comme appartenant à un guerrier, vu que la tombe est celle d'un enfant. Des haches ont été trouvées également dans une tombe de Tîrghsor (fig. 21/1) et dans certains établissements Tchernéakhov, tels que ceux de Budești et de Krinitchski (fig. 21/2, 3). Il faut mentionner, comme se rattachant à ces découvertes, la présence de pendeloques en forme de haches dans certaines tombes de Transylvanie (fig. 22/3) et du Moyen Dniepr. Les couteaux en fer, qu'ils soient recourbés ou à dos convexe, ne peuvent être considérés comme des armes, mais comme des objets d'usage ménager. On les trouve parfois — autant dans les tombes d'hommes que dans celles des femmes — plantés dans les restes d'offrandes de viande — entre les os.

Parmi les os d'animaux trouvés dans les tombes, les plus fréquents sont ceux d'ovins, de volaille et de porcs. Les os de gros bétail à cornes se rencontrent plus rarement. Dans certaines tombes, on a trouvé des os de différents animaux: bovidés et volaille (Pălatca), ovins et volaille (Independența-Ciumbrud), ovins et porcs (Sintana de Mureș).

★

Les cimetières Sintana de Mureș ne présentent pas les mêmes caractéristiques sur tout le territoire de la Roumanie. On a relevé, à l'heure actuelle, certaines variations entre les nécropoles situées dans des régions différentes, ainsi qu'entre groupes de tombes d'un même cimetière. En Transylvanie, elles forment un groupe plus homogène, tant par le rite funéraire — invariablement l'inhumation — que par l'inventaire trouvé auprès des squelettes, groupe qui se rapproche de certaines nécropoles du Moyen-Dniepr. De leur côté, les cimetières Sintana de Mureș de Moldavie renferment un nombre très réduit de tombes à incinération. Il est vrai que cette particularité peut être due au fait que certaines de ces nécropoles se situent dans une phase plus tardive de la civilisation en question (seconde moitié du IV^e siècle de n. è.), soit au faciès nettement sarmatique de la population respective.

Les nécropoles les mieux connues sont celles de Munténie, qui ont même permis la délimitation, basée sur l'inventaire et sur le rite funéraire, de variantes de culture correspondant à certains éléments ethniques. Ainsi, les tombes à incinération avec vases, sans traces de combustion secondaire, de Tîrghsor et de Gherăseni, avec une poterie qui se rapproche des vases daces tardifs (III^e siècle de n. è.), témoignent de l'existence d'une population dace, dont le développement est influencé par les conditions historiques nouvelles créées par la retraite des troupes romaines de Dacie, par l'intensification des relations avec les Sarmates et par la pénétration progressive des unions tribales germaniques. Dans d'autres cimetières (Olteni), on a découvert une autre catégorie d'incinérés, avec les vases et les objets d'inventaire marqués par les flammes du bûcher et présentant parfois des armes et des briquets en fer de type Przeworsk. Ces tombes ont été attribuées aux tribus de Taiphales venues des régions orientales de la civilisation de Przeworsk.

Le rite d'incinération dans la civilisation de Sîntana de Mureș-Tchernéakhov ne présente pas une seule et même origine, uniquement dace, comme le soutient G. B. Fedorov. Cette théorie n'est valable que pour les régions de la civilisation de Sîntana-Tchernéakhov peuplées antérieurement de tribus daces, y compris celles de l'aspect Lipița. Les éléments Przeworsk et Zarubinetz, déjà relevés dans les établissements et les tombes Tchernéakhov, nous fournissent des indications des plus précieuses touchant la continuité de plusieurs groupes ethniques appartenant à cette civilisation en apparence homogène, groupes qui pratiquaient déjà l'incinération auparavant, en tant que représentants de civilisations différentes. L'incinération était connue également par une partie des tribus gothiques.

L'inhumation peut être considérée comme l'un des apports les plus importants des Sarmates à la civilisation de Sîntana de Mureș-Tchernéakhov. Cet apport s'explique par le nombre important de Sarmates qui peuplaient les régions orientales de l'Europe, ainsi qu'au conservatisme dont cette peuplade a fait preuve quant au rite funéraire. En dehors des Sarmates, l'inhumation était pratiquée par une partie des tribus gothiques, à faciès scythique tardif, par certains représentants de la civilisation de Zarubinetz et même par certains éléments daco-carpes.

Le passage progressif de l'incinération à l'inhumation, que l'on explique généralement par la seule pénétration du christianisme chez les représentants de la civilisation de Tchernéakhov, est dû aussi dans une certaine mesure aux tribus sarmates, fidèles exclusivement à l'inhumation, qui vers la fin du III^e siècle et dans les premières décennies du IV^e siècle de n. è. se sont mêlées aux tribus tchernéakhoviennes, qui représentaient à cette époque un véritable conglomerat ethnique. Le passage relativement rapide, au cours du IV^e siècle, d'une partie de la population de Moldavie et de Munténie du rite de l'incinération à celui de l'inhumation a pu être favorisé aussi, en une certaine mesure, par la coexistence antérieure, de près d'un siècle, des autochtones de ces provinces avec les tribus sarmates, adeptes de l'inhumation.

★

L'analyse des découvertes archéologiques de Roumanie datant des II^e—III^e siècles de n. è. exclut la possibilité de considérer la civilisation de Sîntana de Mureș comme une création de la population locale dace. Cependant, le passage de la culture dace à la civilisation de Sîntana de Mureș n'implique aucunement la disparition du fonds local de ces territoires. La continuité de l'élément autochtone est facile à suivre dans les établissements à nécropoles de cette civilisation. Entre les découvertes daco-carpes et celles de type Sîntana de Mureș, on peut établir des rapprochements incontestables en ce qui concerne le type des habitations et des fours de poterie, le rite d'enterrement, la technique du tour en matière de poterie, certains vases faits à la main (la tasse dace, le bocal à protubérances) et au tour, etc. C'est par l'aspect Lipița que les tribus daces ont apporté leur contribution la plus importante à la civilisation de Sîntana de Mureș-Tchernéakhov. Puis, au cours du IV^e siècle de n. è., le fonds dace plus ancien de la civilisation de Tchernéakhov se renforce par l'intégration d'une partie de la population dace et daco-romaine de Moldavie, Munténie et Transylvanie. La population sarmate, qui avait pénétré à l'ouest du Prut dès la fin du III^e siècle de n. è., est restée bien individualisée ethniquement pendant tout le III^e siècle de n. è., sans avoir été assimilée par les autochtones. Au cours du IV^e siècle, les Sarmates deviennent à leur tour représentants de la civilisation de Sîntana de Mureș. Les tombes à incinération pourvues de vases présentant des traces de combustion secondaire, ainsi que de briquets et de poterie de facture Przeworsk, attestent en outre, sur le territoire de la Roumanie, la présence effective d'éléments ethniques du groupe Przeworsk.

Ainsi donc, la civilisation Sîntana de Mureș appartient à une population hétérogène, comprenant des tribus daces, daco-romaines, sarmates et germaniques (Thaïphales, Wisigoths).

Les premiers éléments de culture Sîntana de Mureș à l'ouest du Prut peuvent être datés de la fin du III^e siècle et du début du IV^e siècle de n. è. Cette civilisation prend fin du fait de la grande invasion des Huns. Les découvertes concernant la période des Huns et celle immédiatement postérieure (Bratei, Costița) attestent dans les régions situées au nord du Danube l'existence d'une population sédentaire, dont la culture conserve encore des traditions Sîntana de Mureș.

EXPLICATION DES FIGURES

Fig. 1. — Carte des principales découvertes de type Sîntana de Mureș sur le territoire de la Roumanie. 1 — Corlăteni; 2 — Botoșani-Colline de la briqueterie; 3 — Cucorăni; 4 — Trușești; 5 — Ionășeni; 6 — Dolhești Mari; 7 — Glăvănești Vechi; 8 — Iacobeni Vechi; 9 — Erbiceni; 10 — Jassy-Briqueterie; 11 — Dancu; 12 — Holboca; 13 — Izvoare; 14 — Doina; 15 — Aldești; 16 — Negrești; 17 — Zapodeni; 18 — Poieniști; 19 — Arsura;

20 — Birlad-Valea Seacă; 21 — Perieni; 22 — Pietriș; 23 — Rogojeni; 24 — Lunca; 25 — Piatra Frecăței; 26 — Racovița; 27 — Dedulești; 28 — Aldeni; 29 — Bălteni; 30 — Largu; 31 — Gherăseni; 32 — Ileana; 33 — Vlad Țepeș; 34 — Independența; 35 — Andolina; 36 — Minăstirea; 37 — Spațov; 38 — Tatina; 39 — Mitreni; 40 — Bucarest — Cringăși; 41 — Bucarest-Curtea Veche; 42 — Bucarest-Fundenii Doamnei; 43 — Ploiești-Triage; 44 — Tirgșor; 45 — Mătășaru; 46 — Oinac; 47 — Gogoșari; 48 — Izvorul; 49 — Alexandria; 50 — Olteni; 51 — Băbeni-Oltețu; 52 — Almăj; 53 — Lazu; 54 — Reci; 55 — Sf. Gheorghe-Epreștetă; 56 — Bezid; 57 — Tirgu Mureș; 58 — Sintana de Mureș; 59 — Tifești; 60 — Palatca; 61 — Ciumbud; 62 — Băiceni; 63 — Jassy-Ciurchi; 64 — Radu Negru.

Fig. 2. — Plan des fouilles faites dans l'établissement d'Alexandria (d'après C. Preda).

Fig. 3. — Plan des fouilles faites dans l'établissement de Bălteni (d'après I.T. Dragomir).

Fig. 4. — Plan et coupe de l'habitation n° 2 de Jassy-Briqueterie: 1 — sol végétal; 2 — sol brun cendreau; 3 — sol brun rougeâtre; 4 — sol jaune; 5 — cendre; 6 — charbon; 7 — fragments de torchis calciné; 8 — fragment de poterie.

Fig. 5. — Foyers en pierre, découverts à Jassy-Briqueterie (1, 2) et à Botoșani-Colline de la briqueterie (3) et grand vase à provisions trouvé dans l'habitation de surface n° 2 de Trușești-Cuha (4).

Fig. 6. — Coupe à travers un four de poterie de Botoșani-Colline de la briqueterie (d'après N. Zaharia, Em. Zaharia et S. Rață): 1 — pièces pour le feu et la cuisson des vases; 2 — sol noir en friche; 3 — sol noir compact; 4 — sol cendreau; 5 — sol brun rougeâtre; 6 — sol jaune; 7 — plaque perforée (gril); 8 — empreintes de branchages tressés; 9 — enduit de terre glaise; 10 — sol calciné jusqu'à vitrification jaunâtre; 11 — sol calciné au rouge.

Fig. 7. — Soc en fer découvert à Băiceni-Siliște. Environ 3,5 gr. nat.

Fig. 8. — Objets en fer et en argent découverts à Botoșani — Colline de la briqueterie: 1-4 — perçoirs; 2 — pince à épiler en argent; 3 — fragment d'une faucille en fer; 5 — ciseau en fer; 6 — couteau en fer.

Fig. 9. — Fragments de poterie découverts à Botoșani-Colline de la briqueterie (1-9, 11, 12) et à Ionășeni (10). 1, 11 — fragments de tasses noires; 2 — rebord de bocal en pâte grumeleuse, façonné au tour; 3, 5, 8, 9, 10 — poterie en pâte fine, grise, façonnée au tour, décorée par impression; 4, 7 — fragments de petites amphores; 6, 12 — fragments d'amphores. 1, 3-8, 10-12 = environ 2/3 gr. nat.; 2 = env. 1/2 gr. nat.; 9 = env. 1/3 gr. nat.

Fig. 10. — Vases en pâte fine découverts à Jassy-Ciurchi (1), Băiceni-Siliște (2), Iacobeni Vechi (3) et Zapodeni (4). 1, 2 = env. 1/3 gr. nat.; 3 = env. 2/3 gr. nat.; 4 = env. 2/7 gr. nat.

Fig. 11. — Fragments de poterie en pâte fine (1, 3, 5, 6, 8) et grumeleuse (4, 7) découverts à Jassy-Briqueterie (1-5, 8) et Trușești (6-9).

Fig. 12. — Fragments de poterie en pâte fine (2, 4, 7, 8, 10-12) et grumeleuse (1, 3, 5, 6, 9) découverts à Trușești (1, 3, 4, 6, 7, 12) et à Jassy-Briqueterie (2, 5, 8-11).

Fig. 13. — Poterie découverte à Ionășeni (1), Trușești (2, 4, 5) et Jassy-Briqueterie (3). 1, 3 — fragments de vases en pâte fine grise; 2 — rebord de bocal en pâte grumeleuse; 4, 5 — fragments d'amphores.

Fig. 14. — Poterie découverte à Botoșani-Colline de la briqueterie (1, 2), Olteni (3 — d'après C. Preda) et Alexandria (4 — d'après C. Preda). 1, 4 — fragments de vases à provisions; 2 — fragments de coupe noire; 3 — chaudron à trois anses en pâte fine, grise, façonnée au tour.

Fig. 15. — Poterie découverte à Jassy-Briqueterie (1), Pogorăști (2), Spațov (3 — d'après B. Mitrea), Botoșani-Colline de la briqueterie (4), Trușești (5) et Dancu (6). 1 — fragment de petite amphore; 2, 3, 6 — tasses tronconiques travaillées à la main, de tradition dace; 4 — fragment de bocal en pâte grumeleuse; 5 — rebord d'écuelle en pâte fine, grise.

Fig. 16. — Vases découverts à Botoșani-Colline de la briqueterie (1) et Iacobeni Vechi (2-4). 1, 2 — vases faits à la main de facture Przeworsk; 3 — petite amphore en pâte fine, grise, façonnée au tour; 4 — petite amphore romaine en pâte rouge. 1 = env. 2/5 gr. nat.; 2, 4 = env. 1/2 gr. nat.; 3 = env. 1/3 gr. nat.

Fig. 17. — Poterie découverte à Chilia (1-4, 6 — d'après Sebastian Morintz), Botoșani-Colline de la briqueterie (5) et Băiceni-Siliște (7). 1-4, 6 — poterie en pâte fine, grise, façonnée au tour; 5 — fragment de coupe noire; 7 — rebord d'un petit vase de facture Przeworsk.

Fig. 18. — Poterie faite à la main (1, 2) et au tour (3, 4) découverte à Hănești (1), Botoșani (2), Iacobeni Vechi (3) et Zapodeni (4).

Fig. 19. — Peignes en os découverts à Alexandria (1 — d'après C. Preda), Izvoare (2 — d'après R. Vulpe), Tirgu Mureș (3, 4 — d'après István Kovács) et Independența (5 — d'après B. Mitrea et Niță Angheliescu).

Fig. 20. — Peigne en os découvert à Botoșani-Colline de la briqueterie. Env. 2/3 gr. nat.

Fig. 21. — Ustensiles en fer découverts à Tirgșor (1, 6 — d'après Gh. Diaconu), Kriniciki (2, 7 — d'après E. A. Symonovitch), Budești (3 — d'après E. A. Rikman), Băiceni (4) et Mătășaru (5 — d'après Gh. Diaconu). 1, 2, 3 — haches en fer; 4, 5, 6 — briquets en fer de type Przeworsk; 7 — soc en fer. 1, 2, 7 = env. 2/5 gr. nat.; 3 = env. 2/7 gr. nat.; 4 = env. 5/6 gr. nat.; 5, 6 = env. 1/2 gr. nat.

Fig. 22. — Objets de parure découverts à Jassy-Briqueterie (1), Tirgu Mureș (2, 3, 5, 7, 8 — d'après István Kovács), Erbiceni (3, 4 — d'après D. Teodor et Em. Zaharia) et Pietriș (6 — d'après N. Zaharia, Em. Zaharia et V. Palade). 1, 3, 4 — pendeloques en forme de chaudron; 2, 3 — boucles d'oreilles; 3 — pendeloques en forme de haches; 6 — perles; 7, 8 — pendeloques en os avec anneaux métalliques.

Fig. 23. — Tombes à inhumation découvertes à Pietriș. a) tombe 4; b) tombe 7 (d'après N. Zaharia, Em. Zaharia et V. Palade).

Fig. 24. — Tombes à inhumation découvertes à Erbiceni (a — tombe 1 d'après Em. Zaharia et N. Zaharia), Spațov (b — tombe 38, d'après B. Mitrea, Sebastian Morintz et C. Preda) et Tirgșor (c — tombe 19, d'après Gh. Diaconu).

Fig. 25. — Plan du cimetière de Sintana de Mureș (d'après István Kovács).

Fig. 26. — Poterie en pâte fine découverte à Izvoare (1, 2, 6, 8 — d'après R. Vulpe), Olteni (3-5, 7 — d'après C. Preda) et Tirgșor (9 — d'après Gh. Diaconu).

Fig. 27. — Poterie faite au tour (1-3, 7, 8, 10, 12, 14) et à la main (4-6, 9, 11, 13), découverte à Pietriș (1-3, 5-14 — d'après N. Zaharia, Em. Zaharia et V. Palade) et Erbiceni (4 — d'après Em. Zaharia et N. Zaharia).

- Fig. 28. — Poterie en pâte fine (1, 4, 6) et grumeleuse (2, 3, 5) découverte à Tirgșor (1, 2, 4, 5, 6 — d'après Gh. Diaconu) et Olteni (3 — d'après C. Preda).
- Fig. 29. — Poterie en pâte fine, grise, façonnée au tour (1-4, 6) et en pâte poreuse, faite à la main (5), découverte à Bezid (1, 4 — d'après Székely Zoltán), Olteni (2 — d'après C. Preda), Izvoare (3 — d'après R. Vulpe) et Pietriș (5, 6 — d'après N. Zaharia, Em. Zaharia et V. Palade).
- Fig. 30. — Poterie faite à la main (1) et au tour (2-6) découverte à Independența. 1 — vase en pâte poreuse décoré de quatre protubérances; 2 — vase en pâte grumeleuse; 3, 6 — vases en pâte fine, de couleur rouge; 4, 5, vases en pâte fine, grise (d'après B. Mitrea et Niță Angheliescu).
- Fig. 31. — Poterie découverte à Tirgșor (1, 2, 3 — d'après Gh. Diaconu) et Erbiceni (4, 5 — d'après Em. Zaharia et N. Zaharia). 1, 2 — vases faits à la main; 3 — écuelle en pâte fine, grise, façonnée au tour; 4, 5 — petites amphores romaines.
- Fig. 32. — Poterie façonnée au tour découverte à Izvoare (1, 4 — d'après R. Vulpe), Olteni (2 — d'après C. Preda) et Tirgșor (3, 5-6 — d'après Gh. Diaconu). 1 — coupe noire; 2, 4 — vases en pâte fine, grise; 3, 5, 6 — vases en pâte grumeleuse.
- Fig. 33. — Coupe noire découverte à Arsura. Env. 1/2 gr. nat.
- Fig. 34. — Objets découverts à Tirgșor. 1, 2 — perles en verre; 3-6, 8 — fibules en bronze; 7, 10 — boucles en bronze; 9 — boucle en fer (d'après Gh. Diaconu).
- Fig. 35. — Objets en bronze (1-12, 14-19) et argent (13) découverts à Pietriș (1, 6, 7, 9, 10 — d'après N. Zaharia, Em. Zaharia et V. Palade), Izvoare (2-5, 13, 17, 18 — d'après R. Vulpe), Erbiceni 8, 12 14 — d'après D. Teodor et Em. Zaharia), Tirgu Mureș (12), Sintana de Mureș (15, 19 — d'après István Kovács) et Independența (16 — d'après B. Mitrea et Niță Angheliescu); 1, 8, 11, 12, 15, 19 — boucles; 2, 4 — pince à épiler; 3 — aiguille; 5 — cure-oreille; 6, 7, 9, 10, 13, 14, 18 — fibules.
- Fig. 36. — Verres découverts à Izvoare (1 — d'après R. Vulpe) et Sintana de Mureș (2 — d'après István Kovács). 1 — env. 1/4 gr. nat.; 2 — env. 1/2 gr. nat.
- Fig. 37. — Poterie faite à la main (1, 2) et au tour (3-6) découverte à Gavrilovka (1, 2, 5, 6 — d'après E. A. Symonovitch) et Goevo Gora (3, 4 — d'après I. K. Svechnikov). 1, 2, 5, 6 = env. 2/5 gr. nat.; 3, 4 = env. 1/6 gr. nat.