

## AȘEZAREA DE TIP SÎNTANA DE MUREȘ-CERNEAHOV DE LA IAȘI—FABRICA DE CĂRĂMIZI

În primăvara anului 1960, în marginea de sud-est a orașului Iași, pe un teren situat pe terasa inferioară a Bahluiului, cu prilejul lucrărilor de exploatare a carierei de la Fabrica de cărămizi, a fost distrusă o mare parte dintr-o așezare de tip Sîntana de Mureș-Cerneahov de la începutul epocii migrațiunilor (fig. 1). Săpăturile de salvare<sup>1</sup>, efectuate în același an pe locul carierei<sup>2</sup>, au avut ca rezultat descoperirea a două locuințe și a două cuptoare din piatră aparținând acestei culturi<sup>3</sup>.



Fig. 1. — Carieră de lut.

<sup>1</sup> Săpăturile au fost efectuate de către un colectiv format din Ion Ioniță (responsabil), Leon Boambă, Ion Baltă și Vasile Cimpeanu (studenți).

<sup>2</sup> Această așezare a fost identificată de către N. Zaharia prin recunoașteri arheologice de suprafață. Vezi *Șantierul Valca Jijiei*, în *SCIV*, III, 1952, p. 34; N. Zaharia, M. Petrescu-Dîmbovița și Em. Zaharia, *Cercetări arheolo-*

*gice în orașul Iași și împrejurimi*, în *SCȘ-Iași*, VIII, 2, 1956, p. 14.

<sup>3</sup> În afară de materialele aparținând culturii Sîntana de Mureș, cu același prilej au mai fost descoperite materiale sporadice din perioada culturii Noua și din prima epocă a fierului, un mormint din secolele IX—X și două bordeie (locuințele 1 și 3) din secolele XVII—XVIII.

Stratul arheologic corespunzător așezării de tip Sintana de Mureș-Cerneahov, de culoare brun-cenușie, se afla imediat sub solul vegetal și avea grosimea de 0,30—0,35 m. El era despărțit de solul galben printr-un strat brun-roșcat, fără nici un fel de resturi arheologice.

Cele două locuințe din secolul al IV-lea al e.n., una de tip semibordei (nr. 2) și alta construită la suprafață (nr. 4), se găseau la distanță de circa 32 m una de alta (fig. 2) și aparțineau după situația stratigrafică aceleiași faze de locuire; dărămăturile locuinței de suprafață zăceau la baza solului brun-cenușos, nivel de la care fusese săpată și groapa semibordeiului.

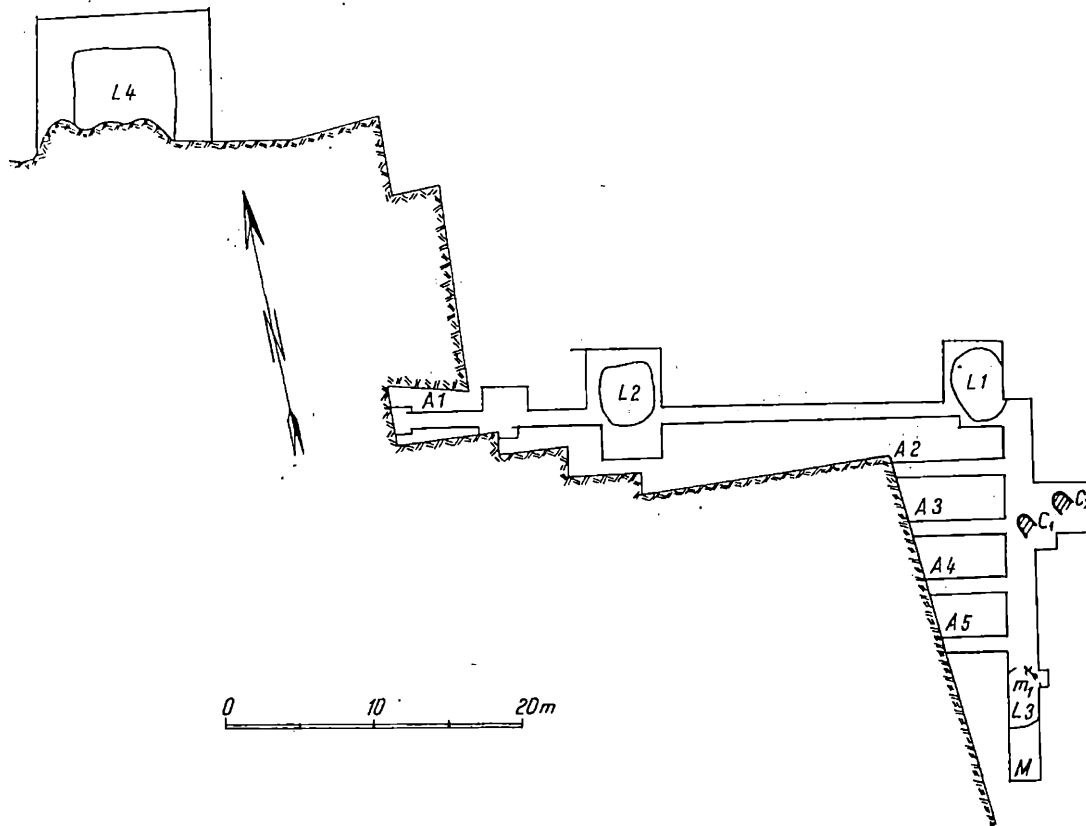

Fig. 2. — Planul general al săpăturilor. L — locuință; C — cuptor; m — mormint.

Locuința nr. 2 avea forma rectangulară cu colțurile rotunjite ( $3,5 \times 4$  m) și pereții ușor oblici (fig. 3). Podeaua, bine bătătorită, prezenta pe alocuri câte trei rinduri de lipituri cu grosimea de circa 1 cm. În interiorul locuinței nu s-au observat nici un fel de resturi de sobă sau vatră. Intrarea a fost amenajată pe latura mai îngustă dinspre sud, unde s-a semnalat o prispă din pământ cruțat, lată de 0,30 m și înaltă de 0,25 m. În pământul de umplură s-au găsit fragmente de chirpici arși și foarte multă cenușă și cărbuni, ceea ce arată că locuința a fost distrusă prin incendiu.

Inventarul locuinței cuprinde un mare număr de fragmente ceramice (fig. 9/2, 5, 6, 8, 11, 15, 16, 18—20, 22; 10/3—5, 8, 9, 15, 16, 18, 20, 21, 24—26,

28, 29; 11/1—4, 6, 10, 11, 13—16, 20, 21, 23, 25; 12/1—6, 9, 13, 14; 13/1, 5—7, 10, 12—14, 16, 17, 19, 20; 14/1—6, 8, 11; 15/1—4, 6; 16/1—4, 6; 17/1—3, 5, 12, 13; 18/1, 2; 19/1—5; 20/2, 5, 10, 18—20; 21/1, 2, 11, 15, 16, 18—21, 23, 24; 22/2, 4—6, 9; 23/1, 2, 4, 6, 9; 24/3—6, 9; 25/1, 3, 5, 6; 26/2—4, 7—10), o fibulă (fig. 7/1, 7), un amnar de tip Przeworsk (fig. 7/5) și un pandantiv căldărușă (fig. 7/8) din fier, un fragment de psalie din os (fig. 7/6), două fusaiole de lut bitronconice (fig. 7/9, 11), o piatră de ascuțit și câteva fragmente de la greutate conice de lut.

Locuința construită la suprafața solului (fig. 4) a fost distrusă parțial, în sectorul de sud, cu prilejul lucrărilor de exploatare a carierei. Cu toate acestea, porțiunea destul de mare, de circa 50 m<sup>2</sup>, care s-a mai păstrat din ea, ca și conservarea în relativ bune condiții a pereților mistuiți de foc și dărâmați aproape în întregime spre interior, permit aprecierea că această construcție de formă rectangulară, la ridicarea căreia s-a utilizat mult material lemnos și o cantitate mare de lut, a fost o casă de locuit durabilă, solid construită. Unele lipituri de pereți de ce o singură parte a scheletului lemnos ating uneori o grosime de 9—10 cm, ceea ce denotă că în sectoarele respective pereții ajungeau la o grosime totală de cel puțin 20 cm.

Sistemul de construcție a locuinței este cel obișnuit; mai întâi a fost ridicat un schelet lemnos din stâlpi și nuiele împletite, acestea din urmă groase de 1—3 cm și puse în poziție orizontală, după care, atât la interior, cât și la exterior, s-au aplicat lipituri groase din lut amestecat cu păioase. În afară de stâlpii principali, de la colțuri, intrare și, probabil, cei de pe mijlocul laturilor, cu capătul de jos îngropat în sol, pe baza amprentelor lăsate de bucățile de chirpici s-au putut identifica și stâlpi intermediari, cu grosimea de 8—9 cm, neîngropați, care serveau la împletirea nuielelor pe orizontală. Lipiturile interioare de la partea de sus a pereților locuinței erau arcuite spre interior, detaliu din care rezultă că ele au fost aplicate abia după ce acoperișul fusese construit (fig. 5). În câteva locuri s-au semnalat și resturi de la o a doua lipitură, cu grosimea de 2—3 cm, aplicată fie la un interval foarte scurt de prima lipitură, fie cu prilejul unor reparații curente ale acestei construcții, care în acest din urmă caz nu pare însă prin nici un indiciu să fie legată și de o altă fază cronologică.

În ceea ce privește sistemul de încălzire, în sectorul de nord al locuinței, au fost descoperite resturile unei vetre de formă rectangulară, conservată aproape în întregime. Ea a fost construită dintr-un pavaj de circa 2 cm. În fața vetrei, spre sud, s-a semnalat o groapă de formă cilindrică, cu diametrul de 0,85 m și adâncimea de 0,55 m, conținând o mare cantitate de cenușă, cărbuni și bucăți de lipituri din pereții prăbușiți ai casei.

În comparație cu cea descrisă anterior, această locuință are un inventar mai sărac, probabil datorită și faptului că, fiind o construcție la suprafață, fragmentele ceramice și obiectele din cuprinsul ei au putut fi mult mai ușor împrăștiate. În afară de ceramică (fig. 9/1, 14, 21; 10/6, 7, 13; 12/11; 14/7, 9, 10; 16/7, 8; 17/6; 18/4; 20/4; 21/6; 22/1; 23/5, 8) au mai fost găsite o fusaiolă din lut (fig. 7/2) și 16 greutate conice și piramidale de lut pentru războiul de țesut (fig. 8). Acestea din urmă erau aglomerate în sectorul nord-vestic al încăperii,

în spațiul dintre vatră și perețele de vest, sub și printre dărîmături, ceea ce ne-a determinat să presupunem că aici s-ar fi aflat instalat un război de țesut<sup>4</sup>.

În cuprinsul așezării au mai fost descoperite resturile a două cuptoare în aer liber (bucătării de vară?) din lespezi de piatră, de formă rectangulară cu gura spre sud, dărîmate și în mare parte răvășite (fig. 6/1).

Primul cuptor (fig. 6/3) s-a păstrat ceva mai bine. De-a lungul laturilor sale de est, nord și vest s-a păstrat cîte un șir de pietre chiar de la baza pereților acestui cuptor. Pietrele din interiorul acestor laturi, provenite din pereți (și boltă?), se găseau în majoritate în poziție oblică și pe cant, adică în poziția în care au ajuns în momentul prăbușirii cuptorului. Majoritatea pietrelor prezentau urme puternice de arsură.

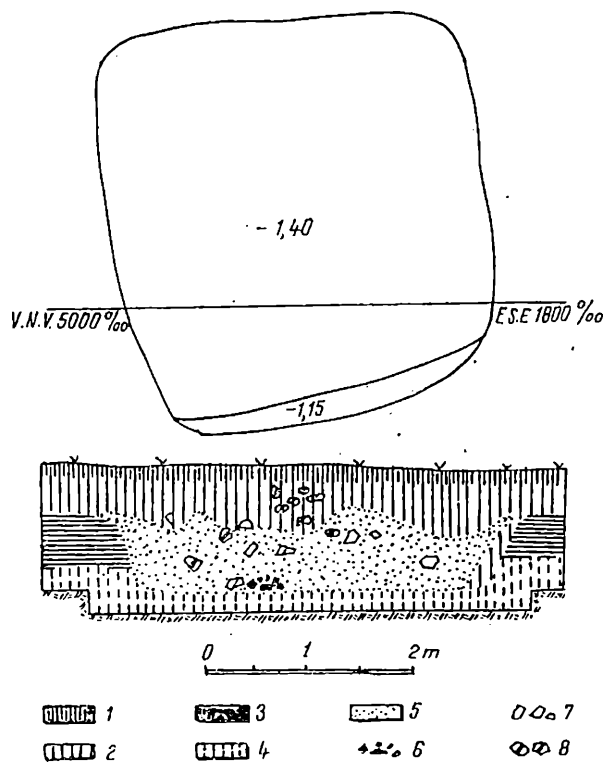

Fig. 3. — Locuința nr. 2. Plan și profil.  
1 — sol vegetal; 2 — sol brun-cenușos;  
3 — sol brun-roșcat; 4 — sol galben;  
5 — cenușă; 6 — cărbuni; 7 — fragmen-  
te de chirpici arși; 8 — fragmente ce-  
ramice.

Cel de-al doilea cuptor se află în apropiere de primul, dar dărîmăturile lui, prăbușite spre vest, s-au păstrat mult mai prost (fig. 6/2).

Cercetarea numai a câtorva complexe din așezarea de la Iași-Fabrica de cărămizi nu permite să se facă nici un fel de observații cu privire la dispunerea locuințelor și a anexelor gospodărești în cuprinsul ei<sup>5</sup>.

Inventarul așezării, provenit atât din cele două locuințe, cât și din restul săpăturilor (fig. 7/3, 4, 10; 9/3, 4, 7, 9, 10, 12, 13, 17, 23; 10/1, 2, 10—12,

<sup>4</sup> Situații similare au fost semnalate și în alte așezări de tip Sintana de Mureș-Cerneahov. G. B. Fedorov, *Население прутско-днестровского междуречья*, în *МИА*, 89, 1960, p. 114, 257, fig. 18/21; E. A. Rikman, *Жилища Будеитского сел.лица*, în *МИА*, 82, 1960, p. 313, fig. 11/3.

<sup>5</sup> Pentru încadrarea culturală și cronologică a așezărilor și locuințelor de tip Sintana de Mureș-Cerneahov, vezi Ion Ioniță, *Contribuții cu privire la cultura Sintana de Mureș-Cerneahov pe teritoriul Republicii Socialiste România*, în *AIM*, IV, 1966, p. 198.

14, 17, 19, 22, 23, 27; 11/5, 7—9, 12, 17—19, 22, 24, 26, 27; 12/7, 8, 10, 12, 14, 16; 13/2—4, 8, 9, 15, 18, 21; 15/5; 16/5, 9; 17/4, 7—11; 18/3, 5, 6; 20/1, 3, 6—9, 11—17; 21/3—5, 7—10, 12—14, 17, 22; 22/3, 7, 8; 23/3, 7; 24/1, 2, 7, 8; 25/2, 4; 26/1, 5, 6, 11, 12), cuprinde diferite obiecte din fier, os, sticlă, piatră, lut, fragmente ceramice și oase de animale.

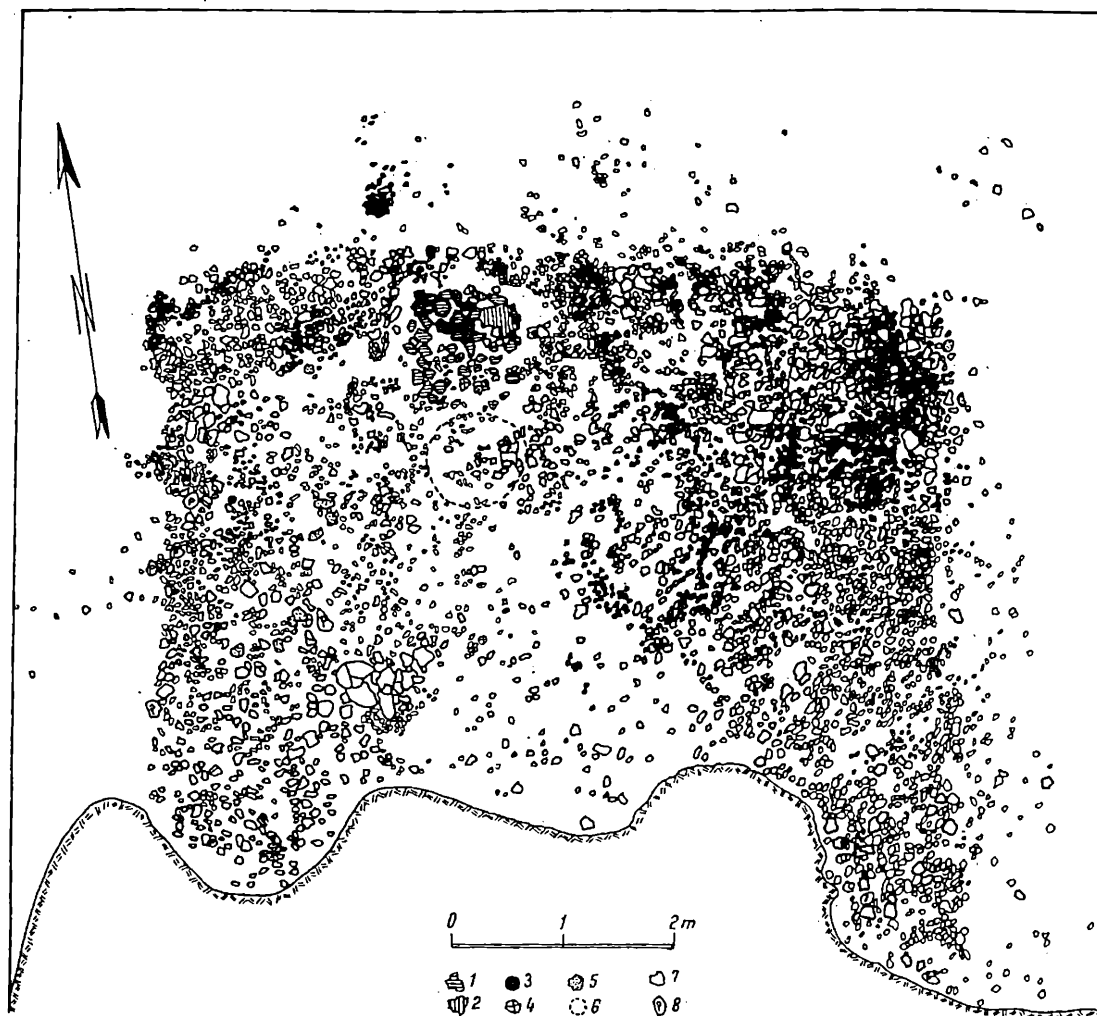

Fig. 4. — Locuința nr. 4. Plân. 1 — pavaj din lespezi de piatră pentru vatră; 2 — lipitură de vatră; 3 — stîlp de lemn carbonizat; 4 — fragmente ceramice; 5 — pietre; 6 — groapă; 7 — lipituri de pereți; 8 — lipituri de pereți cu urme de nuiele (direcția nuielelor este indicată de linia dreaptă care intră în compunerea literei P).

Obiectele din fier, o fibulă, un amnar și un pandantiv-căldărușă, cu urme de trecere prin foc, au fost găsite toate în locuința nr. 2.

Fibula are arcul semicircular, piciorul lung și portagrafa pe toată lungimea piciorului, cu care face de altfel corp comun (fig. 7/1). Arcul și resortul, lucrați tot din fier, erau desprinse de corpul fibulei, fiind găsite în apropierea acesteia (fig. 7/7).

Amnarul este lucrat dintr-o bară de formă rectangulară în secțiune și are veriga de suspensie obținută prin subțierea și îndoirea unui capăt (fig. 7/5). Acesta este al doilea exemplar descoperit pînă acum în Moldova, primul fiind găsit într-o locuință de suprafață de tip Sîntana de Mureș de la Băiceni-Siliște<sup>6</sup>. Obiectele de acest fel, semnalate și în câteva morminte din Muntenia, se întîlnesc frecvent în diferite culturi de la începutul erei noastre din nordul Europei<sup>7</sup>.

În sfîrșit, ultima piesă din fier este un pandantiv-căldărușă (fig. 7/8). Această categorie de obiecte apare în Moldova și în cultura Poienești (secolele II—III e.n.), fiind descoperite în unele morminte de la Văleni, Dumitrești Gălății, Gabăra-Moldoveni, Pădureni și Poienești. Nu putem fixa deocamdată momentul cînd aceste obiecte au început să circule în Moldova. Este foarte posibil ca ele să fi pătruns pe acest teritoriu încă din a doua jumătate a secolului al II-lea al e.n. Frecvența lor pare să fie mai mare la mijlocul și în a doua jumătate a secolului al III-lea. Această categorie de obiecte, lucrate mai ales din bronz, continuă să apară în Moldova și în tot cursul veacului următor, secolul IV e.n. Astfel, unele pandantive de acest fel au fost descoperite în necropolele de tip Sîntana de Mureș de la Erbiceni<sup>8</sup>, Miorcani<sup>9</sup> și Ceir<sup>10</sup>.

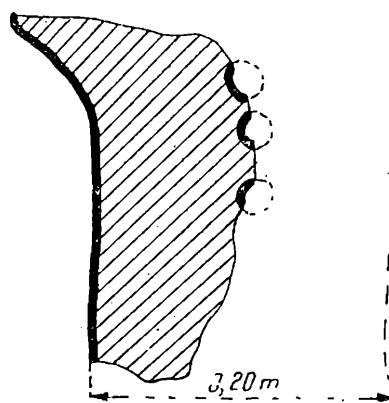

Fig. 5. — Locuința nr. 4. Lipitură de la partea de sus a peretelui cu trei amprente de la nuiile.

Obiectele de sticlă sînt la fel de puține, reducîndu-se la o mărgică sferoidală de dimensiuni mari (fig. 7/4) și un fragment dintr-un pahar cu pereții groși, cu fațete hexagonale (fig. 7/3).

Obiectele din lut sînt mai numeroase. În total s-au găsit 4 fusaiole și 18 greutăți de lut. Trei fusaiole sînt bitronconice (fig. 7/2, 9, 11), iar una, decorată cu impresiuni de șnur verticale<sup>11</sup>, avea forma sferoidală (fig. 7/10). În ceea ce privește greutățile de lut, majoritatea dintre ele — 16 exemplare — erau de formă conică sau tronconică (fig. 8/1—3, 5, 6). Două greutăți aveau forma unui trunchi de piramidă (fig. 8/4).

<sup>6</sup> *Ibidem*, p. 201, fig. 21/4.

<sup>7</sup> Gh. Diaconu, *Două amnare de tip Przeworsk descoperite în Muntenia*, în *SCIV*, tom. 15, 1964, 3, p. 427—431; idem, *Nord-nordöstliche Elemente in der Tschernjachov-Sîntana de Mureș-Kultur*, în *Dacia*, N.S., IX, 1965, p. 299—306.

<sup>8</sup> Dan Gh. Teodor și Em. Zaharia, *Sondajele de la Spinoasa și Erbiceni*, în *Materiale*, VIII, 1962, p. 40, 41, fig. 5/10, 11.

<sup>9</sup> Săpături 1966—1967. Material inedit în colecțiile Institutului de istorie și arheologie „A. D. Xenopol” din Iași.

<sup>10</sup> Săpături în 1967. Material inedit în colecțiile Muzeului de istorie din Botoșani.

<sup>11</sup> O fusaiolă cu același tip de ornamente, vezi la E. A. Simonovici, *Первый чернявский могильник в північному причорномор'ї*, în *Археологія*, XX, 1966, p. 198, fig. 3/2.

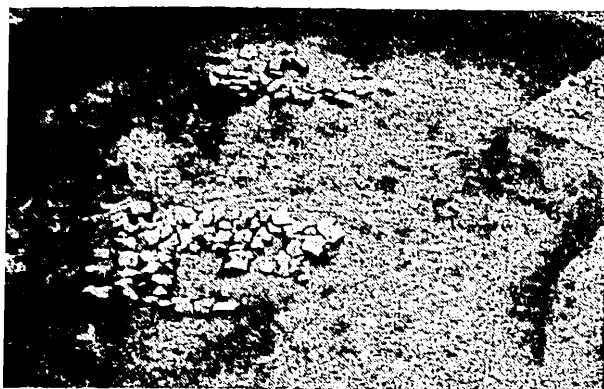

1



2



3

Fig. 6. — Cuptoare de piatră în aer liber.  
1 — cuptoarele 1 și 2; 2 — cuptorul 2;  
3 — cuptorul 1.

Ambele categorii de obiecte din lut atestă practicarea unor activități economice casnice, ca torsul, țesutul și împletitul, pentru confecționarea țesăturilor, veșmintelor și a plaselor pentru pescuit.

Din inventarul așezării mai fac parte trei pietre de ascuțit și un fragment de salie de os (fig. 7/6).

La fel ca în toate celelalte așezări aparținând culturii Sintana de Mureș-Cerneahov, ceramica, inventarul cel mai numeros din așezarea de la Iași-Fabrica de cărămizi, cuprinde mai multe categorii.

### CERAMICA DE PRODUCȚIE LOCALĂ

Ceramica lucrată cu mâna, utilizată într-o proporție extrem de scăzută, abia 1,80% din totalul cioburilor (tabelul 1), este totdeauna din pastă grosolană, care conține uneori cioburi pisate și micropundișuri. Culoarea vaselor este diferită, cenușie-negricioasă, brun-cenușie sau brun-cărămizie pe cele două fețe și negricioasă în secțiune.

Ca forme se disting oale, cești și castroane.

Oalele sînt de două tipuri:

*Tip I.* Oale cu marginea îndoită oblic sau câteodată aproape orizontal și cu buza rotunjită sau delimitată printr-o fațetă (fig. 9/8, 9, 11, 13, 20; 19/4). Aceste vase își găsesc analogii în cultura dacică.

*Tip II.* Oale cu marginea dreaptă sau arcuită spre interior (fig. 9/17). Acestui tip îi aparține și un fragment dintr-o oală ornămentată cu linii incizate verticale (fig. 22/8). Vasele de acest fel se întîlnesc frecvent în mediul cultural Przeworsk<sup>12</sup>.

Ceștile sînt rare. S-a descoperit doar un singur fragment dintr-o ceașcă tronconică (fig. 9/4), formă specifică dacică.

Castroanele sînt puține. S-a găsit doar un singur ciob de la un castron cu profilul în formă de S și marginea mult evazată (fig. 9/3) imitat după cele lucrate la roată.

Fundurile vaselor lucrate cu mâna sînt plate și au în general aceeași grosime cu pereții (fig. 9/15, 22, 23).

### CERAMICA LUCRATĂ CU ROATA

A. Ceramica din pastă zgrunțuroasă reprezintă 58,82% din olăria locală lucrată la roată și 56,13% din întreaga olărie a așezării (tabelul 1).

Pasta din care a fost lucrată ceramica zgrunțuroasă conține mult nisip și pietricele, dar nu totdeauna în aceeași proporție. În general, în comparație cu nisipul reprezentat prin granule mai mici sau mai mari, pietricelele sînt mult mai puține, iar uneori lipsesc. Deosebirea în ceea ce privește pasta se datorează probabil, pe de o parte, provenienței diferite a vaselor, din ateliere din mai multe așezări sau chiar ateliere diferite din aceeași așezare, iar pe de altă parte, materiei prime care diferă adesea chiar în cuprinsul aceleiași cariere. Vasele erau arse la cenușiu, cu

<sup>12</sup> E. A. Simonovici, *Ленная посуда памятников черняховской культуры низнего Днестра*, în *КС*, 68, 1957, p. 15, 18, 19, fig. 5,3; idem, *Об единстве и*

*различия памятников черняховской культуры*, în *СА*, XXIX—XXX, 1959, p. 93—96, 106, fig. 3/5, 6.



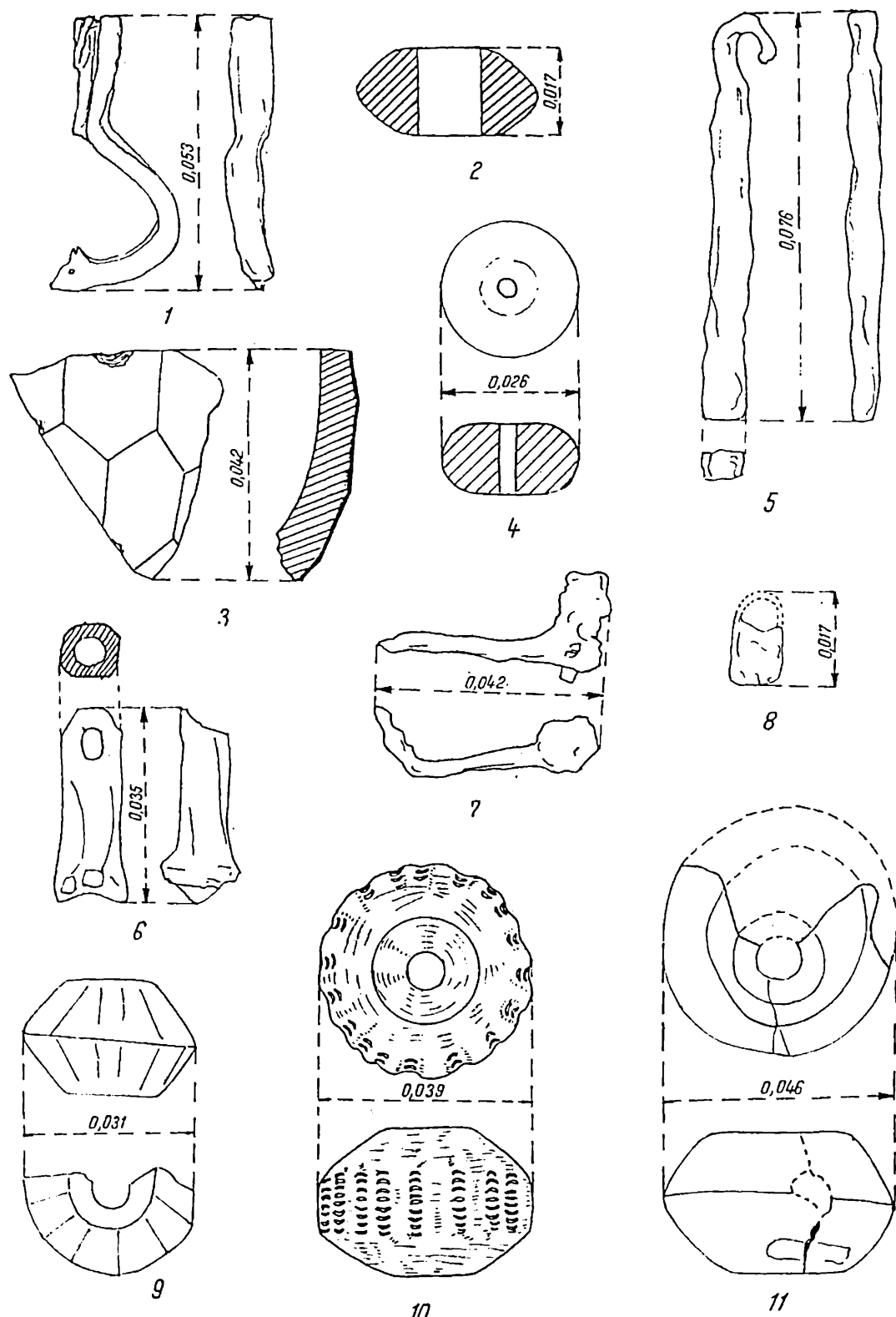

Fig. 7. — Obiecte de fier (1, 5, 7, 8), sticlă (3, 4), os (6) și lut (2, 9–11); 1, 7 — fibulă; 2, 9–11 — fusaloale; 3 — fragment de palar de sticlă; 4 — mărgeică; 5 — amnar; 6 — fragment de psalie; 8 — pandantiv în formă de căldărușă.

diferite nuanțe, mai închise sau mai deschise și numai foarte rar la cărămiziu. Trezind prin focul care a mistuit așezarea, unele cioburi cenușii au căpătat pe alocuri pete de culoare cărămizie.

**Oale.** Forma cea mai frecventă în cadrul ceramicii zgrunțuroase este aceea de borcan. Deoarece vasele n-au putut fi întregite, nu putem reconstitui tipurile diferențiate ale acestei forme. În schimb, după maniera de modelare a marginilor vaselor au putut fi stabilite un număr de 5 variante, cu unele subdiviziuni în cadrul acestora.

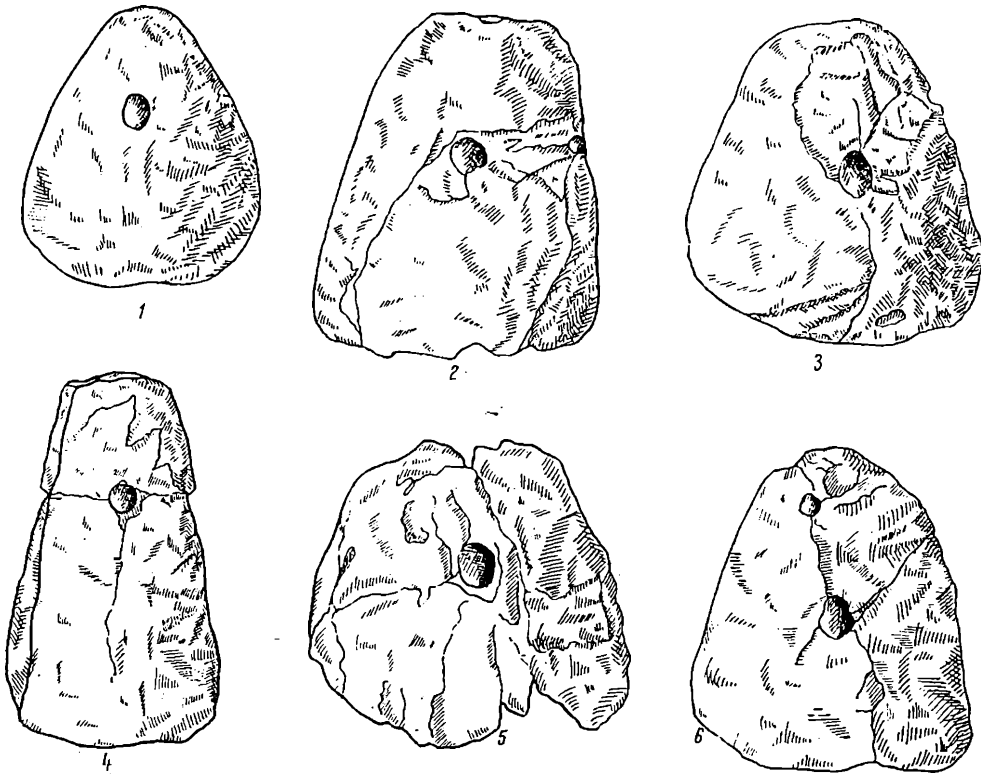

Fig. 8. — Greulăți de lut.

*Varianta 1.* Vase cu marginea îngroșată, triunghiulară în secțiune, cuprinzând trei subvariante: a, margini scurte, cu secțiunea de forma unui triunghi echilateral (fig. 10/1); b, margini înalte, cu secțiunea aproximativ de forma unui triunghi isoscel cu baza mică în sus (fig. 10/4); c, margini scunde, formând în secțiune un triunghi isoscel cu baza mică spre interiorul vasului (fig. 10/2, 5, 6).

*Varianta 2.* Vase cu marginea îndoită la orizontală, șanțuită deasupra și cu o fațetă laterală. Prima subvariantă face trecerea de la perete spre marginea îndoită printr-o rotunjire (fig. 10/3, 7, 9), iar a doua printr-o fațetă (fig. 10/8).

*Varianta 3.* Vase cu marginea neîngroșată, îndoită oblic spre exterior și buza de cele mai multe ori rotunjită. În grupa destul de numeroasă de vase aparținând acestei variante, pot fi distinse mai multe subvariante, după diferite criterii,

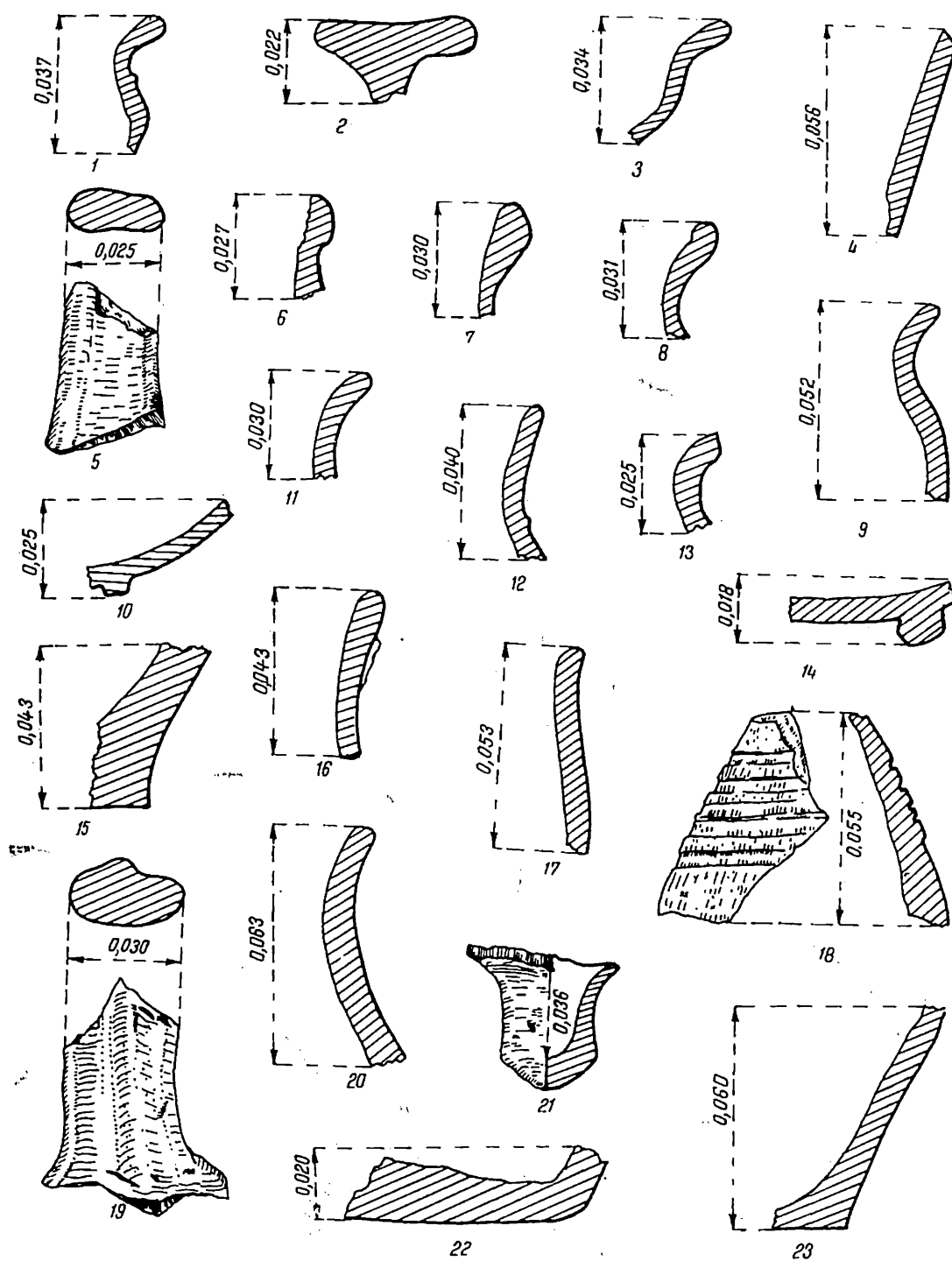

Fig. 9. — Ceramică romană (1, 5-7, 10, 12, 14, 18, 19, 21), ceramică lucrată cu mla (3, 4, 8, 9, 11, 13, 15, 17, 20, 22, 23) și ceramică lucrată la roată din pastă zgrunțuroasă (2) și din pastă fină, cafenie (16).

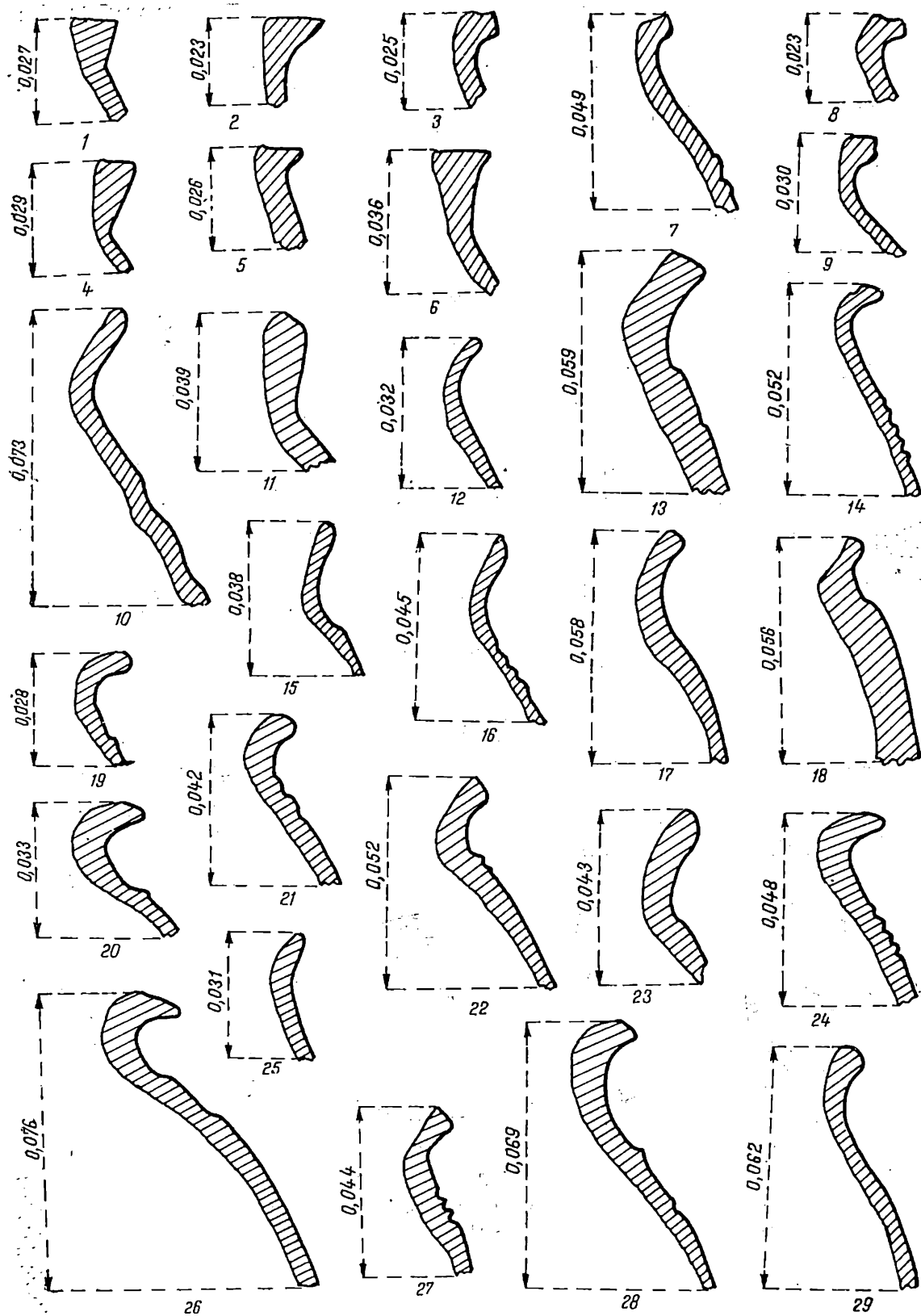

Fig. 10. — Ceramică din pastă zgrunțuroasă, lucrată cu roata.

cum ar fi margini mai înalte (fig. 10/10, 12, 15—17) sau mai scunde (fig. 10/21, 24, 25; 11/26), margini terminate prin rotunjire (fig. 10/11, 12, 19, 23, 29; 11/14, 26; 17/6), printr-o fațetă (fig. 10/13, 22, 27) sau printr-o fațetă și o ușoară șanțuire la interior (fig. 10/14), margini subțiate (fig. 10/18, 20) sau cu o muchie laterală (fig. 10/24, 26, 28), margini îndoite mai puternic (fig. 10/19, 20, 26; 17/1) sau mai slab (fig. 10/12, 13; 17/6).

*Varianta 4.* Vase cu margini scurte, de cele mai multe ori îngroșate și cu șanțuri la interior. Și în această grupă, la fel de numeroasă ca și precedenta, s-au stabilit mai multe subgrupe; margini rotunjite (fig. 11/2—4, 6, 10, 17, 21) sau cu o muchie laterală (fig. 11/7, 9, 11—13, 19), margini fără șanțuire (fig. 11/4, 5) sau cu șanțuire la interior (fig. 11/1, 3, 6, 7, 9). Tot din această grupă, ca subvariantă mai distinctivă semnalăm o margine de vas cu două fațete, una deasupra și alta laterală (fig. 11/8).

*Varianta 5.* Vasele cu margine înaltă și îngroșată (fig. 11/15, 16), uneori cu o șanțuire interioară (fig. 11/22).

Pentru unele vase este mai greu de stabilit varianta din care fac parte întrucât ele reprezintă forme intermediare.

Decorul care însoțește această categorie de forme este executat totdeauna în relief și cuprinde brîie, praguri, linii incizate și șanțuiri largi, singure sau combinate. Brîiele în relief, uneori mai înguste (fig. 10/19, 20; 11/1, 3, 5, 13, 14), alteori mai largi (fig. 11/2, 23; 14/11), sînt dispuse cîte unul sau cîte două pe umărul vasului. Pragurile apar cîte unul (fig. 10/15, 18, 23), dar și grupate cîte două (fig. 10/13, 26) sau mai multe (fig. 15/5; 24/2). Liniile orizontale incizate au fost executate cîte una sau grupate, în benzi de cîte 4—5 linii (fig. 10/14, 16, 21, 24, 27; 11/6, 9, 17, 19, 25, 27; 14/1, 2, 4, 8—10; 15/1, 2, 4; 16/1, 3, 4, 7; 17/1, 3, 4, 6—8). Interesant este faptul că în unele cazuri se constată existența unor linii orizontale adîncite și în preajma fundului vaselor (fig. 12/5, 8, 9, 12, 14, 15). Unele vase sînt decorate cu șanțuiri largi de 0,5—1 cm (fig. 10/10; 11/10, 18, 20, 24, 26; 14/1, 2, 5, 6; 15/1; 16/2). Elemente decorative, cum ar fi brîiele în relief, pragurile, liniile orizontale incizate și șanțuirile largi sînt combinate pe același vas (fig. 10/28; 11/1, 19, 27), ceea ce asigură, cel puțin parțial, și contemporaneitatea lor.

**Căni.** Cănilor din pastă zgrunțuroasă au fost folosite mai puțin. După unele cioburi păstrate s-a putut constata că ele aveau gîtul cilindric și că erau decorate uneori cu un brîu în relief sub margine (fig. 13/1). Torțile erau în general mult mai groase în comparație cu cele ale vaselor de aceeași formă din pastă fină (fig. 13/17—19).

**Castroane.** Tot din pastă zgrunțuroasă sînt lucrate și unele castroane, în cuprinsul cărora deosebit trei tipuri:

*Tip I.* Castroane bitronconice (fig. 13/2—4).

*Tip II.* Castroane cu marginea dreaptă sau ușor oblică și umărul rotunjit (fig. 13/5—10, 12—14).

*Tip III.* Castroane cu trei torți. Un singur exemplar decorat pe margine cu un grup de cinci linii în val întrerupt (fig. 9/2; 14/3).

**Capace.** Ca un element destul de rar pentru cultura Sîntana de Mureș-Cerneahov, menționăm descoperirea în locuința nr. 2 a cîtorva fragmente de capace cu

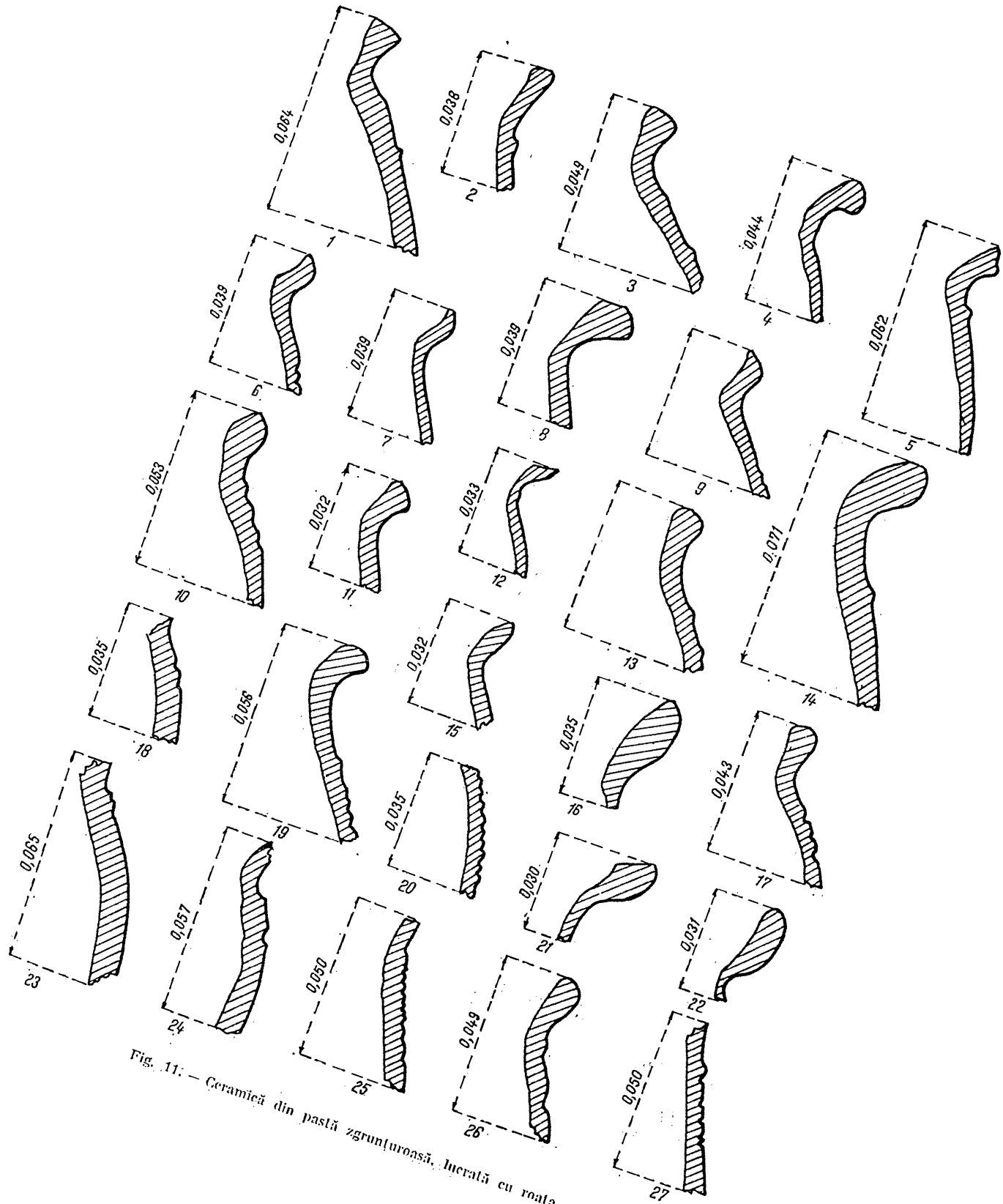

Fig. 11: — Ceramică din pastă zgrunțuroasă, lucrată cu roata.

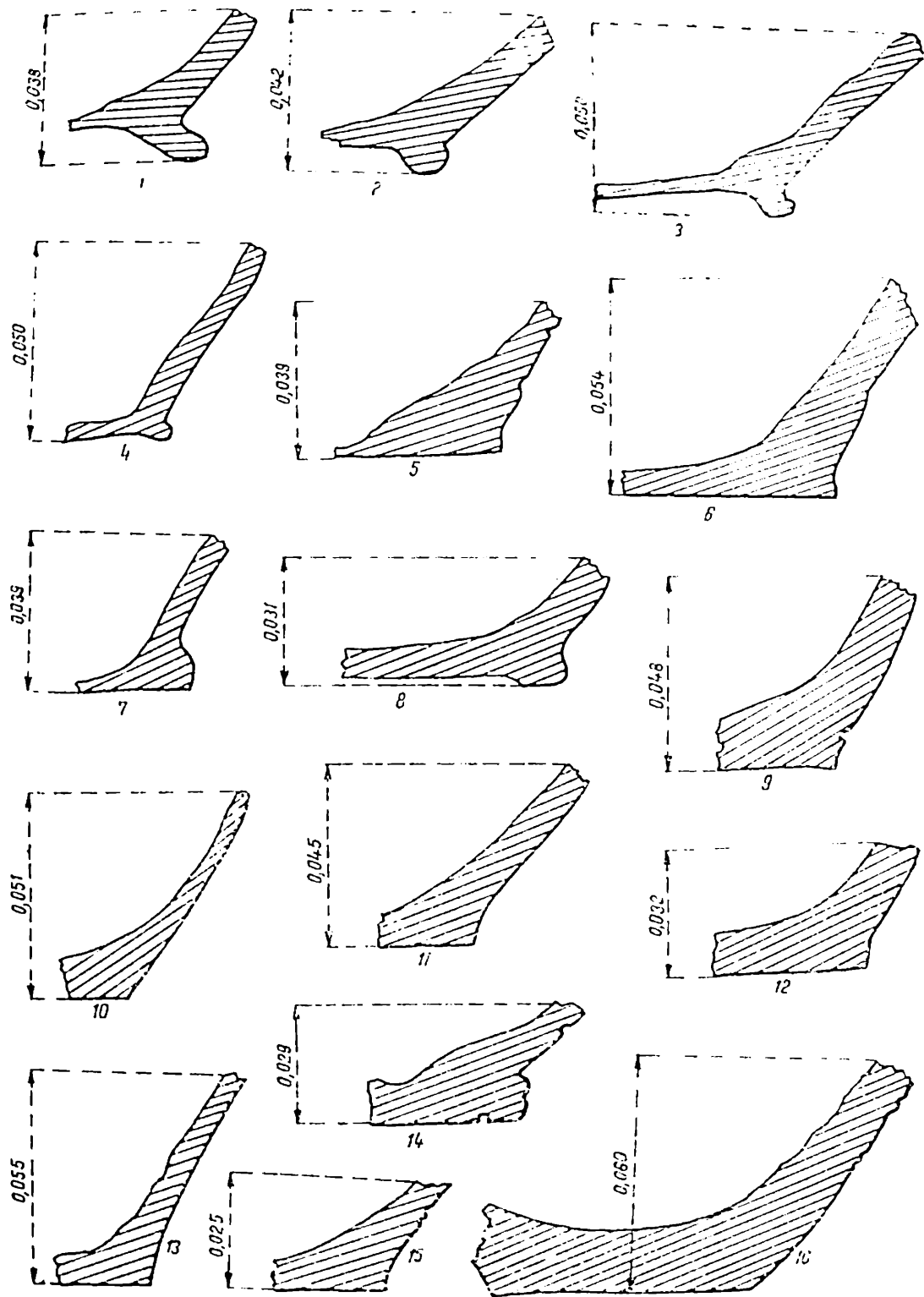

Fig. 12. — Ceramică lucată cu roata, din pastă fină, cenușie (1 - 3) și din pastă zirconurboasă (4 - 16).

mîner scurt, uneori decorate cu șanțuri largi orizontale, a căror margine nu s-a păstrat (fig. 13/16; 18/1).

**Vase de provizie.** După mărime, ca și după maniera de modelare a marginii, vasele de provizie se împart în două tipuri.

*Tip I.* Vase de provizie de dimensiuni mari cu marginea mult lățită și cu muchii bine distincte (fig. 16/5, 6; 18/2, 5, 6).

*Tip II.* Vase de provizie de dimensiuni mai mici, cu secțiunea marginii triunghiulară (fig. 13/11, 15, 20, 21; 16/9; 18/3, 4).

Decorul vaselor de provizie se compune întotdeauna din diferite combinații de linii incizate orizontale, drepte sau în val, grupe de linii drepte (fig. 15/3; 24/5), linii în val distanțate (fig. 16/9; 18/3), câteodată separate printr-o linie dreaptă (fig. 14/7; 16/8; 18/4) sau grupe de linii drepte și în val (fig. 16/6; 18/2).

Fundurile vaselor din pastă zgrunțuroasă, cu o singură excepție, sînt plate, uneori profilate (fig. 12/4, 7, 14). Grosimea lor este mai mare (fig. 12/10), mai mică (fig. 12/4—7) sau aceeași (fig. 12/9, 11—16) cu a pereților vasului. Un singur fragment provine de la un vas cu suport inelar pe fund (fig. 12/8).

**B. Ceramica din pastă fină** cuprinde circa 39,30% din întreaga cantitate de ceramică de la Iași-Fabrica de cărămizi. Circa 93,29% din ceramica din pastă fină are culoarea cenușie sau cenușie-negricioasă, iar circa 6,7% are culoarea cafe-nie-gălbuie. Luate împreună, cele două subgrupe ale ceramicii din pastă fină reprezintă circa 2/3 din ceramica zgrunțuroasă (tabelele 1 și 2).

**Ceramica fină cenușie** cuprinde oale, castroane și căni.

**Oalele**, cu gura largă, fără gît (fig. 20/1; 21/2, 3) sau cu gît scurt (fig. 20/16), sînt lustruite prin linii trase orizontal. După felul de modelare a marginii se disting trei variante.

*Varianta 1* cuprinde oale cu marginea triunghiulară în secțiune. S-au deosebit două subvariante: a, oale cu secțiunea marginii aproximativ de forma unui triunghi echilateral (fig. 21/13); ca elemente decorative, pe umerii vaselor au fost executate briie în relief (fig. 20/1) și benzi mate (fig. 20/16); b, oale cu marginea îngroșată, aproximativ de forma unui triunghi isoscel în secțiune, cu buza îndoită spre interiorul vasului (fig. 21/2, 3).

*Varianta 2* cuprinde oale cu marginea îngroșată și cu o șanțuire largă deasupra (fig. 21/8).

*Varianta 3* cuprinde oale cu marginea evazată și rotunjită, uneori și îngroșată (fig. 19/5; 23/9; 24/1). Unul din aceste exemplare este decorat pe umeri cu o zonă de linii verticale ușor adîncite și lustruite, delimitată la marginea de sus printr-o linie adîncită orizontală (fig. 24/1).

Tot din categoria oalelor mai fac parte cîteva fragmente ceramice interesante prin ornamentele cu care au fost decorate vasele respective. Astfel, pe unele vase (fig. 17/13; 22/4; 24/9), pe o zonă nelustruită de pe umăr, delimitată sus printr-o ușoară dungă în relief, iar în partea de jos printr-un prag, s-au executat linii lustruite oblice, în ambele sensuri, în rețea, mai întîi fiind trase liniile de la dreapta (sus) spre stînga (jos). Un alt vas (fig. 17/2) prezintă o zonă mată, delimitată sus



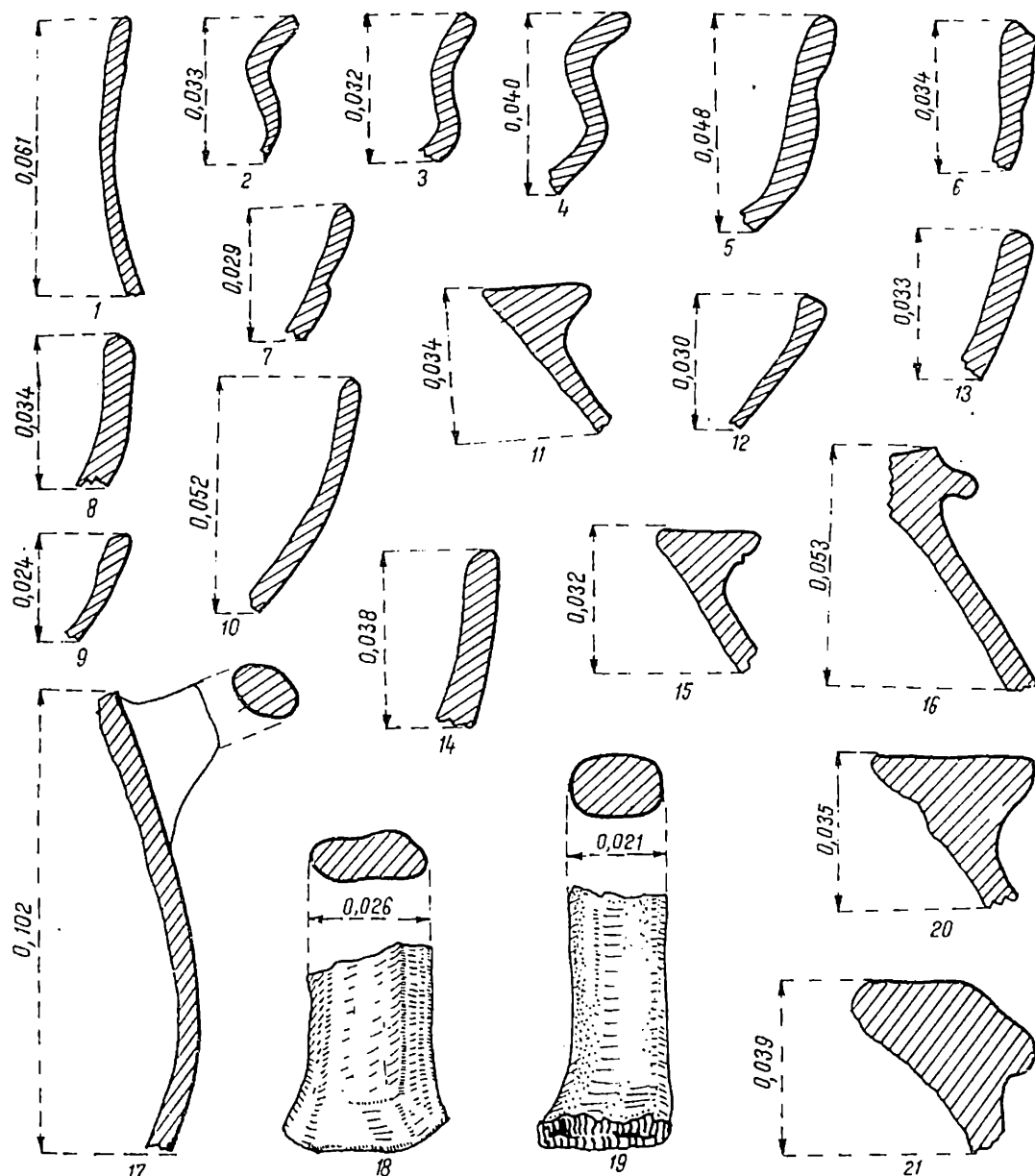

Fig. 13. — Ceramică din pastă zgrunțuroasă, lucrată cu roata.

de un prag, iar jos de două linii ușor adâncite, pe care a fost trasată o linie lustruită, în val, cu buclele executate asimetric. În sfârșit, un vas a fost decorat cu briu în relief sub margine și cu o bandă de linii oblice adâncite, cu înțepături, delimitată sus și jos de câte o linie adâncită (fig. 17/5 ; 22/2). Sub acest registru se mai observă și resturi dintr-un alt decorație în relief, greu de precizat.

Castroanele, cu pereții arcuiți sau de formă bitronconică, sint lustruite întotdeauna prin linii trase orizontal. Au fost stabilite șase tipuri.

*Tip I.* Castroane înalte, cu pereții arcuiți, umărul rotunjit (fig. 23/6; 25/2), marginea întotdeauna răsfrântă, câteodată chiar orizontală (fig. 20/4), îngroșată și rotunjită (fig. 20/8, 13; 25/2) sau ușor șanțuită la interior (fig. 20/5, 6), care ar putea fi considerate chiar forme intermediare între castroane și oale. Unul din

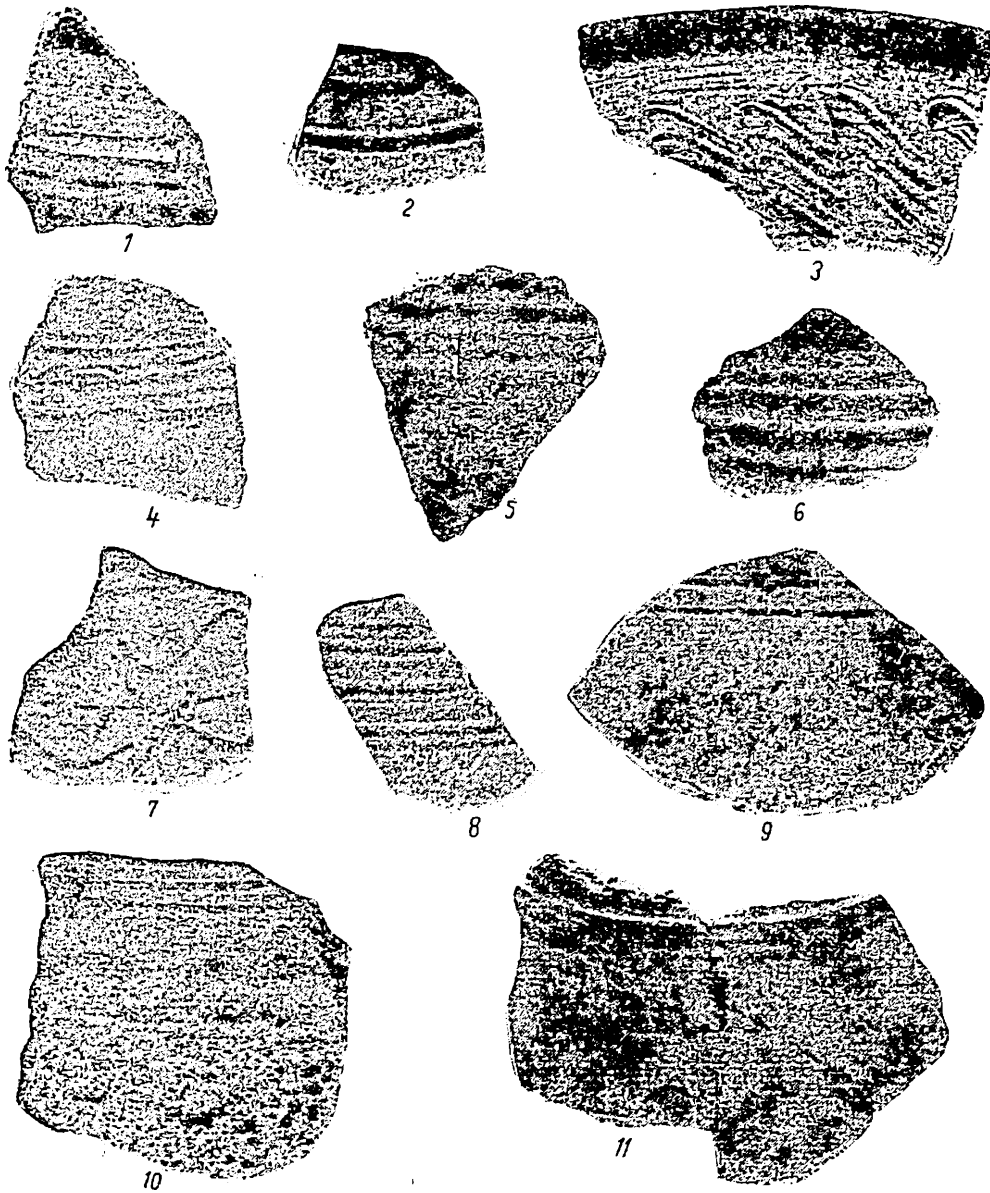

Fig. 14. — Ceramică din pastă zgrunțuroasă, lucrată cu roata. 1, 3–10, circa 1/1 din m. naturală; 2, circa 1/2 din m. naturală; 11 — circa 2/3 din m. naturală.

aceste vase, cu umărul carenat (fig. 20/20), este o formă intermediară între castroanele de tip I și III. Ca decor, la această categorie de vase întâlnim brîul în relief (fig. 20/5, 8, 13, 20), canelurile oblice, abia schițate (fig. 24/8), câte un prag

pe umăr (fig. 20/4), precum și diferite ornamente combinate, mai complicate. Astfel, pe unul din vase (fig. 25/2), după ce a fost lustruit în întregime, decorarea lui a fost executată pe o bandă delimitată sus de un brâu în relief, iar jos de o linie adâncită. Pe această bandă s-au trasat grupe de câte peste 20 de linii oblice lustruite, trase de la dreapta (sus) spre stînga (jos), alternînd cu altele de la stînga (sus) spre dreapta (jos), obținute prin apăsare cînd pasta era încă moale. Pe trei

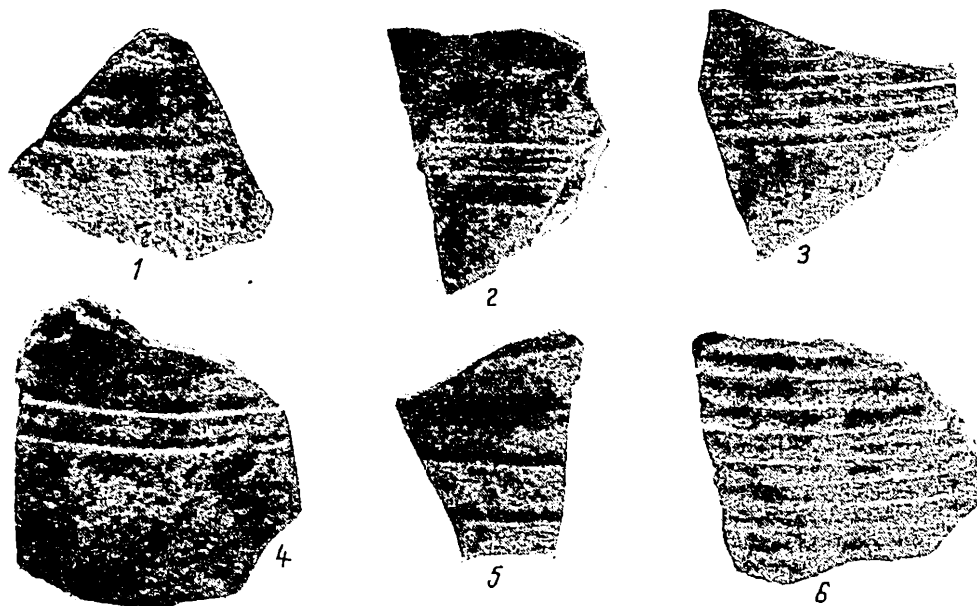

Fig. 15. — Ceramică din pastă zgrunțuroasă, lucrată cu roata. 2, 4, 6, circa 1/1 din m. naturală; 1, 3, circa 1/2 din m. naturală; 5 — circa 2/3 din m. naturală.

intervale dintre aceste linii au fost executate mici alveole de formă alungită, ca niște frunze, amintind, prin poziția lor oblică față de liniile între care au fost aplicate, de decorul în formă de brad. Fiind în același timp subliniat și prin lustruire, întregul ornament, executat în relief, capătă o mult mai mare expresivitate. Decorul în relief mai apare și pe un alt fragment de castron, dar nu se pot face nici un fel de precizări cu privire la motivele ornamentale executate de olar (fig. 22/3, 5). În sfîrșit, pe un alt vas (fig. 17/11), pe o suprafață mată, nelustruită, delimitată sus de un prag și jos de însuși umărul recipientului, s-a executat un ornament lustruit, în rețea deasă, trasîndu-se mai întîi liniile de la stînga (sus) la dreapta (jos), iar apoi cele de la dreapta (sus) la stînga (jos).

*Tip II.* Castroane cu pereții arcuiți, marginea dreaptă și îngroșată (fig. 20/17, 18). Lustruirea acestor castroane nu s-a mai făcut prin linii orizontale, ci prin linii trase oblic, de la stînga (sus) spre dreapta (jos), între care au rămas uneori spații neacoperite cu lustru. Acest mod de lustruire, ca și modelarea mai puțin îngrijită a vaselor, indică o altă manieră de lucru a ceramicii executată la roată decît cea obișnuită. Aceste castroane au fost decorate sub margine cu linii incizate,

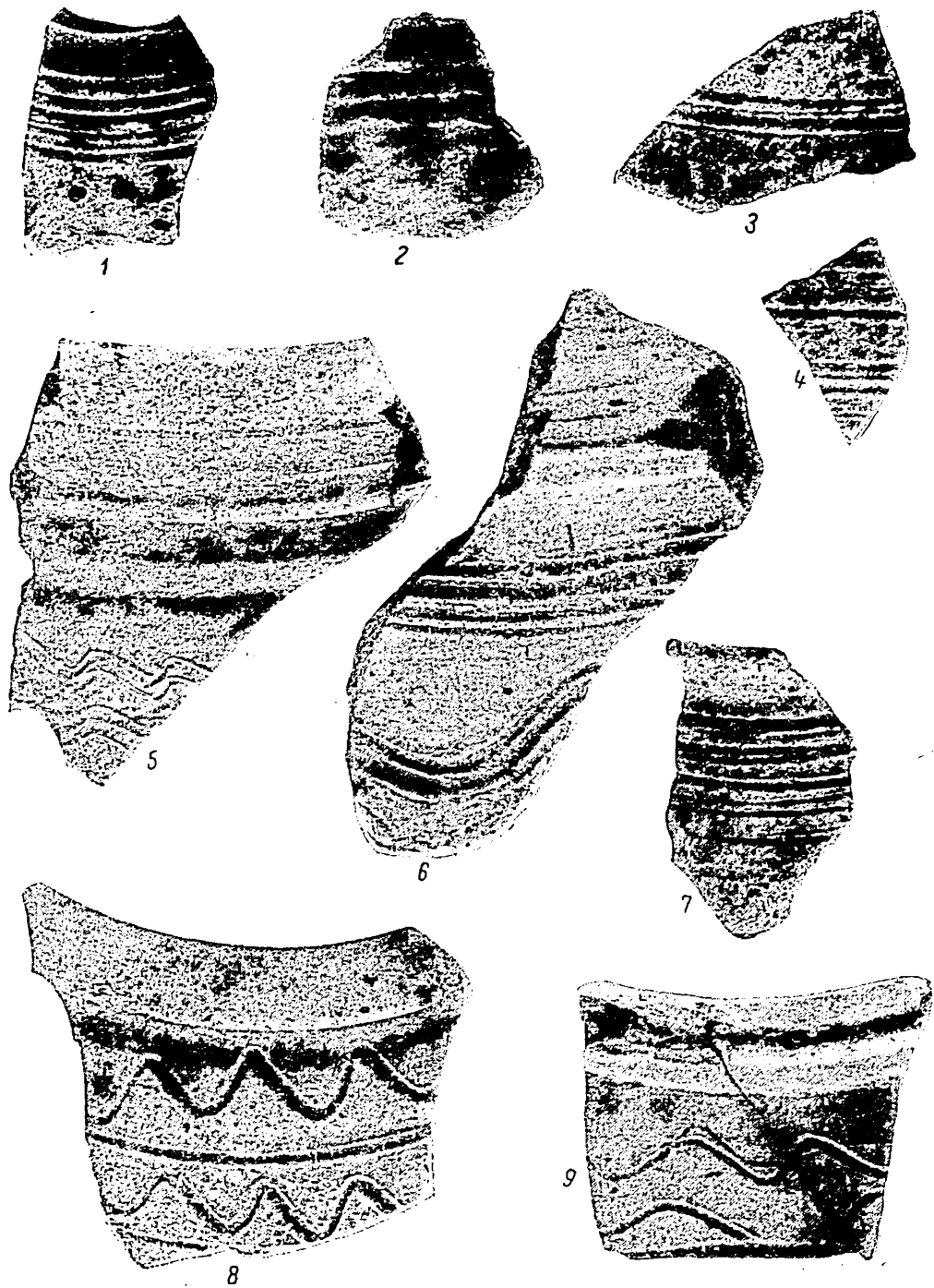

Fig. 16. — Ceramică din pastă zgrunțuroasă, lucrată cu roata. 2 — 4, circa 1/1 din m. naturală; 1, 7, 8, circa 2/3 din m. naturală; 5, 9, circa 1/2 din m. naturală; 6, circa 3/4 din m. naturală.

ornament larg întilnit în ceramica de pe Vistula<sup>13</sup>, Elba<sup>14</sup> și din Scandinavia<sup>15</sup>. După formă și modul în care s-a aplicat decorul, aceste vase se leagă mai curînd de grupul de pe Vistula.

*Tip III.* Castroane bitronconice, cu marginea ușor îngroșată și lustruită prin linii horizontale. Ca variante menționăm castroane cu marginea neevazată (fig. 20/14, 15; 21/5), castroane cu marginea ușor evazată, uneori îngroșată sau cu o ușoară șanțuire la interior (fig. 20/2, 7, 9—12; 21/1, 6, 9, 10). Ornamentarea acestor vase este foarte simplă, reducîndu-se la unul sau două brii în relief, ori un briu în relief și o șanțuire. Unul din cioburi (fig. 20/2), decorat cu două brii în relief, are briul de sus destul de lat, tînzînd spre lărgirea lui în bandă. Alteori decorul lustruit pe bandă mată, combinat și cu cel în relief, este mult mai complicat (fig. 22/9; 25/5).

*Tip IV.* Castroane bitronconice cu umerii ridicați (fig. 20/19; 21/4). Unul din fragmente este acoperit cu firnis negricios pe ambele fețe.

*Tip V.* Castroane joase, cu pereții arcuți și cu marginea îngroșată (fig. 21/7, 11, 18).

*Tip VI.* Castroane cu trei torți, bogat ornamentate în tehnica lustrului, cu diferite combinații de linii drepte, vălurite și în zigzag, aplicat pe zone mate, despărțite între ele prin altele lustruite prin linii verticale (fig. 25/3, 6). Aceste forme se întilnesc rar.

Cănille au toarta prinsă în partea de sus aproape de marginea vasului, în maniera specifică secolului al IV-lea e.n. (cu toarta căzînd aproximativ perpendicular pe gît). Ele cuprind două tipuri:

*Tip I.* Căni cu gura largă, gîtul scurt și toarta din bandă lată, cu una (fig. 17/9, 10, 12) sau două șanțuiri (fig. 24/6, 7; 25/4) longitudinale. Ornamentarea vaselor din această categorie s-a făcut doar printr-un briu în relief, în apropierea marginii (fig. 17/9) sau la baza gîtului (fig. 22/7; 25/4). Tot pentru motive de ordin estetic, vasele au fost lustruite ținîndu-se seama de tectonica lor; pe anumite zone ale vasului lustrul era obținut prin linii trase orizontal, iar pe alte zone prin linii trase vertical. Astfel, pe unul din vase lustruirea a fost realizată prin linii verticale pe gît și prin linii orizontale pe umăr, iar pe un altul aplicarea lustrului s-a făcut prin linii orizontale pe gît, linii verticale pe jumătatea superioară a corpului (zona dintre baza gîtului și rotunjimea maximă a vasului) și din nou prin linii orizontale pe jumătatea inferioară a corpului vasului.

*Tip II.* Căni cu gura mai mică, gîtul mai înalt, lustruit prin linii verticale (fig. 19/2) și torțile mai înguste și mai groase (fig. 24/3, 4) de formă aproximativ rectangulară sau ovală în secțiune. Ca decor semnalăm doar briul în relief sub margine (fig. 19/2).

<sup>13</sup> Łucja Okuliczowa, *Cmentarzysko u okresu rzymskiego w Tuchlinie, pow. Wyszków*, în *WiadArch*, XXX, 3—4, 1964, p. 373, 376, 379, fig. 3,c; 9/a; g; 15/l; Bonifacy Zielonka, *Cmentarzysko z okresu cesarstwa rzymskiego w Lachmirowicach w pow. inowrocławskim*, în *PrzegArch*, tom. IX, nr. 2—3, anul 27—28 (1951—1952), p. 355, 356, 371, 374, fig. 1/1, 3; 16/2; 23/5.

<sup>14</sup> Rudolf Laser, *Die Brandgräber der spätrömischen Kaiserzeit im nördlichen Mitteldeutschland*, 1, 1965.

<sup>15</sup> Berta Stjernquist, *Simris. On Cultural Connections of Scania in the Roman Iron Age (Acta Archaeologicae*

*Lundensis)*, Bonn-Lund, 1955, p. 11 și urm. Această formă de vas apare după cit se pare sub diferite variante în toată lumea germanică. Vezi de exemplu și Hans Joachim Berthal, *Siedlung der Spätlatenezeit und römischen Kaiserzeit bei Remda, K. Rudolstadt, in Alt-Thüringen. Jahresschrift des Museums für Ur- und Frühgeschichte Thüringens*, VII, 1964/1965, fig. 6/3. Unele variante ale acestui tip de castron apar și în Transilvania (N. Vlăssă, *O pătrundere din vest a dacilor pe teritoriul fostei provincii. Dacia în secolul al IV-lea e.n.*, în *SCIV*, 16, 1965, 3, fig. 7/1,3) imitate după vasele romane.

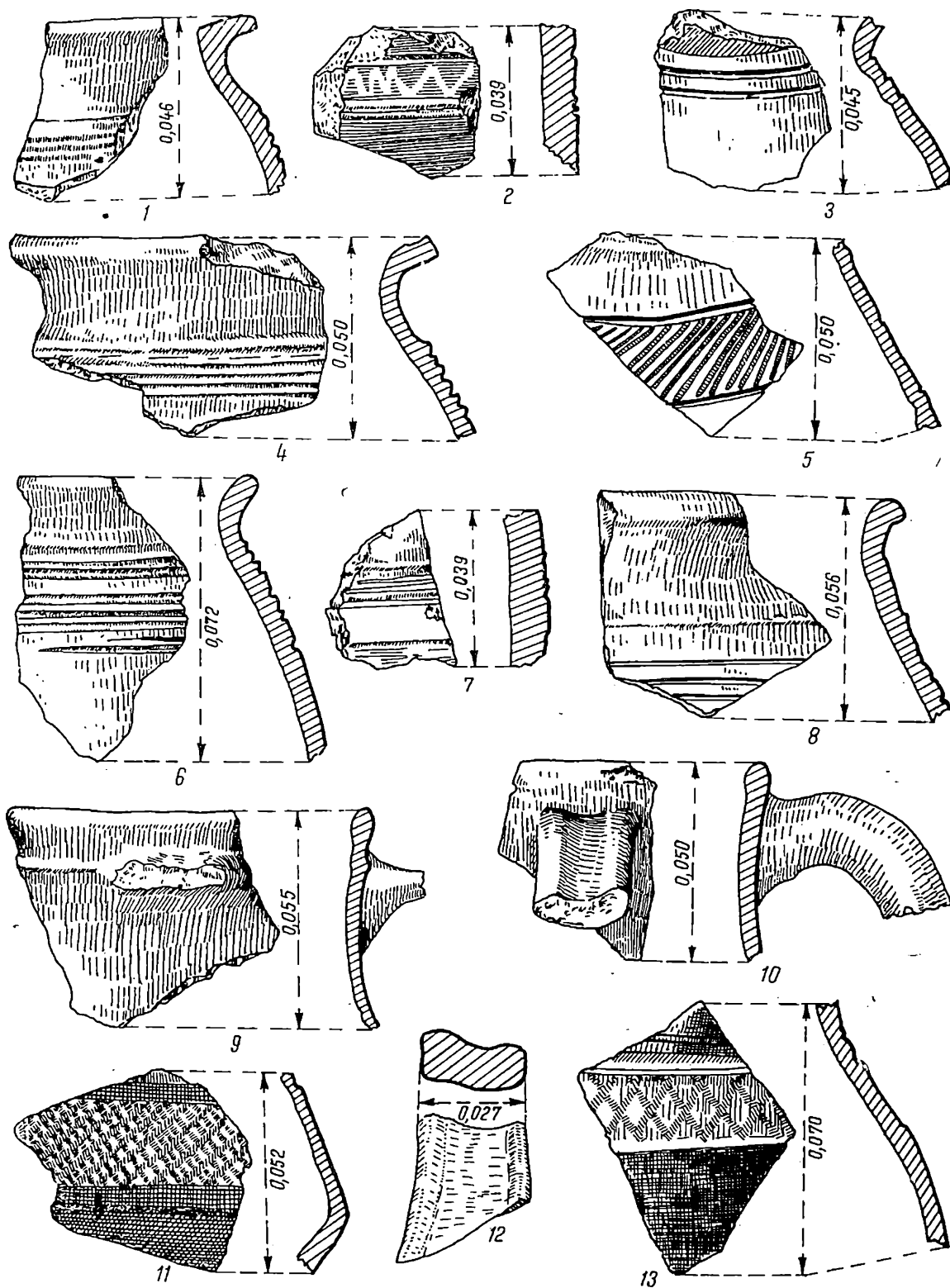

Fig. 17. — Ceramică lucrată cu roata din pastă fină, cenușie (2, 5, 9–13) și zgrunțuroasă (1, 3, 4, 6–8).

Fundurile vaselor din pastă fină, cenușie, de cele mai multe ori au suport inelar. Vasele cu fundul plat sînt puține.

Vasele cu suport inelar pe fund cuprind mai multe variante. În funcție de grosimea fundului, în comparație cu pereții vasului, observăm că în unele cazuri vasele cu fundul și pereții aproximativ de aceeași grosime, iar în alte cazuri că

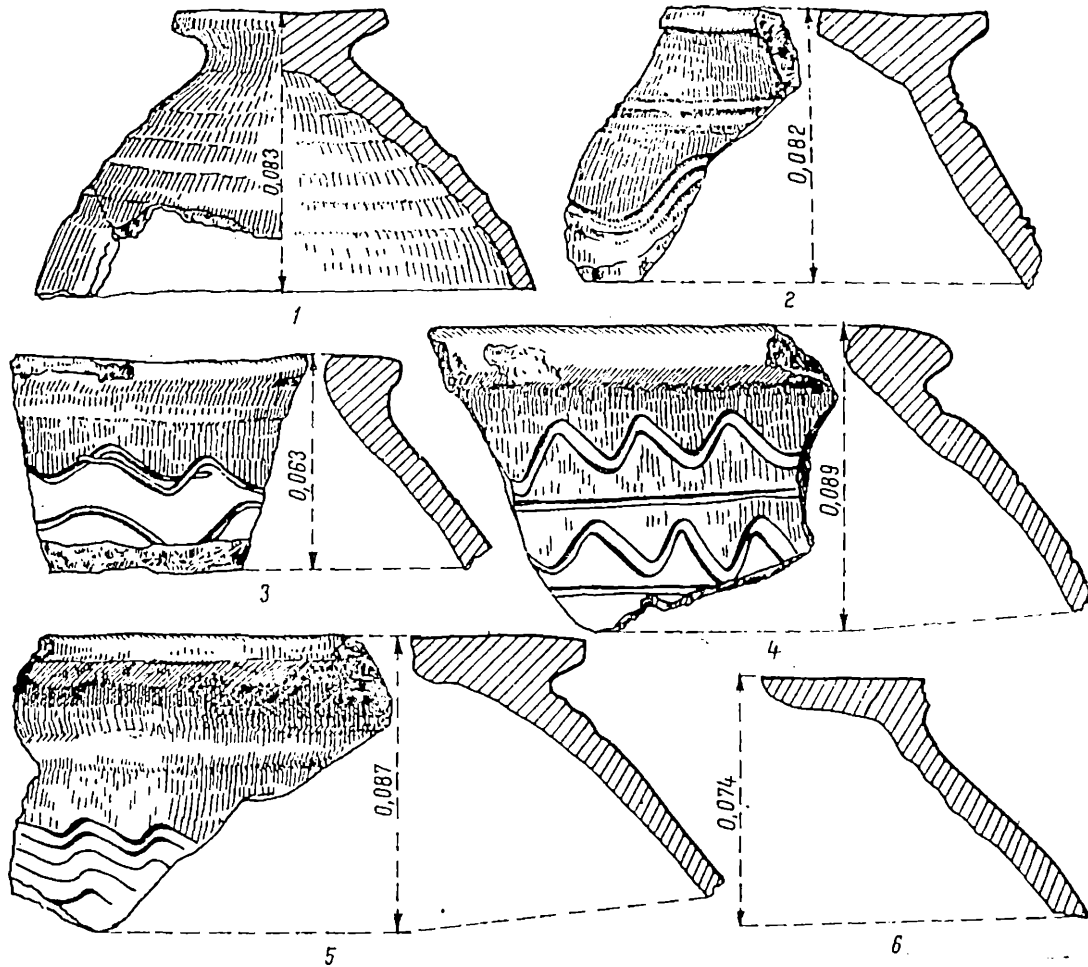

Fig. 18.— Ceramică din pastă zgrunțuroasă, lucrată cu roata.

vasele au pereții mai groși decât fundul (fig. 12/1—3; 21/15, 19, 20, 23; 23/1, 4; 25/1). Niciodată nu a fost constatată și situația inversă, adică vasele să aibă fundul mai gros decât pereții. Comparînd variantele stabilite, în funcție de grosimea fundului vaselor, precum și de forma și înălțimea suportului inelar, se poate observa că vasele cu suport inelar mai înalt și de obicei fără sau cu mai puține fațete au și pereții mai groși decât fundul. Toate fragmentele ceramice din această categorie par să provină dintr-o grupă de oale de dimensiuni mai mari.

Vasele din pastă fină, cu fundul plat, sugerează extinderea unor caracteristici ale vaselor din pastă zgrunțuroasă la cele din pastă fină și tendința de simplificare a profilelor (fig. 21/14, 16, 24).

Ceramica de culoare cafenie-gălbuie. Tot din categoria ceramicii din pastă fină mai face parte o grupă de vase de culoare cafenie-gălbuie, mai puțin numeroase, reprezentând circa 6,70% din ceramica din pastă fină și circa 2,64% din întreaga ceramică (tabelul 2). În cuprinsul ei au fost constatate următoarele forme: oale, castroane și căni.

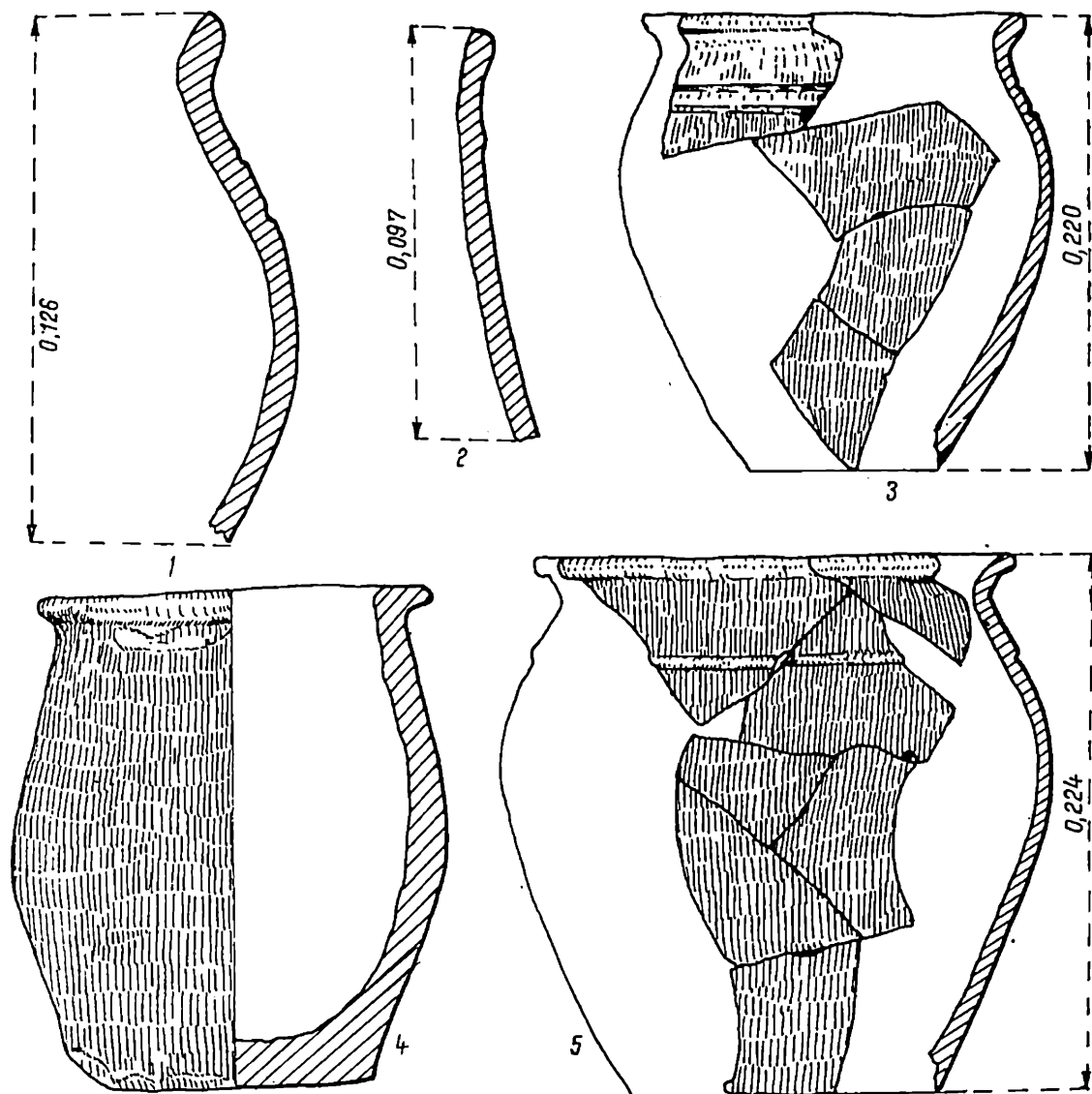

Fig. 19. — Ceramică din pastă fină, de culoare cafenie (1,3) și cenușie (2, 5) lucrată cu roata și din pastă grosolană (4) lucrată cu mâna.

Oale cu corpul bombat, marginea răsfrintă și fundul plat, decorate cu câte două șanțuri orizontale sau prag pe umăr (fig. 19/1, 3; 21/22; 23/2, 7). Lustrul a fost aplicat prin linii oblice și uneori combinate cu altele orizontale. Vasele de acest tip se întâlnesc rar în cultura Sintana de Mureș.



**Castroanele** au corpul bitronconic și marginea mult evazată fiind lustruite prin linii orizontale. Ca decor se observă brîul în relief sau o linie adîncită, situate aproximativ la jumătatea distanței între umăr și buza vasului (fig. 21/12; 23/3, 8). De asemenea, un alt vas a fost decorat cu o linie lustruită în zigzag, executată pe o bandă aproape în întregime mată, doar pe alocuri brăzdată de cîte o grupă restrînsă de linii lustruite.

**Cănille** au toarta prinsă sus aproape de marginea vasului, unde acesta este decorat cu un brîu în relief (fig. 9/16).

Fundurile vaselor din această categorie sînt și ele de două tipuri și anume: unele cu suport inelar, iar altele plate. Ca și în cazul olăriei din pastă cenușie, fundurile de vase sînt mai subțiri (fig. 21/22) sau de aceeași grosime cu pereții (fig. 21/17, 21; 23/5). Fundurile plate sînt puține (fig. 21/22; 23/5).

## CERAMICA PROVINCIALĂ ROMANĂ

Ceramica de factură provincială romană reprezintă abia 2,77% din totalul ceramicii de la Iași-Fabrica de cărămizi (tabelele 1 și 3).

În ceea ce privește vasele de factură provincial-romană, cele mai frecvente sînt amforele (circa 41%), după care urmează amforetele (circa 37%) și numai după aceea castroanele, oalele și cănille (circa 22%). De aici rezultă că cele mai numeroase erau vasele destinate pentru transportarea produselor lichide (ulei, vin).

### A. VASE PENTRU TRANSPORTAT LICHIDE

**Amforele** pot fi grupate în două tipuri.

*Tip I.* Amfore din pastă gălbuie cu nisip, cu gîtul strîmt și torțile cu două sănțuiri longitudinale (fig. 9/19), decorate cu largi caneluri orizontale (fig. 26/8).

*Tip II.* Amfore din pastă cărămizie, cu gura largă, buza îngroșată, torțile prinse sus în apropierea marginii (fig. 9/6), decorate cu caneluri largi orizontale și linii incizate.

În sfîrșit, o a treia categorie de amfore din pastă cu mai puțin nisip, de culoare gălbuie cafenie, cu un *smear* albicios la exterior și decorate cu caneluri largi distanțate ar putea eventual să se încadreze într-un al treilea tip mai greu de precizat pe baza numai a fragmentelor de amfore păstrate.

**Amforetele** din pastă cărămizie cu mai multe nuanțe sînt decorate cu grupe de cîte 2 pînă la 6 striuri, unele mai adînci, altele numai ușor incizate (fig. 22/1, 6; 26/2, 3, 5—7, 9—12). În ceea ce privește formele, ele sînt de două tipuri.

*Tip I.* Amforete fusaiodale cu gura strîmtă și terminată printr-un mic suport inelar.

*Tip II.* Amforete cu corpul bombat, gura mai largă și fundul terminat printr-un manșon (fig. 9/21).

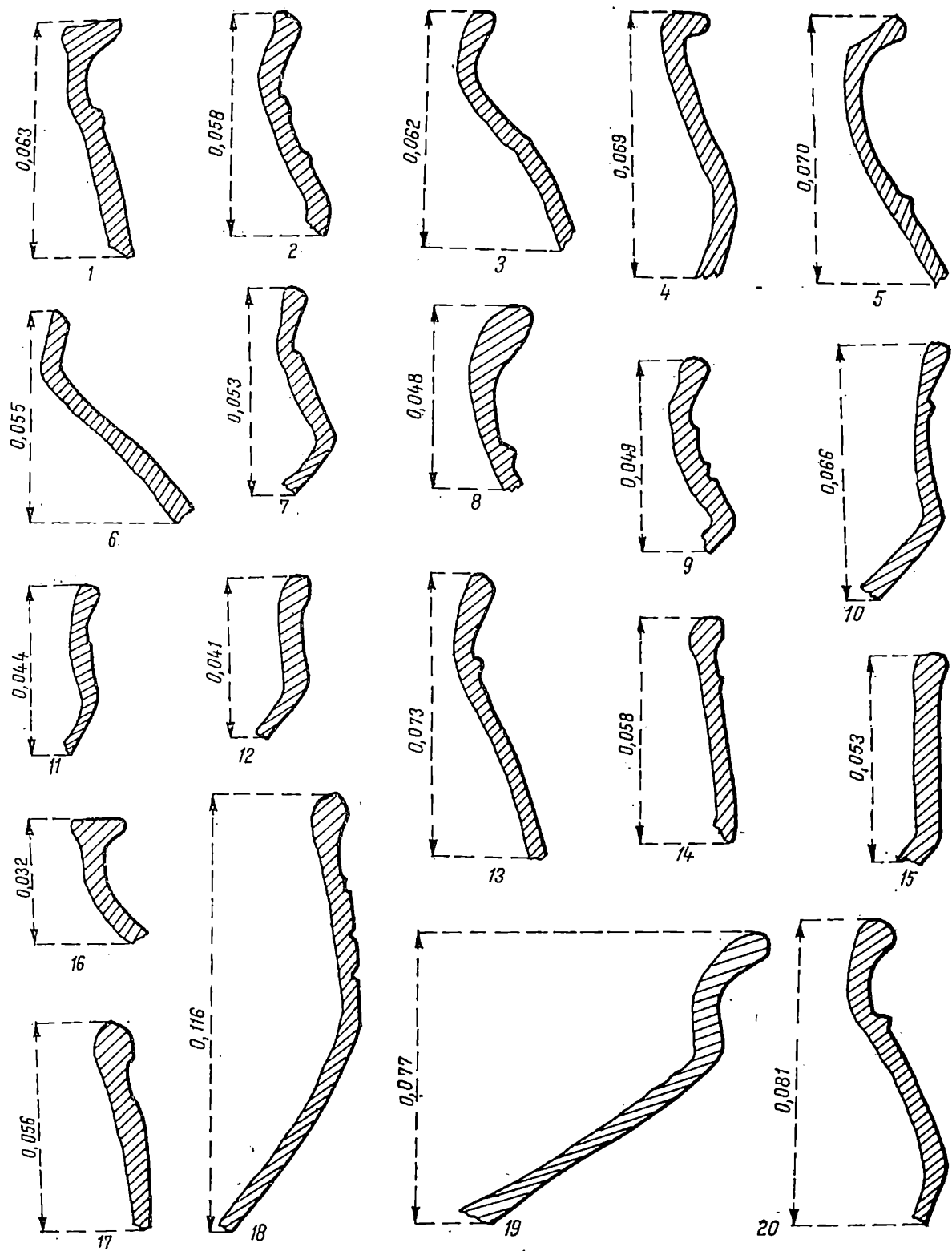

Fig. 20. — Ceramică din pastă fină, cenușie, lucrată cu roata.

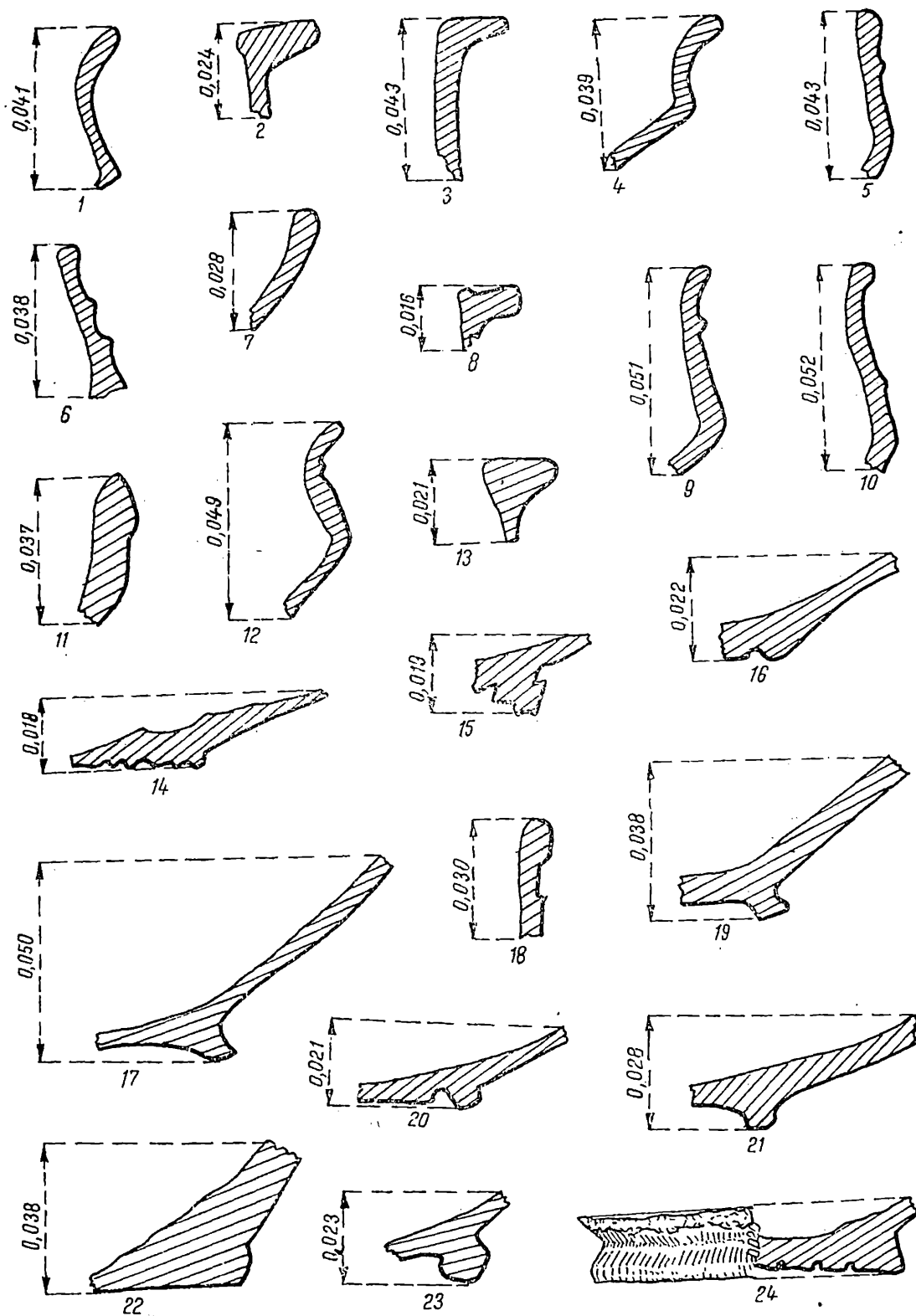

Fig. 21. — Ceramică lucrată cu roata din pastă fină, cenușie (1—11, 13—16, 18—20, 23, 24) și cafenie (12, 17, 21, 22).

## B. VASE DE UZ CASNIC

Vasele de uz casnic sînt lucrate dintr-o pastă de bună calitate, de culoare cărămizie și acoperite uneori cu angobă roșie la exterior. Această categorie de vase cuprinde oale, căni și castroane.

Oalele au corpul sferic și sînt decorate pe umăr cu un prag sau cu un grup de șanțuri mai largi, orizontale (fig. 9/18).

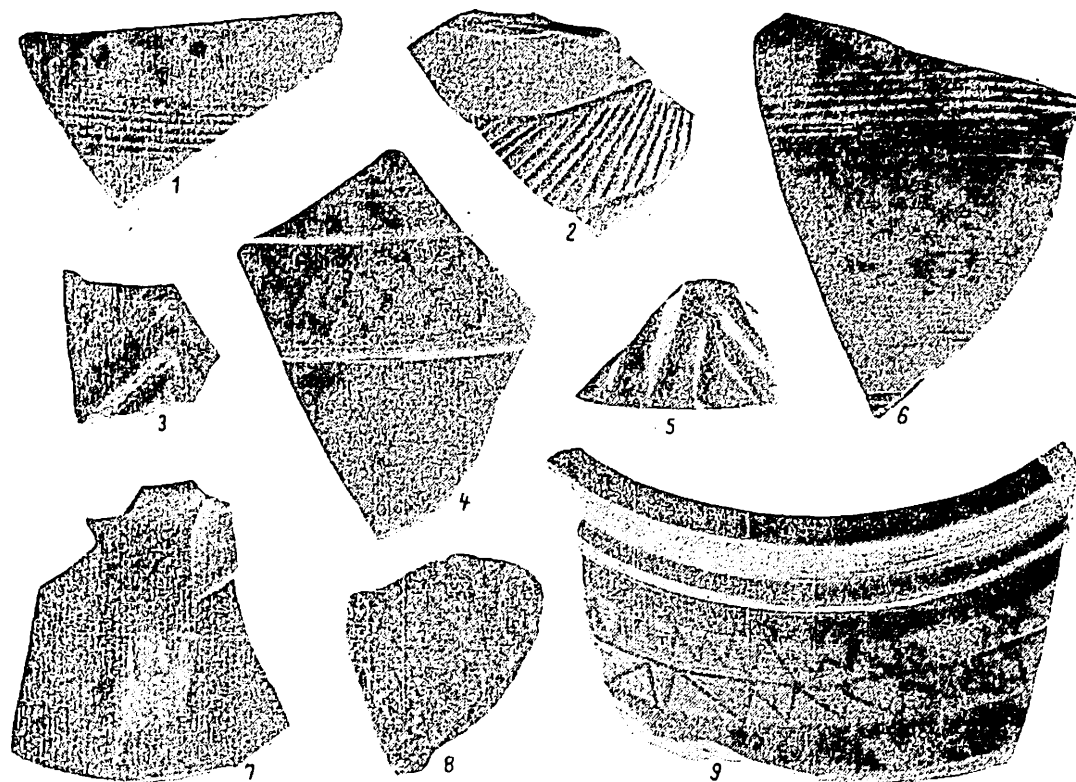

Fig. 22. — Ceramică romană (1, 6), ceramică din pastă fină, cenușie, lucrată cu roata (2-5, 7, 9) și ceramică din pastă grosolană, lucrată cu mîna (8).

Cănille sînt de două tipuri :

*Tip I.* Căni fără gît, cu marginea evazată (fig. 9/7), decorate cu un brîu în relief (fig. 9/12) sau cu un prag și mai multe șanțuri orizontale (fig. 26/4).

*Tip II.* Căni cu gura treflată, cu gîtul lărgit spre partea superioară și decorate cu trei linii incizate sub margine (fig. 26/1).

Unele căni au torțile lucrate din bandă lată cu șanțuire longitudinală (fig. 9/5).

Castroanele au corpul bitronconic, marginea evazată, umărul rotunjit și sînt decorate cu un brîu în relief (fig. 9/1).

Toate fundurile de vase au suporturi inelare cu fațete (fig. 9/10, 14).



Întocmirea unor statistici după întreaga cantitate de ceramică descoperită a permis stabilirea proporțiilor în care au fost folosite de către populația acestei așezări diferitele categorii ceramice. Aceleași statistici au permis și unele observații cu privire la producția locală de olărie. Din tabelul 1 rezultă că 97,23% din întreaga ceramică folosită în așezarea de la Iași-Fabrica de cărămizi era lucrată de către localnici în mediul culturii Sîntana de Mureș-Cerneahov<sup>16</sup>.

În stadiul actual al cercetărilor este încă foarte dificil să se facă o compartimentare pe grupe etnice, a întregii olării lucrată în mediul culturii Sîntana de Mureș-Cerneahov. Deocamdată, pot fi numai surprinse și semnalate anumite variante tipologice ale ceramicii, presupuse ca aparținînd uneia sau alteia dintre grupele etnice ale acestei culturi. La repartiția acestor variante tipologice ale ceramicii presupuse ca *specifice* anumitor grupe culturale și etnice (anumite forme, ornamente etc.), trebuie să se țină seama că unele dintre acestea, la început *specifice eventual numai pentru un singur grup cultural sau etnic*, au putut fi transmise mai tîrziu și altor populații. Interpretarea din punct de vedere cultural și etnic a acestor elemente presupuse ca *specifice* trebuie să aibă în vedere, obligatoriu, aceste etape distincte. În anumite domenii, cum ar fi, de pildă, ceramica lucrată cu mîna, elementele specifice se modifică sau se împrumută mult mai greu, fapt pentru care încercările de atribuire etnică a descoperirilor din această vreme ar trebui să se bazeze în primul rînd pe acestea.

Analiza detaliată a olăriei din așezarea de care ne ocupăm a dovedit folosirea unei extrem de mari diversități de forme la ceramica de producție locală. Variantele existente în cadrul aceluiași forme sau tipuri s-ar putea datora probabil, cel puțin într-o anumită măsură, și unei maniere diferite, proprie anumitor grupe etnice (dacică, sarmatică, gotică etc.), de prelucrare a aceleiași forme de vas. Variabilitatea formelor ceramice nu trebuie pusă totuși exclusiv pe seama diferențierilor etnice. Clasificarea făcută în prima parte a acestei lucrări a avut în vedere numai ceramica din așezarea de la Iași-Fabrica de cărămizi. Categoriile formale, tipologice ale ceramicii din această așezare vor putea fi puse în valoare abia după stabilirea evoluției generale a ceramicii culturii Sîntana de Mureș-Cerneahov, pentru care este necesară studierea amănunțită a materialelor din toate așezările și cimitirele cunoscute. Numai pe baza unei astfel de analize se va putea ajunge la stabilirea tuturor detaliilor privind formele de vase (tipuri, variante) pe etape cronologice și variante regionale.

Nefiind întregi sau întregibile, nu s-au putut preciza toate formele de vase existente în această așezare, ci doar unele diferențieri pe tipuri și variante.

<sup>16</sup> Noțiunea de *olărie locală* nu trebuie confundată aici cu aceea de *ceramică autohtonă*. Spre deosebire de *ceramica autohtonă*, cuprinzînd olăria cu elemente numai de factură dacică, sau asimilată de către aceasta și devenită tradițională pe acest teritoriu, prin noțiunea de *ceramică locală* înțelegem, în cazul de față, toată ceramica lucrată în mediul culturii Sîntana de Mureș-Cerneahov, în a cărei

factură se resimt multiple influențe (romane, dacice sarmatice, germanice), manifestate în funcție, în primul rînd, de originea etnică a meșterilor, iar în al doilea rînd de mediul cultural și etnic cu care au fost sau cu care aceștia se găseau în contact în perioada confecționării vaselor respective.

Astfel, în ceea ce privește ceramica lucrată cu mâna, s-au diferențiat două tipuri de oale, dintre care, pe baza a ceea ce se cunoaște și, în general, se admite, primul derivă din ceramica dacică, iar celălalt din ceramica Przeworsk. În afară de oalele de tip I, ceramica autohtonă mai este reprezentată prin categoria ceștilor tronconice.

Ceramica lucrată la roată, atât cea din pastă zgrunțuroasă, cât și cea din pastă fină, cunoaște o mare diversitate de forme. Oalele și vasele de provizie din

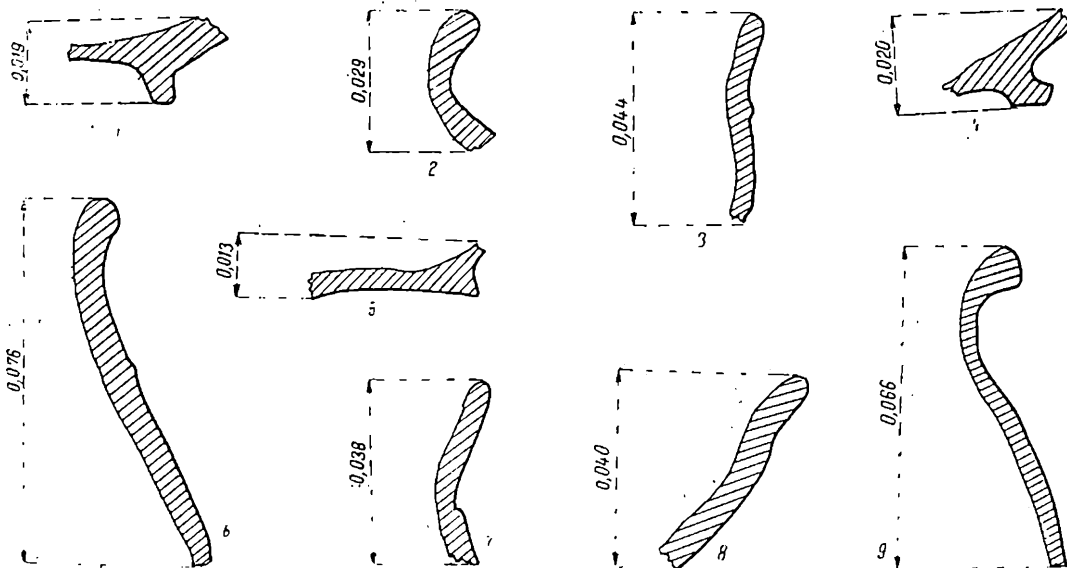

Fig. 23. — Ceramică lucrată cu roata, din pastă fină, de culoare cenușie (1, 4, 6) și cafenie (2, 3, 5, 7, 8) și din pastă zgrunțuroasă (9).

pastă zgrunțuroasă cuprind o gamă largă de tipuri și variante. Alături de acestea se întâlnesc diferite variante de căni și castroane. Pentru oale s-au stabilit cinci variante. Dintre acestea vasele aparținând variantelor 1 și 5 din ceramica zgrunțuroasă și 1 din ceramica fină cenușie se găsesc, pînă aproape în cele mai mici detalii, în ceramica dacică din pastă fină, lucrată la roată, din secolele II—III e.n.<sup>17</sup> Variantele 2, 3 și 4 din ceramica zgrunțuroasă și 2 și 3 din ceramica din pastă fină cenușie imită, într-o manieră de lucru locală, forme romane<sup>18</sup>. La stabilirea legăturilor dintre unele forme de vase din așezarea de la Iași-Fabrica de cărămizi și ceramica dacică din secolele II—III e.n., avem bineînțeles în vedere faptul că ambele s-au dezvoltat în condițiile influențelor permanente ale olăriei romane, precum și faptul că ceramica dacică a putut transmite ea însăși ceramicii

<sup>17</sup> Vezi, de exemplu, Radu Vulpe, *Les fouilles de Calu*, în *Dacia*, VII—VIII, 1937—1940, p. 53, fig. 40/6; Sebastian Morintz, *Săpăturile de la Chilia (r. Vedea, reg. Argeș)*, în *Materiale*, VIII, 1962, p. 517, fig. 5. Vase cu profile asemănătoare au fost descoperite într-o serie de așezări carpice din Moldova, cum ar fi la Văleni și Săbăoani (materiale inedite în colecțiile Muzeului de istorie din Roman).

<sup>18</sup> Expectatus Bujor, *Șantierul arheologic Bumbești (r. Tirgu-Jiu, reg. Craiova)*, în *Materiale*, V, 1959, p. 420, 422, pl. 1/6—8; Lawrence E. Barfield, Jürgen Wentscher, John P. Wild, *Die Ausgrabungen unter dem Universitätsgebäude Bonn im März 1962*, în *Bonner Jahrbücher*, vol. 165, 1963, fig. 6 și 10; Hans-Günther Simon, *Die römischen Funde aus den Grabungen in Gross-Gerau 1962/1963*, în *Saalburg-Jahrbüch*, XXII, 1963, fig. 19, 20.

de tip Sîntana de Mureș-Cerneahov, ca urmare firească a influențelor asupra ei de-a lungul a cîtorva secole, unele caracteristici ale ceramicii romane.

Cele două tipuri de căni, cu gîtul mai înalt și cu gîtul mai scurt, continuă cu unele modificări forme romane și dacice mai vechi.

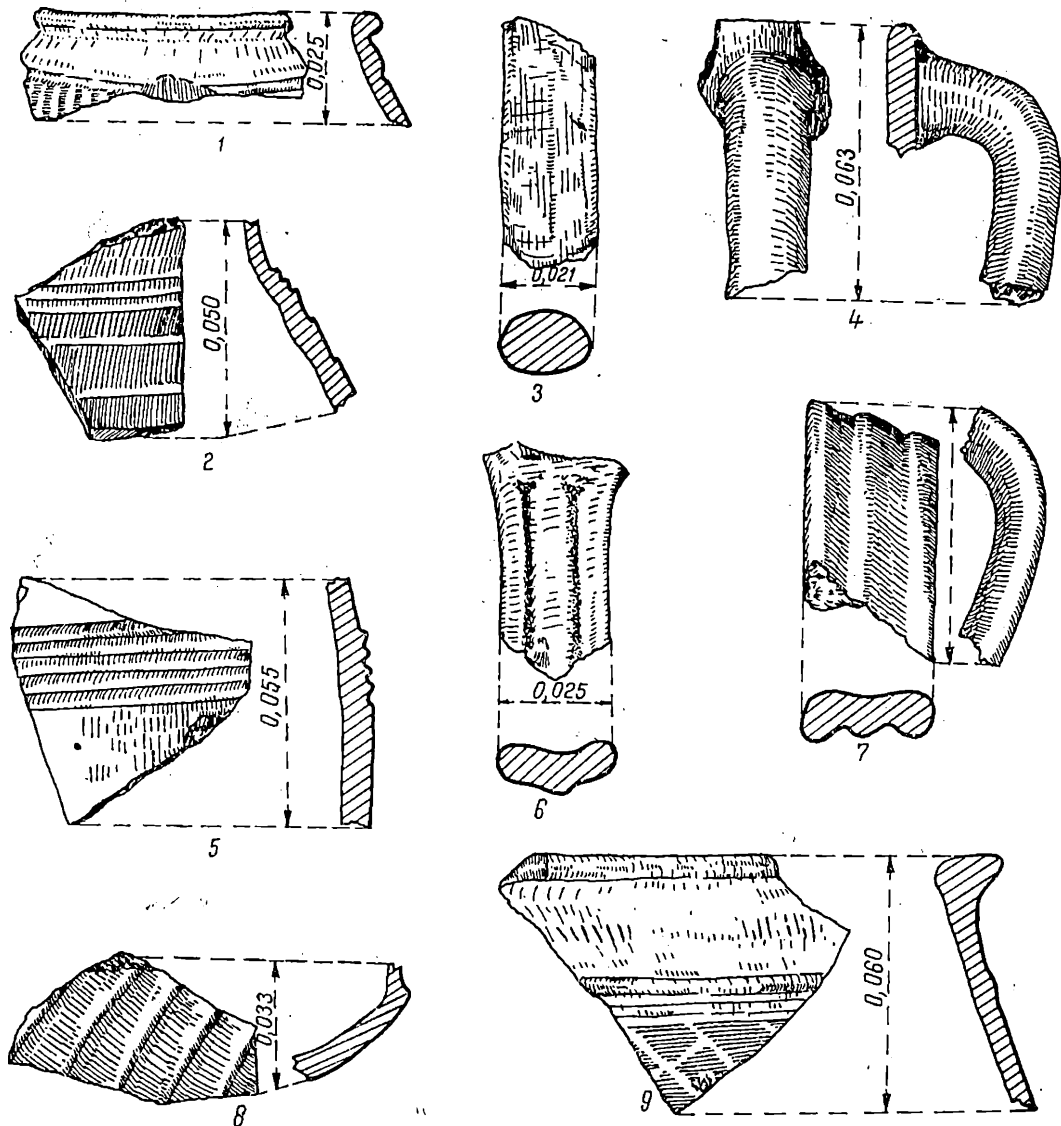

Fig. 24. — Ceramică lucrată cu roata din pastă fină, cenușie (1, 3, 4, 6-9) și din pastă zgrunțuroasă (2,5).

Castroanele, de mai multe tipuri, atît cele din pastă fină, cît și cele din pastă zgrunțuroasă, au origini diferite. Astfel, castroanele mari, cu pereții arcuiți, umărul rotunjit și marginea răsfrintă din pastă fină cenușie (tip I) sînt o formă intermediară între oalele scunde, fără gît, dacice și castroanele mari, înalte, bitronconice, frecvente în cultura Przeworsk. După tehnica de lucru și maniera de exe-

cuție, aceste vase par să fi apărut mai întâi în spațiul ocupat anterior de cultura Lipița, după care s-au răspândit mai târziu în celelalte regiuni. Unele motive ornamentale care însoțesc aceste vase par să amintească și ele originea Przeworsk a acestei forme. Castroanele din pastă fină, cenușie, înalte, cu pereții arcuiți și marginea dreaptă și îngroșată (tip II) își au originea tot în cultura Przeworsk. Ornamentul și maniera de lustruire a vaselor sînt specifice tot acestei culturi. În sfîrșit, de același mediu cultural se leagă, dacă nu în totalitate, în orice caz, în

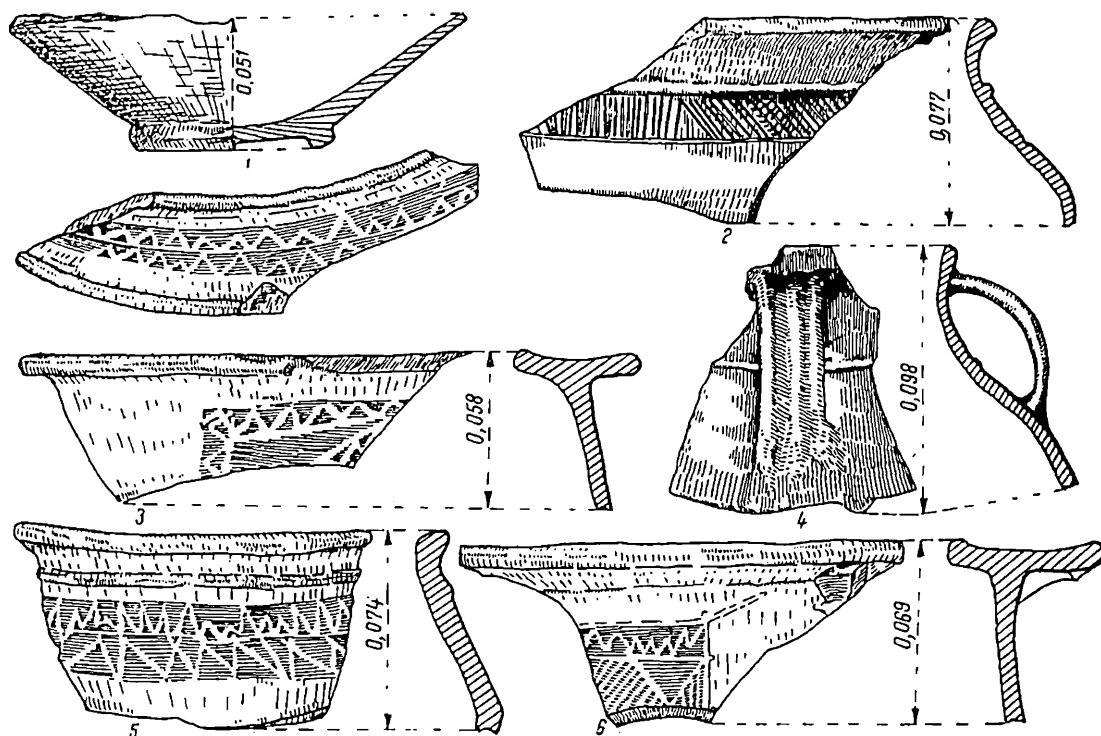

Fig. 25. — Ceramică din pastă fină, cenușie, lucrată cu roata.

mare măsură și castroanele cu trei torți. Castroanele cu trei torți mai apar, este drept destul de rar și în cultura dacică, dar formele acestora sînt diferite și nu pot fi considerate drept prototipul din care se vor dezvolta cele din cultura Sîntana de Mureș-Cerneahov. Celelalte tipuri de castroane, din pastă zgrunțuroasă, sau fină, cafenie și cenușie derivă din unele forme care se întîlesc în Moldova în așezările dacice din secolele II—III e.n.

Castroanele cu marginea arcuită spre interior pot fi legate de unele forme asemănătoare din mediul provincial-roman și dacic. Tot de mediul provincial-roman trebuie legate și străchinile tronconice cu pereții oblici, nearcuiți<sup>19</sup>.

<sup>19</sup> Radu Vulpe și Ecaterina Vulpe, *Les fouilles de Poiana*, în *Dacia*, III—IV, 1927—1932, p. 303, fig. 74/4.



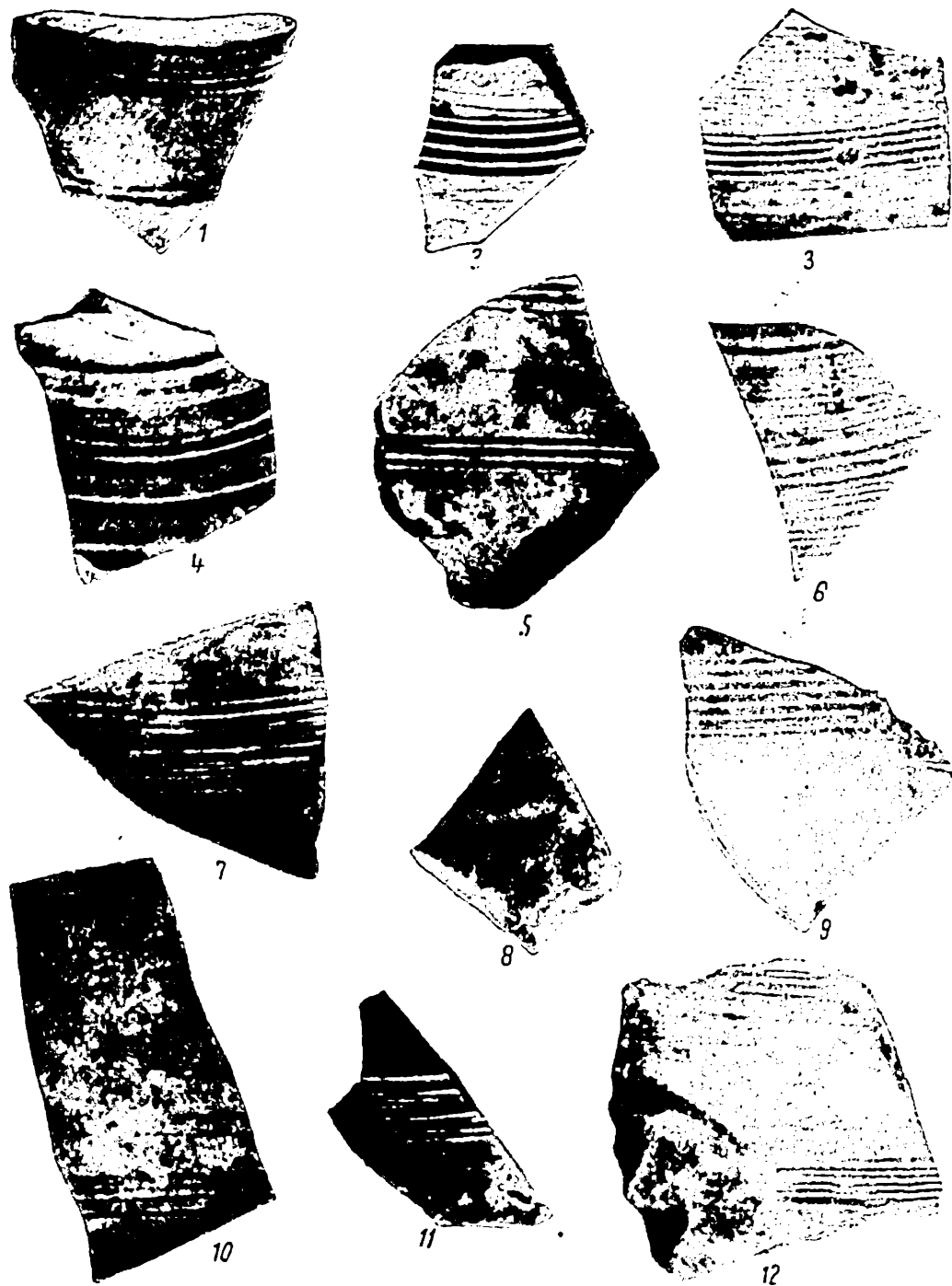

Fig. 26. — Ceramică romană. Circa 4,6 din m. naturală.

Capacele se întâlnesc rar. Au fost descoperite doar două exemplare, care nu se leagă de cunoscutele capace din cultura Poienеști. Originea lor romană este evidentă<sup>20</sup>.

Vasele de provizie, așa cum s-a mai subliniat în câteva rînduri de către diferiți autori, își găsesc prototipurile în olăria dacică și romană mai veche, față de care au suferit, bineînțeles, multe transformări<sup>21</sup>.

Ornamentarea vaselor lucrate la roată, fie în tehnica lustrului, fie în relief, este destul de variată.

Ceramica zgrunțuroasă este decorată numai cu motive în relief, brîie, cîte unul sau cîte două, linii incizate, la distanță una de alta sau grupate în cîte două benzi, praguri, de la unul pînă la cinci, zone cu caneluri mici, orizontale, sau caneluri largi distanțate. Unele din aceste ornamente, cum ar fi brîiele în relief, pragurile și liniile orizontale incizate, într-o formă sau alta, fuseseră folosite în olăria provincial-romană, dacică și germanică. Deși în unele cazuri s-ar putea stabili legături clare cu ceramica romană, ar fi prematur, în stadiul actual al cercetărilor, să delimităm direcția sau direcțiile din care au venit în cultura Sîntana de Mureș-Cerneahov aceste motive decorative.

În ceea ce privește canelurile orizontale, fie mai mici, una lîngă alta, grupate în zone, fie mai largi și distanțate, ele imită o manieră de ornamentare a vaselor și amforelor tîrzii romane.

Brîiele în relief, cîte unul sau cîte două, pragurile și liniile adîncite, acestea din urmă cîte una și numai rar cîte două, apar și pe ceramica din pastă fină. În plus, pe această categorie de vase se mai întâlnesc canelurile oblice pe umăr, zone de linii oblice obținute prin înțepături, iar uneori ornamente mai complicate.

Vasele din pastă fină au fost decorate și prin lustruire, folosindu-se uneori procedee foarte simple. Însăși lustruirea vaselor nu s-a făcut totdeauna la fel, numai prin linii orizontale sau numai prin linii verticale. Astfel, pe unele căni, zona dintre gît și rotunjimea maximă a vasului a fost lustruită prin linii verticale, iar celelalte părți prin linii orizontale. Lustruirea vaselor și procedeul de a păstra zone mate, nelustruite, pe care se execută uneori, tot prin lustruire, o linie în val sau linii oblice, într-unul sau în ambele sensuri, sînt elemente decorative tradiționale pe acest teritoriu, binecunoscute și în olăria dacică<sup>22</sup>. Fac excepție de la această categorie de vase doar castroanele lustruite prin linii oblice, caracteristice după cît se pare pentru cultura Przeworsk.

În sfîrșit, ar mai fi de amintit aici ornamentarea prin lustruire și adîncire ușoară a aceluiași motiv decorativ, care îmbină de fapt două tehnici deosebite. După cum s-a amintit, însăși forma vasului pe care apare acest ornament este o combinație între un tip de castron din cultura Przeworsk și oalele scunde de tip Lipița.

<sup>20</sup> D. Tudor, *Sucidava I*, în *Dacia*, V—VI, 1935—1936, p. 420, fig. 14/2; idem, *Sucidava II*, în *Dacia*, VII—VIII, 1937—1940, p. 384, fig. 12/n, o; Reinhard Schindler, *Eine römische Töpferei in Homburg-Schwarzenbach*, în *Beiträge zur saarländischen Archäologie und Kunstgeschichte*, 3, 1961, fig. 4/4,5.

<sup>21</sup> D. Protase, *Problema continuității în Dacia în lumina arheologiei și numismaticii*, 1966, p. 66.

<sup>22</sup> Radu Vulpe, *op. cit.*, în *Materiale*, I, 1953, fig. 151, 152, 154, 173, 199, 221, 291, 309, 331, 334, 358, 368, 408; Anton Nițu, Ioana Zamoșteanu și Mihai Zamoșteanu, *Sondajele de la Piatra Neamț*, în *Materiale*, VI, 1959, p. 368, fig. 7/5.

În concluzie, ceramica de producție locală lucrată la roată cuprinde o mare varietate de forme și decor, în care se recunosc elemente culturale diferite.

Ceramica de factură romană ocupă un loc mai puțin însemnat. Proveniența ei din unele ateliere din mediul culturii Sîntana-Cerneahov pare puțin probabilă, deoarece existența unor ateliere și a unor meșteri specializați în acest gen de ceramică în unele așezări ale acestei culturi ar presupune și folosirea acestei categorii ceramice în mai mare măsură în așezările respective și în cele din apropiere. Până în prezent, însă, nu se pot semnala așezări în care ceramica de factură provincial-romană să fie în cantitate mai mare. Din contra, s-ar putea vorbi chiar de o răspîndire relativ uniformă a acestor produse romane, a căror frecvență diferă numai în funcție de depărtarea mai mică sau mai mare de granița Imperiului roman.

Preponderența evidentă a amforelor și amforetelor, deci a recipientelor pentru transportat lichide (78,30%) față de ceramica de uz casnic (oale, castroane și căni), în cadrul ceramicii de import ar putea fi un indiciu că aceste vase erau în directă legătură cu importul anumitor produse (ulei, vin) în mediul populației culturii Sîntana de Mureș-Cerneahov. Totodată, numărul mai mare al recipientelor pentru transportarea lichidelor în importul de ceramică de factură romană se datora probabil și faptului că în olăria locală lipseau vasele care să poată înlocui la fel de bine, din punct de vedere practic, amforele și amforetele. Unele descoperiri din Moldova, cum ar fi acelea de la Iacobenii Vechi, arată însă că în veacul al IV-lea e.n. amforetele romane începuseră să fie imitate de către localnici.

Prin toate caracteristicile sale, așezarea de la Iași-Fabrica de cărămizi aparține complexului Sîntana de Mureș-Cerneahov, care pe teritoriul României a fost datat, în general, în secolul al IV-lea al e.n. Proporția mare de ceramică zgrunțuroasă în comparație cu aceea din pastă fină (vezi tabelul 1 și 2) ar pleda eventual pentru o datare mai târzie. Această creștere cantitativă a olăriei din pastă zgrunțuroasă se va accentua treptat în veacul al V-lea al e.n., așa cum o dovedesc materialele de la Costișa<sup>23</sup> și Bratei<sup>24</sup>. Ponderea din ce în ce mai mare a ceramicii zgrunțuroase este însoțită și de extinderea acestei categorii de pastă, în afară de oale și la alte forme de vase, cum ar fi căni și castroane. Astfel, s-a ajuns ca din pasta zgrunțuroasă să fie lucrate chiar și castroanele cu trei torți. Apariția cu totul rară a castroanelor cu trei torți din pastă fină în ceramica de la Iași-Fabrica de cărămizi ar putea fi un alt indiciu că această așezare datează dintr-o fază mai târzie a acestei culturi. De asemenea, oalele cu șanțuire interioară pe margine par să fie caracteristice pentru ceramica din etapa finală a culturii Sîntana-Cerneahov și mai ales pentru aceea din veacul al V-lea al e.n. Datarea acestei așezări și într-o etapă târzie a culturii Sîntana de Mureș-Cerneahov mai este indicată și de fragmentul de pahar din sticlă cu fațete hexagonale la exterior, una din variantele târzii ale paharelor din sticlă cu pereții groși.

În ceea ce privește aspectul etnic, diversitatea elementelor culturale din această așezare ne împiedică să o atribuim exclusiv autohtonilor sau unuia din triburile aflate în migrație. Ar fi cazul doar să subliniem, din punct de vedere cultural, dar nu în egală măsură și etnic, deși între acestea există mai mult sau mai puțin

<sup>23</sup> Informații primite de la Dan Gh. Teodor.

<sup>24</sup> Eugenia Zaharia, *Sondajele de la Bratei din 1959* (r. Mediaș), în *Materiale*, VIII 1962, p. 627, 628.

o strinsă legătură, unele elemente de tradiție dacică în tipul de așezare și locuințe, ceramica lucrată cu mîna și la roată, precum și categoriile de obiecte ale inventarului, care denotă continuarea preocupărilor și activităților economice tradiționale ale populației de pe acest teritoriu, agricultura și creșterea vitelor, la care se adaugă meșteșugurile (olărie etc.) și unele îndeletniciri casnice, cum ar fi torsul și țesutul. Alături de prezența efectivă a elementelor autohtone, se constată și existența unor elemente de factură nordică din grupul purtătorilor culturii Przeworsk. Unele obiecte, cum ar fi pandantivul-căldărușă și amnarul de fier, deși absolut tipice pentru această cultură, nu ar impune neapărat și prezența aici a unei populații din grupul Przeworsk, deoarece aceste obiecte puteau ajunge și prin relații de schimb. De asemenea, unele vase lucrate la roată, care prin forma și ornamentarea lor vădese unele legături cu ceramica Przeworsk, ar putea fi interpretate și ele numai ca influențe nordice, germanice, în Moldova. În schimb, unele vase lucrate cu mîna, ca și categoria castroanelor din pastă fină, cenușie, lucrate la roată, cu pereții arcuiți și marginea dreaptă, ambele de factură Przeworsk, sînt în măsură să dovedească prezența efectivă a unei populații din mediul acestei culturi în această regiune, fie chiar în așezarea de care ne ocupăm, fie în alte așezări din preajmă.

În apropierea așezării de la Iași-Fabrica de cărămizi se cunosc și alte așezări de tip Sîntana de Mureș-Cerneahov, cum ar fi acelea de la Dancu, Holboca, Hlincea și Iași-Ciurchi. Deocamdată însă aceste așezări au fost puțin cercetate și de aceea nu putem face nici un fel de aprecieri cu privire la cronologia și apartenența lor etnică. Facem însă precizarea că elementele autohtone sînt prezente în fiecare din aceste așezări.

Prezența elementelor nordice, de factură germanică, din această așezare, ca și în altele similare de la Botoșani, Hănești și Cozia, ne sugerează concluzia că în cursul secolului al IV-lea al e.n., zona de nord a Moldovei, în comparație cu regiunile din sudul acestei provincii, avea legături mai strînse cu populațiile de pe cursul superior al Nistrului și de pe Vistula, adică cu regiunile unde mai înainte se dezvoltaseră culturile Lipița și Przeworsk. Într-o formă sau alta, între aceste regiuni fuseseră stabilite unele legături și în secolele anterioare, așa încît cele din secolul al IV-lea al e.n. apar ca o continuare, în condiții istorice noi, a unor fenomene mai vechi.

Legăturile cu lumea romană continuă să fie destul de active și în această fază tîrzie a culturii Sîntana de Mureș. În afară de importul unor produse de factură provincial-romană, cum ar fi paharele de sticlă, amforele, amforetele și diferite vase de uz casnic, în olăria lumii „barbare” de la răsărit de Carpați se resimt în continuare puternice influențe romanice. Astfel, unele tipuri de vase din pastă zgrunțuroasă de la Iași-Fabrica de cărămizi, cum ar fi castroanele tronconice și capacele decorate cu caneluri largi orizontale, deși sînt lucrate în manieră Sîntana de Mureș, forma lor dovedește influența mereu activă a civilizației romane în Moldova.

ION IONIȚĂ

Tabelul 1

Repartiția pe categorii a materialului ceramic din așezarea de la Iași-Fabrica de cărămizi

Categoriile ceramice	Ceramică de producție locală			Ceramică romană de import	Total
	Lucrată cu mîna 1,85 %	Lucrată la roată			
		Pastă zgrunțuroasă 58,82 %	Pastă fină 41,18 %		
Nr. de fragmente ceramice	54	1 681	1 177	83	2 995
% din întreaga cantitate de ceramică descoperită	1,80 %	56,13 %	39,30 %	2,77 %	100 %

Tabelul 2

Repartiția pe categorii a ceramicii din pastă fină lucrată la roată

Nr. crt.	Categoriile ceramice	Numărul de fragmente ceramice	% din totalul ceramicii fine	% din totalul ceramicii descoperite
1	Pastă cenușie	1 098	93,29 %	36,66 %
2	Pastă cafenie	79	6,71 %	2,64 %
3	Total	1 177	10 %	39,30 %

Tabelul 3

Repartiția pe categorii a ceramicii de import

Nr. crt.	Categoriile ceramice	Numărul de fragmente	% din totalul ceramicii de import
1	Vase pentru transportat lichide	a. Amfore	34 41 %
		b. Amforete	31 37,30 %
2	Vase de uz casnic	Căni, oale, castroane	18 21,70 %
		Total	83 100 %

L'ÉTABLISSEMENT DU TYPE SÎNTANA DE MUREȘ—TCHERNIAKHOV  
DE JASSY — LA BRIQUETERIE

R É S U M É

En 1960, au sud-est de la ville de Jassy, sur le terrain situé sur la terrasse inférieure du Bahlui, on a effectué des fouilles de sauvegarde dans un établissement du type Sîntana de Mureș-Tcherniakhov (IV<sup>e</sup> siècle de n.è.), découvert à l'occasion des travaux d'exploitation

d'une carrière de la fabrique de briques. À cette occasion, on a découvert des restes sporadiques d'habitat de la fin de l'âge du bronze et du commencement de l'époque du fer, deux habitations et deux fourneaux en pierre en plein air du IV<sup>e</sup> siècle de n.è., une tombe d'inhumation du début de l'époque féodale, ainsi que deux habitats de l'époque féodale tardive (XVII<sup>e</sup>—XVIII<sup>e</sup> siècles).

La couche archéologique qui correspond à l'habitation du IV<sup>e</sup> siècle de n.è., de couleur brun grisâtre, était épaisse de 0,30—0,55 m.

Les deux habitations du IV<sup>e</sup> siècle de n.è. (fig. 2), l'une du type demi-hutte (l'habitation n<sup>o</sup> 2) et l'autre construite à la surface (l'habitation n<sup>o</sup> 4), appartenaient, d'après la situation stratigraphique, à la même phase d'habitation; les débris de l'habitation de surface gisaient à la base du sol brun grisâtre, niveau où a été fouillée aussi la fosse de la demi-hutte.

L'habitation n<sup>o</sup> 2 avait la forme rectangulaire (3,50 × 4 m) et les parois légèrement obliques (fig. 3). Le plancher, bien tassé, avait par endroits, trois rangées de terre glaise épaisses d'environ 1 cm. On n'a pas trouvé de débris de l'âtre ou du fourneau. L'entrée a été ménagée du côté le plus étroit, au sud, où on a découvert une terrasse en terre. Dans la terre de remplissage on a trouvé des fragments de briques brûlées, beaucoup de cendres et du charbon, ce qui prouve que l'habitation a été détruite par un incendie.

L'inventaire de l'habitation n<sup>o</sup> 2 contient un grand nombre de fragments céramiques, (fig. 9/2, 5, 6, 8, 11, 15, 16, 18—20; 10/3—5, 8, 9, 15; 16, 18, 20, 21, 24—26, 28, 29; 11/1—4, 6, 10, 11, 13—16, 20, 21, 23, 25; 12/1—6, 9, 13, 14; 13/1, 5—7, 10, 12—14, 16, 17, 19, 20; 14/1—6, 8, 11; 15/1—4, 6; 16/1—4, 6; 17/1—3, 5, 12, 13; 18/1—5; 19/1—5; 20/2, 5, 10, 18—20; 21/1, 2, 11, 15, 16, 18—21, 23, 24; 22/2, 4—6, 9; 23/1, 2, 4, 6, 9; 24/3—6, 9; 25/1, 3, 5, 6; 26/2—4, 7—10), une fibule (fig. 7/1, 7), un briquet du type Przeworsk (fig. 7/5) et un pendentif en forme de chaudron en fer (fig. 7/8), un fragment de *psalia* en os (fig. 7/6), deux fusaïoles bitronconiques (fig. 7/9, 11), quelques fragments de poids coniques en argile et une pierre à aiguiser.

L'habitation de surface, de forme rectangulaire, pour la construction de laquelle on a utilisé beaucoup de matériau ligneux et une grande quantité d'argile, a été partiellement détruite (fig. 4). De cette habitation ont été conservés environ 50 m<sup>2</sup>. Elle a été construite de pieux épais de 1—3 cm et de branchages entrelacés, sur lesquels on a glaisé de l'argile mêlée de paille. Parfois on a trouvé aussi des débris d'un second enduit. L'épaisseur totale des parois atteint 25 cm dans certains secteurs (fig. 5). Dans le secteur nord de l'habitation se trouve le fourneau pour le chauffage, devant lequel il y avait un fossé en forme de cylindre, ayant un diamètre de 0,85 m et une profondeur de 0,55 m.

L'inventaire de cette habitation contient des fragments céramiques (fig. 9/1, 14, 21; 10/6, 7, 13; 12/11; 14/7, 9, 10; 16/7, 8; 17/6; 18/4; 20/4; 21/6; 22/1; 23/5, 8), une fusaïole en argile (fig. 7/2), 16 poids coniques et pyramidaux en argile pour le métier à tisser (fig. 8), celui-ci se trouvant dans l'espace entre le fourneau et la paroi de l'ouest.

À l'intérieur de cette habitation ont été aussi découverts les débris de deux fourneaux en plein air en dalles de pierre, de forme rectangulaire, avec l'ouverture au sud, à l'état de ruine et en grande partie dispersés (fig. 6).

En plus de l'inventaire trouvé dans les deux habitations, on a découvert au cours des fouilles une perle sphérique de dimension assez grande (fig. 7/4) et le fragment d'un verre aux parois épaisses et à facettes hexagonales (fig. 7/3), une fusaïole en argile décorée à impressions verticales de cordonnet (fig. 7/10), une pierre à aiguiser et de nombreux fragments de vases (fig. 7/3, 4, 10; 9/3, 4, 7, 9, 10, 12, 13, 17, 23; 10/1, 2, 10—12, 14, 17, 19, 22, 23, 27; 11/5, 7—9, 12, 17—19, 22, 24, 26, 27; 12/7, 8, 10, 12, 15, 16; 13/2—4, 8, 9, 15, 18, 21; 15/5; 16/5, 9; 17/4, 7—11; 18/3, 5, 6; 20/1, 3, 6—9, 11—17; 21/3—5, 7—10, 12—14, 17, 22; 22/3, 7, 8; 23/3, 7; 24/1, 2, 7, 8; 25/2, 4; 26/1, 5, 6, 11, 12).

La céramique de cet établissement contient des vases travaillés à la main (1,80%), des vases travaillés à la roue, faits d'une pâte fine (39,30%) et granuleuse (56,13%) et des vases romains d'importation (2,77%).

La céramique travaillée à la main provient de pots de tradition dacique (fig. 9/8, 9, 11, 13, 20; 19/4) et du type Przeworsk (fig. 9/17; 22/8), de tasses tronconiques de tradition dacique (fig. 9/4) et de soupières bitronconiques (fig. 9/3).

La céramique faite d'une pâte granuleuse, avec du sable et des cailloux, de couleur grisâtre, est parfois d'une couleur semblable à la brique. Cette céramique travaillée à la roue consiste de plusieurs types de pots (fig. 10 ; 11 ; 12/5, 8, 9, 12, 14, 15 ; 14/1, 2, 4-6, 8-11 ; 15/1, 2, 4-6 ; 16/1-4, 7 ; 17/1, 3, 4, 6-8 ; 24/2), de tasses (fig. 13/1, 17-19), de soupières (fig. 9/2 ; 13/2-10, 12-14 ; 14/3), de couvercles (fig. 13/16 ; 18/1) et de vases de provisions (fig. 13/11, 15, 20, 21 ; 14/7 ; 15/3 ; 16/5, 6, 8, 9 ; 18/2-6 ; 24/5).

La céramique en pâte fine grisâtre ou brune, travaillée à la roue, d'une grande variété quant à la forme et aux ornements, consiste en pots (fig. 17/2, 5, 13 ; 19/1, 3, 5 ; 20/1, 16 ; 21/2, 3, 8 ; 22/2, 4 ; 23/2, 7, 9 ; 24/1, 9), en soupières (fig. 17/11 ; 20/2, 4-15, 17, 18, 20 ; 21/1, 4-7, 9-12, 18 ; 22/3, 5, 9 ; 23/3, 6, 8 ; 24/8 ; 25/2, 3, 5, 6) et en tasses (fig. 9/16 ; 17/9, 10, 12 ; 19/2 ; 22/7 ; 24/3, 4, 6, 7 ; 25/4).

La céramique de facture romaine provinciale consiste en vases pour le transport des liquides, en amphores (fig. 9/6, 19 ; 26/8) et en amphorettes (fig. 9/21 ; 22/1, 6 ; 26/2, 5-7, 9-12), ainsi qu'en vases d'usage courant, en pots (fig. 9/18), en fasses (fig. 9/5, 7, 12 ; 26/1, 4) et en soupières (fig. 9/1).



Par ses caractéristiques l'établissement de Jassy, la fabrique de briques, appartient à la civilisation Sîntana de Mureș-Tcherniakhov, qui, sur le territoire de la Roumanie, a été généralement datée du IV<sup>e</sup> siècle de n.è.

La datation de cet établissement dans une phase plus tardive que celle de la civilisation Sîntana de Mureș serait justifiée par la grande quantité de céramique grumeleuse en comparaison avec celle faite d'une pâte fine (tableaux 1 et 2). La poterie faite en pâte grumeleuse se développera de plus en plus au V<sup>e</sup> siècle de n.è., comme l'attestent les matériaux découverts à Costișa et à Bratei. La croissance quantitative de la céramique grumeleuse est accompagnée de l'extension de cette catégorie de pâte, non seulement aux pots mais aussi à d'autres catégories de vases, comme les tasses et les soupières. Ainsi on a abouti à ce que de cette pâte grumeleuse soient confectionnées même des soupières à trois anses. L'apparition tout à fait rare de soupières à trois anses faites d'une pâte fine, la présence déjà en nombre plus grand de pots avec une cannelure large sur le bord, ainsi que le fragment de verre aux parois épaisses et aux facettes hexagonales nous suggèrent la datation de cet établissement dans une phase plus tardive de la culture Sîntana de Mureș-Tcherniakhov.

En ce qui concerne l'aspect ethnique, les éléments culturels divers de cet établissement ne permettent pas de l'attribuer exclusivement aux autochtones ou aux tribus en migration. Il serait nécessaire, peut-être, de souligner les éléments de tradition dacique des types d'établissements et d'habitations, des formes et des ornements des vases travaillés à main ou à la roue, ainsi que des objets de l'inventaire, qui suggèrent la continuation des préoccupations et des activités économiques traditionnelles de la population de la Moldavie des II<sup>e</sup>-III<sup>e</sup> siècles, telles que l'agriculture, l'élevage, certains métiers et diverses occupations domestiques, comme le filage et le tissage. À côté des éléments autochtones, nous constatons l'existence d'éléments de facture nordique, provenant du groupe des porteurs de la civilisation de Przeworsk. Certains objets, comme par exemple le pendentif-chaudron et le briquet en fer, quoique typiques pour cette civilisation, ne sont pas nécessairement l'indice de la présence d'une population appartenant au groupe Przeworsk, car ces objets ont pu parvenir ici par voie d'échange. De même, certains vases travaillés à la roue, qui par leurs formes et ornements sont apparentés à la céramique Przeworsk, peuvent être considérés comme reflétant l'influence nordique, germanique, en Moldavie. Cependant sont de facture Przeworsk quelques vases travaillés à la main, ainsi que des soupières en pâte fine, grisâtre, travaillées à la roue, avec les parois arquées et le bord droit, ce qui prouve la présence effective d'une population appartenant à cette civilisation dans notre région, c'est-à-dire dans l'établissement de Jassy—la fabrique de brique, ainsi que dans les environs.

La présence d'éléments nordiques, de facture germanique, dans cet établissement ainsi que dans d'autres établissements de Botoșani, de Hănești et de Cozia, nous indique que durant le IV<sup>e</sup> siècle de n.è. la région du nord de la Moldavie, à la différence de la région

du sud, avait des relations plus étroites avec la population sise sur le cours supérieur du Dniestr et sur la Vistule, c'est-à-dire avec les régions où auparavant se sont développées les cultures de Lipitza et de Przeworsk. Entre ces régions ont existé des relations aussi aux siècles antérieurs, si bien qu'au IV<sup>e</sup> siècle de n.è., dans des nouvelles conditions historiques, il semble que les relations établies antérieurement ont continué.

Les relations avec le monde romain se sont maintenues assez actives, même dans cette phase tardive de la culture de Sintana de Mureș. En plus de l'importation de certains produits de facture romaine provinciale comme, par exemple, les verres, les amphores, les amphorettes et les divers vases d'usage courant, de fortes influences romaines continuent à se manifester dans la poterie du monde « barbare » à l'est des Carpates. Ainsi, certains types de vases en pâte granuleuse, découverts à Jassy—la fabrique de briques, notamment les soupières tronconiques et les couvercles ornés de cannelures horizontales, quoique travaillés dans la manière Sintana de Mureș, prouvent l'influence toujours puissante de la civilisation romaine en Moldavie par leur forme.

#### LÉGENDE DES FIGURES

- Fig. 1. — Carrière d'argile.  
 Fig. 2. — Plan général des fouilles. L — habitation; C — four; m — tombe.  
 Fig. 3. — Habitation n<sup>o</sup> 2. Plan et profil. 1 — sol végétal; 2 — sol brun cendré; 3 — sol brun rougeâtre; 4 — sol jaune; 5 — cendres; 6 — charbons; 7 — fragments de torchis brûlé; 8 — fragments céramiques.  
 Fig. 4. — Habitation n<sup>o</sup> 4. Plan. 1 — pavage en dalles de pierre pour l'âtre; 2 — enduit pour l'âtre; 3 — pilier de bois carbonisé; 4 — fragments céramiques; 5 — pierres; 6 — fosse; 7 — enduits sur les murs; 8 — enduits sur les murs avec des traces de branchage (la direction des branchage est indiquée par la ligne droite qui entre dans la composition de la lettre P).  
 Fig. 5. — Habitation n<sup>o</sup> 4. Enduit sur la partie supérieure du mur, avec trois empreintes de branchage.  
 Fig. 6. — Fours en pierre en plein air. 1 — fours n<sup>os</sup> 1 et 2; 2 — four n<sup>os</sup> 2; 3 — four n<sup>o</sup> 1.  
 Fig. 7. — Objets en fer (1, 5, 7, 8), en verre (3, 4), en os (6) et en argile (2, 9—11); 1, 3 — fibules; 2, 9—11 — fusaïoles; 3 — fragment de gobelet en verre; 4 — perle; 5 — briquet; 6 — fragment de psalia; 7 — pendentif en forme de petit chaudron.  
 Fig. 8. — Poids en argile.  
 Fig. 9. — Céramique romaine (1, 5—7, 10, 12, 14, 18, 19, 21), céramique travaillée à la main (3, 4, 8, 9, 11, 13, 15, 17, 20, 22, 23) et céramique travaillée au tour en pâte grumeleuse (2) et en pâte fine brune (16).  
 Fig. 10. — Céramique en pâte grumeleuse, travaillée au tour.  
 Fig. 11. — Céramique en pâte grumeleuse, travaillée au tour.  
 Fig. 12. — Céramique travaillée au tour, en pâte fine grise (1—3) et en pâte grumeleuse (4—16).  
 Fig. 13. — Céramique en pâte grumeleuse, travaillée au tour.  
 Fig. 14. — Céramique en pâte grumeleuse, travaillée au tour. 1, 3—10, environ 1/1 gr. nat.; 2, environ 1/2 gr. nat.; 11, environ 2/3 gr. nat.  
 Fig. 15. — Céramique en pâte grumeleuse, travaillée au tour. 2, 4, 6, environ 1/1 gr. nat.; 1, 3, environ 1/2 gr. nat.; 5, environ 2/3 gr. nat.  
 Fig. 16. — Céramique en pâte grumeleuse, travaillée au tour. 2—4, environ 1/1 gr. nat.; 1, 7, 8, environ 2/3 gr. nat.; 5, 9, environ 1/2 gr. nat.; 6, environ 3/4 gr. nat.  
 Fig. 17. — Céramique en pâte fine grise (2, 5, 9—13) et en pâte grumeleuse (1, 3, 4, 6—8), travaillée au tour.  
 Fig. 18. — Céramique en pâte grumeleuse, travaillée au tour.  
 Fig. 19. — Céramique en pâte fine brune (1, 3) et grise (2, 5), travaillée au tour, et en pâte grossière (4), travaillée à la main.  
 Fig. 20. — Céramique en pâte fine grise, travaillée au tour.  
 Fig. 21. — Céramique travaillée au tour, en pâte fine grise (1—11, 13—16, 18—20, 23, 24) et brune (12, 17, 21, 22).  
 Fig. 22. — Céramique romaine (1, 6), céramique en pâte fine grise, travaillée au tour (2—5, 7, 9) et céramique en pâte grossière, travaillée à la main.  
 Fig. 23. — Céramique travaillée au tour, en pâte fine grise (1, 4, 6) et brune (2, 3, 5, 7, 8) ainsi qu'en pâte grumeleuse (9).  
 Fig. 24. — Céramique travaillée au tour, en pâte fine grise (1, 3, 4, 6—9) et en pâte grumeleuse (2, 5).  
 Fig. 25. — Céramique en pâte fine grise, travaillée au tour.  
 Fig. 26. — Céramique romaine. Environ 4/5 gr. nat.