

CERCETĂRI ARHEOLOGICE ÎN AȘEZAREA DIN SECOLELE XIV—XV DE LA BĂICENI (JUD. IAȘI)

Reluarea săpăturilor în cunoscuta așezare neolitică de pe Cetățuia de la Cucuteni — Băiceni, jud. Iași, a avut în vedere, printre altele, și extinderea cercetărilor în stațiunile arheologice din preajma acesteia¹. Prin recunoașteri de suprafață, sondaje și săpături au fost descoperite numeroase resturi de locuire din diferite epoci istorice, dintre care unele aparțin feudalismului dezvoltat și târziu².

Săpăturile efectuate la Siliște între anii 1963 — 1968³, pe terasa joasă de luncă din dreapta pârâului Recea, la o distanță de circa 300 — 400 m de extremitatea nordică a satului Băiceni, au avut ca obiectiv principal cercetarea așezărilor din secolele II — III și IV e.n. Pe același loc au fost descoperite și unele materiale mai târzii, care atestă arheologic existența satului Băiceni. Cu acest prilej au fost dezvelite mai multe complexe arheologice — o locuință și două gropi cu resturi menajere — care prin materialele descoperite pot fi încadrate cronologic în perioada cuprinsă între sfârșitul secolului al XIV-lea și mijlocul secolului al XV-lea.

Săpăturile au permis, de asemenea, unele observații și precizări privind situația stratigrafică din această stațiune. În zona în care au fost descoperite complexele feudale, stratul vegetal, cu o grosime de circa 0,20 m, se afla peste o depunere arheologică din secolele XIV — XV, groasă de circa 0,15 — 0,20 m, sub care se găseau cele două straturi corespunzătoare așezărilor din secolele IV și II — III e.n. În ceea ce privește resturile de locuire din secolele XVI — XVIII, ele sînt sporadice, fără a forma o depunere arheologică compactă.

Locuința dezvelită în anul 1968 la Siliște (locuința 28⁴) era de tip bordei și avea formă rectangulară cu colțurile ușor rotunjite și laturile de circa 3,20 × 2,85 m (fig. 1/a). Intrarea în locuință se făcea printr-un gîrlci situat pe latura de sud. Podeaua bordeiului, bătătorită, se afla a o adîncime de 2,60 m față de suprafața actuală a solului. Lipsa urmelor de pari, a grinzilor carbonizate, a vetrei etc. nu ne permit precizarea unor detalii privitoare la sistemul de construcție sau la amenajările interioare ale locuinței. Pe podeaua și în umplutura bordeiului s-au găsit numeroase fragmente ceramice (fig. 5/1 — 7,9; 6/1 — 14; 7/1 — 3,5—6, 8—13, 17—20; 8/1, 3—6, 8—12; 9/1—7; 10/1—2), trei vase întregibile (fig. 4/1,3—4), 10 cuțite (fig. 2/2—3, 5,8—13), o catarâmă (fig. 2/7), o săgeată (fig. 2/4), un ac de os (fig. 2/1) și o plăsea de la mînerul unui cuțit (fig. 2/6).

Cele două gropi cu resturi menajere, descoperite în anii 1965 (groapa 52) și 1968 (groapa 82), erau de formă aproximativ rotundă, cotlonite spre fund, avînd un diametru de 1,20 m. Ele

¹ Cercetările arheologice de la Cucuteni — Băiceni au fost reluate în anul 1961 de un colectiv format din: M. Petrescu-Dîmbovița (responsabil), Adrian C. Florescu, M. Dinu, I. Ioniță, A. László, Eugenia Popușoi, V. Spinei (membri). Unele din rezultatele acestor cercetări au fost publicate în următoarele lucrări: M. Petrescu-Dîmbovița, *Nouvelles fouilles archéologiques à Coucuténi — Bailchéni en Roumanie (dans le nord de la Moldavie)*, *Atti del VI Congresso Internazionale delle Scienze Preistoriche e Protoistoriche*, II, Firenze, 1965, p. 246—252; idem, *Évolution de la civilisation de Cucuteni — Băiceni*, *Rivista di Scienze Preistoriche*, XX, 1965, 1, p. 157—181; idem, *Cucuteni*, București, 1966; A. László, *Așezarea geto-dacică de la Băiceni (secolele IV — II î.e.n.)*, *AM*, VI, 1969, p. 66—90; I. Ioniță și V. Spinei, *Așezarea*

prefeudală tîrzie de la Băiceni-Siliște, *AM*, VII, 1972, p. 307—330.

² Săpăturile întreprinse de Ion Ioniță la „Siliște” și de către V. Spinei la „Dîmbul lui Plectosu” și „Grădina lui Pascal”, puncte situate la N și NE de marginea satului Băiceni, au avut ca rezultat descoperirea unor complexe arheologice cu materiale caracteristice feudalismului dezvoltat și târziu (secolele XIV—XVIII).

³ Cercetările de la punctul „Siliște” au fost efectuate între anii 1963 — 1968 de către I. Ioniță, care ne-a oferit pentru publicare materialele din epoca feudală.

⁴ Numerotarea locuințelor și gropilor de la Siliște s-a făcut în ordinea descoperirii, indiferent de perioadele cărora le aparțin.

secționau nivelurile din secolele IV și II—III e.n., fiind adâncite pînă la solul viu (fig. 1/b, c). Umplutura gropilor, de culoare negricioasă, conținea multă cenușă, oase de animale și fragmente ceramice (fig. 5/8; 7/4, 15, 16; 8/2,7).

La inventarul deja menționat, provenit din locuința 28 și din gropile 52 și 82, se mai adaugă și alte fragmente ceramice (fig. 7/7,14), un vas întregit (fig. 4/2), două cuțite, o săgeată (fig. 3/1) și doi pinteni (fig. 3/2, 3).

Obiecte de fier. Din această categorie de obiecte au fost găsite în total 12 cuțite, 1 cataramă două săgeți și doi pinteni.

Cuțitele, după forma lor, sînt de două tipuri: a) cuțite cu lama curbată, cu peduncul de prindere a mînerului (fig. 2/3, 11) sau cu mînerul torsionat (fig. 2/5) și b) cuțite cu lama dreaptă

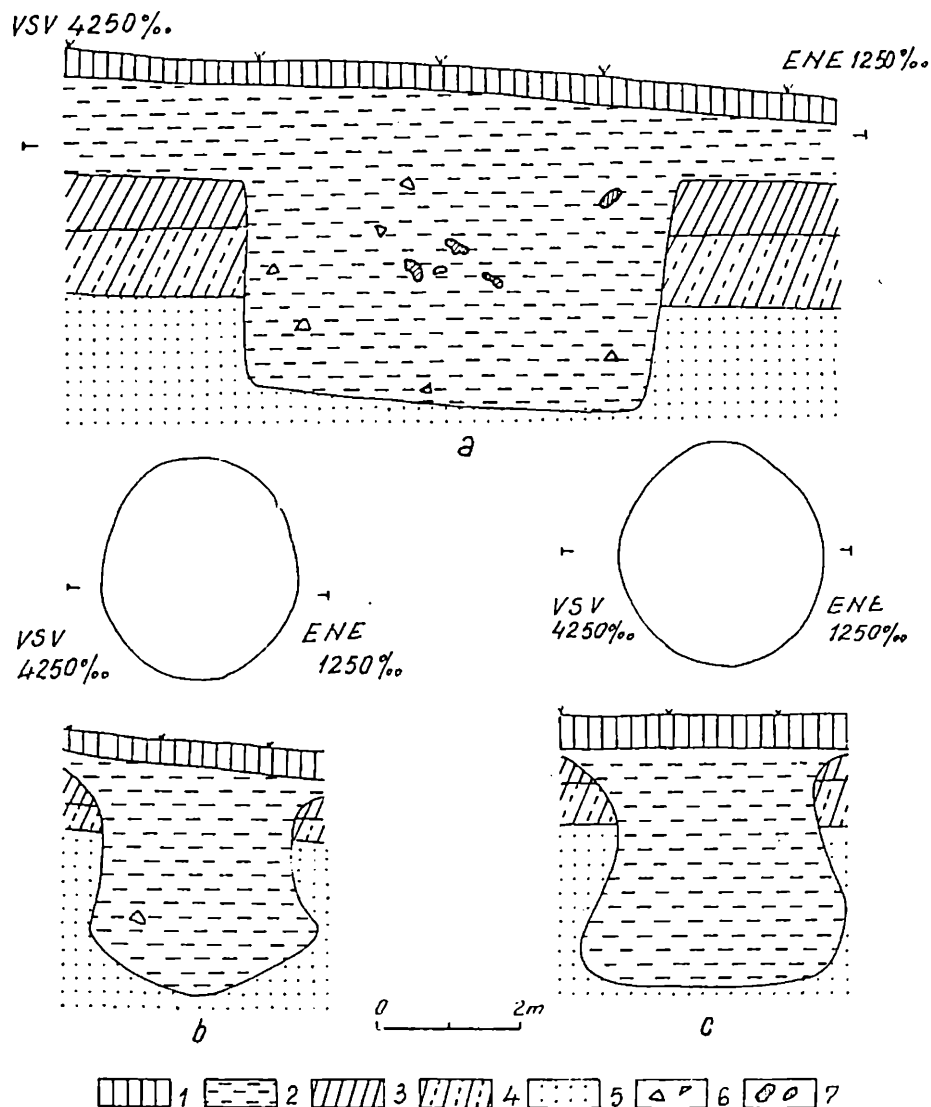

Fig. 1. — Locuință 28 (a) și gropile 52 (b) și 82 (c): 1, sol vegetal; 2, sol negru feudal (secolele XIV—XV); 3, sol brun-cenușos (secolul IV e. n.); 4, sol cafeniu (secolele II—III e.n.); 5, sol galben; 6, fragmente ceramice; 7, pietre.

și mînerul perforat pentru prinderea plăselelor cu nituri (fig. 2/9, 10, 12, 13); unele cuțite mai păstrează niturile și plăcuțele de cupru care fixau plăselele de lemn pe mîner (fig. 2/2,8).

Catarama de fier, păstrată fragmentar, are veriga de formă dreptunghiulară (fig. 2/7).

Vîrfurile de săgeți sînt de tipuri diferite. Primul exemplar are lama triunghiulară, fără nervură și cu tub de înmănușare (fig. 2/4), iar cel de-al doilea are lama romboidală și peduncul de fixare (fig. 3/1).

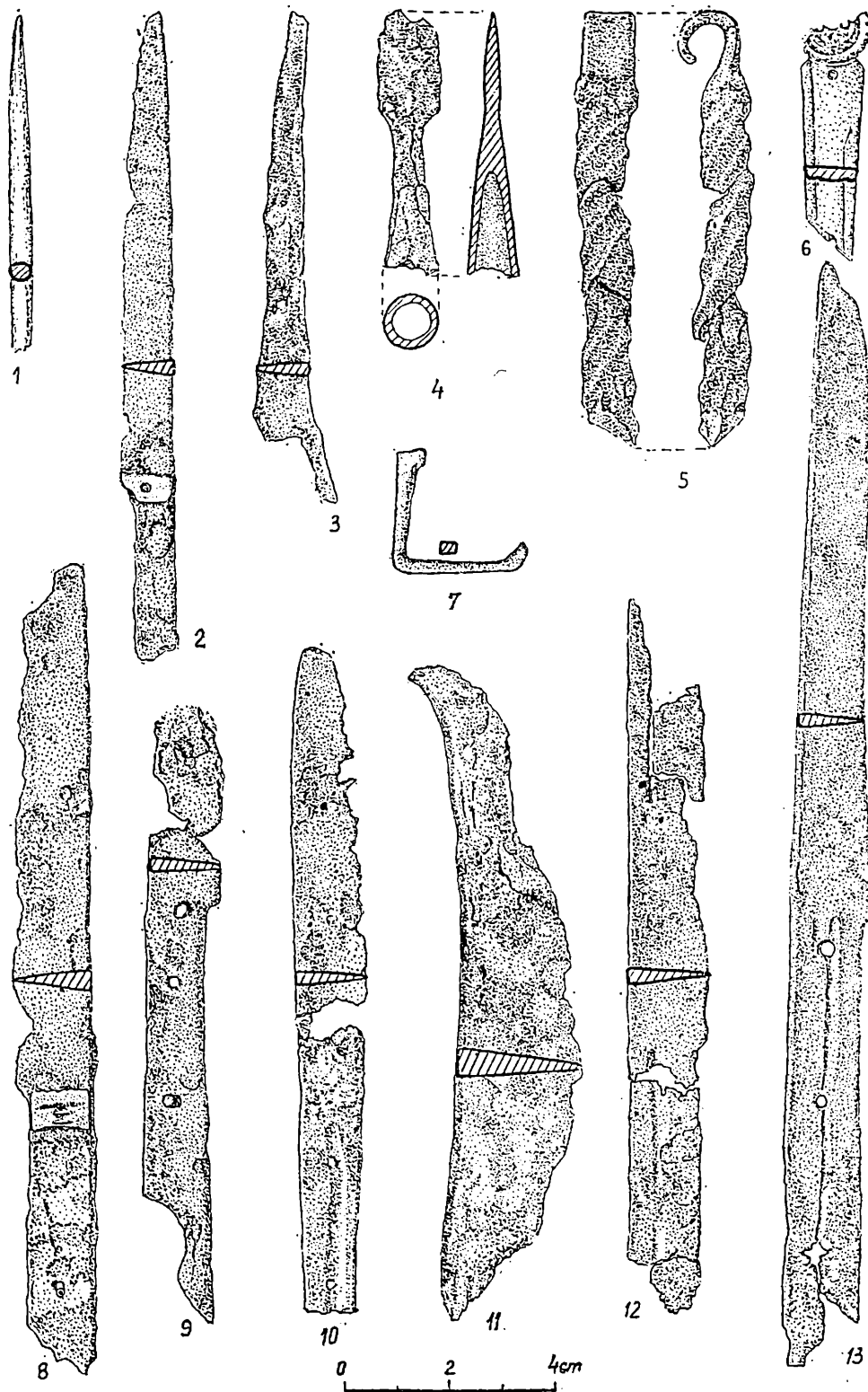

Fig. 2. — Obiecte de fier (2-5, 7-13) și os (1, 6) din locuința 28.

Pintenii aparțin, de asemenea, de asemenea, unor tipuri diferite. Din primul pinten lipsese rozeta și segmentul de tijă de care se prindea aceasta, precum și partea curbată a unuia din brațe (fig. 3/2). Brațele pintenului, lungi de 8 cm și puternic curbate, formează în zona tijeii o ușoară arcuire; ele se termină cu câte un călcii, prevăzut cu două orificii alăturate, prin care treceau curelele pentru a fi fixate de cizmă. Tija, ușor curbată în sus, se păstrează pe o lungime de 4,5 cm și anume pînă la locul de bifurcare pentru prinderea rozetei.

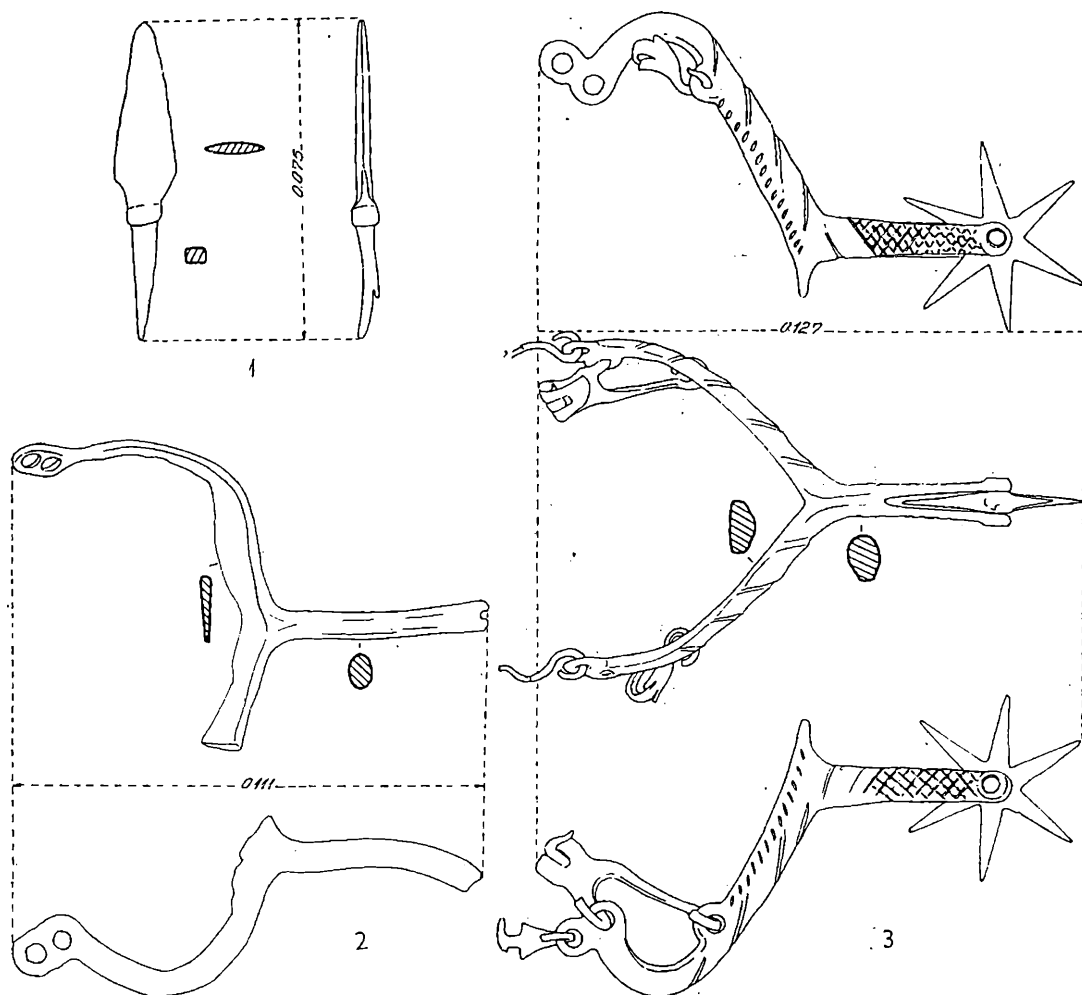

Fig. 3. — Săgeală (1) și pintenii (2—3) din stratul feudal.

Al doilea pinten, păstrat mult mai bine în comparație cu cel descris anterior, se remarcă nu numai prin tehnica superioară de realizare a sa, dar și prin ornamentația executată deosebit de îngrijit (fig. 3/3). Cele două brațe ale pintenului, lungi de 8,6 cm, semiovale în secțiune, puternic curbate și prevăzute cu câte o urechiușă pe latura inferioară, se unesc în zona tijeii în unghi ascuțit. Ca și la primul pinten, brațele se termină cu câte un călcii cu două orificii. Brațul drept este prevăzut cu o cataramă prinsă de acesta printr-o plăcuță cu două cîrlige, unul mai lung trecut prin urechiușă și altul mai scurt, trecut prin primul orificiu; din catarama propriu-zisă s-a mai păstrat doar partea de la bază a verigii și spinul. De urechiușă de la brațul stîng era prinsă printr-un cîrlig o plăcuță triunghiulară, decorată cu câte o linie incizată pe marginile laterale și terminată la bază cu un alt cîrlig. Fiecare braț mai era prevăzut și cu câte o plăcuță triunghiulară, cu marginile laterale scobite, prinse printr-un cîrlig, care trecea prin cel de-al doilea orificiu de la călcii. Tija, de 4,3 cm, terminată printr-un manșon, este despicată pe aproximativ două treimi din lungimea sa (3 cm), pentru a prinde rozeta; ea este decorată pe părțile laterale cu câte o canelură oblică, încadrată de linii incizate la locul de întîlnire cu brațele și în rest cu linii oblice în rețea. Rozeta, formată din șase spini, este prinsă între cele două brațe ale tijeii printr-un ax fixat în manșonul deja menționat.

Obiectele de os sînt puține, cuprinzînd trei ace (fig. 2/1) și o plăsea de la minerul unui cuțit (fig. 2/6). Această ultimă piesă, cu două linii incizate pe laturile lungi și trei găuri prin care treceau niturile de prindere, se termină la un capăt printr-o rozetă cu decor în relief și creștături pe margine.

Ceramica este lucrată în întregime la roata cu turație rapidă și poate fi clasificată în două grupe principale: A, ceramică cenușie și B, ceramică roșie.

A. *Ceramica cenușie*. Analiza compoziției pastei, a tehnicii de lucru și a arderii permite împărțirea ceramicii cenușii în două categorii bine distincte: a) ceramică zgrunțuroasă și b) ceramică fină.

a) *Ceramica zgrunțuroasă*. O primă categorie, cea mai numeroasă, o constituie ceramica lucrată dintr-o pastă relativ bine frămîntată, avînd ca degresant nisip cu bobul mare, pietricele și uneori rare granule de calcar. Alegerea insuficient de bună a degresantului și folosirea lui în proporții variate determină aspectul zgrunțuros al suprafeței vaselor, deși apare evidentă încercarea de netezire a suprafețelor prin acoperirea lor cu un strat subțire de angobă. Arderea vaselor este de obicei completă și unitară, cu excepția citorva frăgmente ceramice, mai deschise la culoare în secțiune.

În ceea ce privește formele, se poate remarca existența a numai două forme: borcanul și castronul.

Borcanele sînt, în genere, de mărime potrivită, au gîtul bine marcat, umerii bombați, corpul îngustat mult spre bază și fundul mult mai mic în diametru decît gura; ele au fundurile drepte sau ușor concave și rareori profilate, păstrînd uneori urmele desprinderii cu sfoara de pe roată. Grosimea pereților variază între 0,004 — 0,008 m, diametrul gurii între 0,14 — 0,16 m, iar al fundului între 0,08 — 0,10 m. Majoritatea vaselor prezintă la exterior urme de întrebuițare la foc și cruste de culoare neagră, localizate mai ales pe buza vaselor.

În totalitatea sa, ceramica cenușie din această categorie se află în stare fragmentară, nefiind posibilă reconstituirea în întregime a nici unui vas. Cu toate acestea, în funcție de unele caracteristici ale buzei și ale părții superioare a vaselor, se pot deosebi mai multe tipuri de vase, ca și unele variante ale acestora.

Tipul I. Borcane cu buza trasă în afară, mult îngroșată față de pereții vasului, teșită la exterior, fără șanțuire, cu gîtul înalt, ușor arcuit și umerii bombați (fig. 7/4, 13).

Tipul II. Borcane cu buza înaltă, cu o ușoară șanțuire la interior și prevăzută la exterior cu o nervură orizontală, care marchează limita inferioară a buzei (fig. 6/2). La partea ei superioară, buza este îngroșată, de cele mai multe ori avînd marginea tăiată oblic spre exterior (fig. 7/6 — 7).

Tipul III. Borcane cu șanțuire pe partea interioară a buzei. Numărul mare de fragmente ceramice care pot fi incluse aici, ca și deosebirile evidente apărute în cadrul acestui tip de vas, au permis stabilirea a cinci variante ale acestuia.

Varianta 1. Borcane cu buza scurtă, trasă ușor în afară, puțin îngroșată în comparație cu pereții vasului și cu șanțuirea interioară abia vizibilă (fig. 7/18 — 19); buza prezintă uneori și la exterior o ușoară șanțuire (fig. 7/9).

Varianta 2. Borcane cu buza șanțuită la interior, mult îngroșată și teșită spre interior (fig. 6/1; 7/8).

Varianta 3. Borcane cu buza scurtă, ușor îngroșată și arcuită (fig. 7/5, 15 — 16); șanțuirea interioară nu este prea accentuată și diferă de la un vas la altul.

Varianta 4. Borcane cu buza scurtă, îngroșată și îndreptată spre interior ca la varianta 3, cu deosebirea că buza este rotunjită la exterior (fig. 7/1, 3, 11, 17). Ca evoluție, se poate aprecia că varianta 4 face trecerea spre varianta 5.

Varianta 5. Borcane cu o muchie la marginea buzei, fie la partea superioară a ei (fig. 7/2, 10), fie de o parte și de alta a ei (fig. 7/14), sau numai la partea ei inferioară (fig. 7/20; 9/4). Foarte rar se întîlnește această muchie și la exteriorul buzei (fig. 7/12).

Castronul, cea de-a doua formă întîlnită în cadrul ceramicii cenușii zgrunțuroase, este prezent numai prin două fragmente ceramice. Primul fragment este lucrat dintr-o pastă de calitate nu prea bună, avînd ca degresant nisip cu bobul mare și pietricele de diferite mărimi. Castronul are marginea dreaptă și buza ușor înclinată spre interior; el are ca decor sub buză motivul „în ghirlandă”, iar mai jos un șir de linii orizontale incizate (fig. 5/7). Al doilea exemplar este lucrat dintr-o pastă mai densă și de mai bună calitate. Pereții vasului, ușor arcuiți, au buza îndoită la orizontală și sînt ornamentați cu caneluri atent executate, dispuse pe registre delimitate de un spațiu nedecorat (fig. 9/1).

În linii generale, ornamentația vaselor din această categorie ceramică este simplă, ea reducîndu-se la numai cîteva elemente de decor. Se remarcă, mai ales, folosirea benzilor de linii incizate orizontal pe umerii vasului, executate la distanțe egale sau inegale (fig. 6/3, 5, 12 — 13). Mai rar se întîlnește decorul format din trei sau patru linii incizate pe umărul vasului, sau dintr-o

singură linie situată la baza gîtului (fig. 6/10). Un alt decor are ca motiv rozeta și este executat prin ștampilare pe toarta unui vas din aceeași pastă cu aspect zgrunțuros; rozeta, a cărei diametru este de 1,5 cm, are mijlocul reliefat ca și razele care împart cercul în opt părți inegale (fig. 5/4).

b) *Ceramica fină*. Cea de-a doua categorie a ceramicii cenușii cuprinde vase lucrate dintr-o pastă de calitate superioară, omogenă, avînd în compoziție nisip cu bobul mic, abia vizibil și fluturași de mică; suprafața vaselor este netedă, lustruită și fără asperități. Arderea este completă și unitară, ca și la ceramica din prima categorie. În privința culorii, aceasta diferă ca intensitate de la cenușiu deschis pînă la cenușiu închis, aproape negru, uneori cu un luciu metalic. Tonul închis, aproape de culoarea neagră, este dat de acoperirea vaselor cu un strat subțire de angobă.

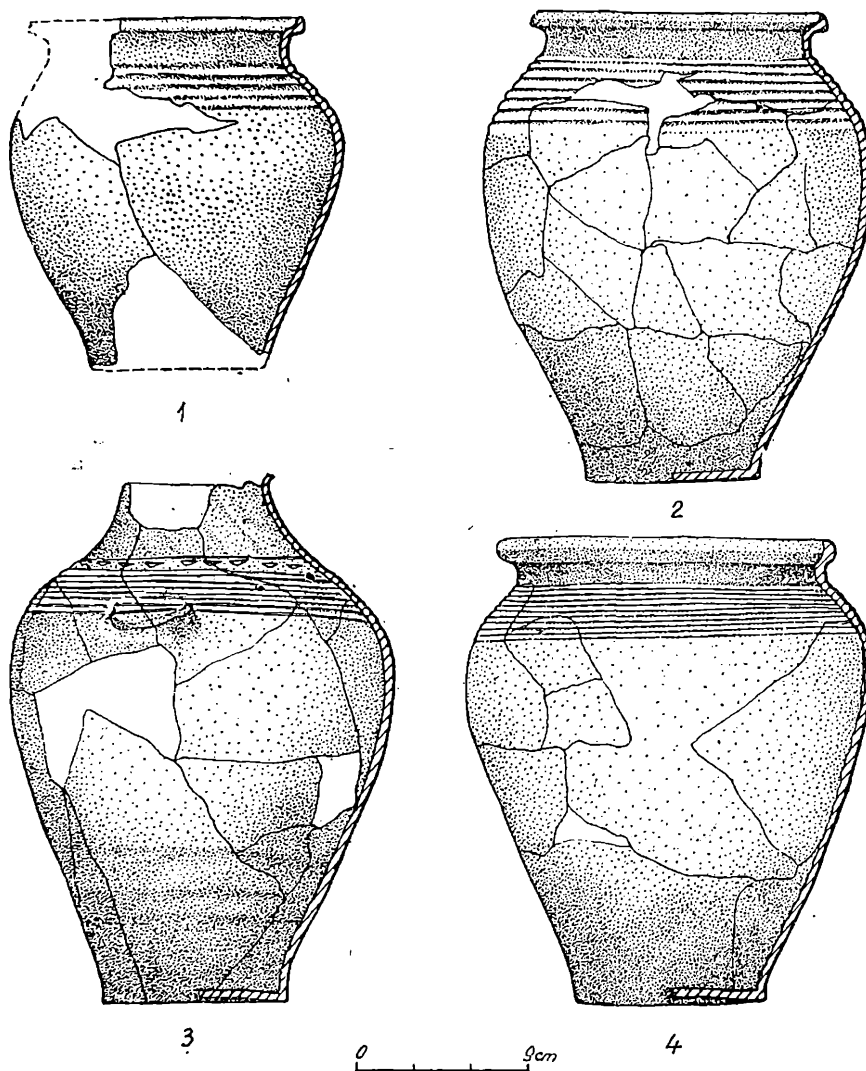

Fig. 4. — Vase din locuința 28 (1, 3—4) și din stratul feudal (2).

În această categorie se întîlnesc numai căni, reprezentate prin cîteva exemplare parțial întregite. Ele au dimensiuni care diferă de la un exemplar la altul, pereții subțiri (0,004 — 0,005 m), gîtul înalt, umerii puternic bombați și fundul drept sau concav. Una din căni, a cărei buză lipsește, are înălțimea de 0,285 m, diametrul maxim de 0,201 m și diametrul fundului de 0,091 m; gîtul înalt și arcuit este mult îngustat față de umeri, iar fundul ușor concav. Cana are ca decor o bandă de linii paralele pe umăr, incizate la distanțe inegale, deasupra cărora se află un șir de alveole alungite (fig. 4/3). De la o astfel de cană provine probabil o toartă masivă cu marginile ușor ridicate, cu trei șanțuri longitudinale (fig. 9/5). O altă toartă era decorată cu trei șiruri de alveole dispuse longitudinal (fig. 5/5). Altă cană, de dimensiuni mai mici decît prima, este lucrată din aceeași pastă de culoare cenușie-negricioasă (fig. 5/9). Ornamentația vasului cuprinde linii



Fig. 5.—Ceramică din pastă cenușie (3—5, 7, 9) și roșie (1—2, 6, 8) din locuința 28 (1—7, 9) și groapa 52 (8).

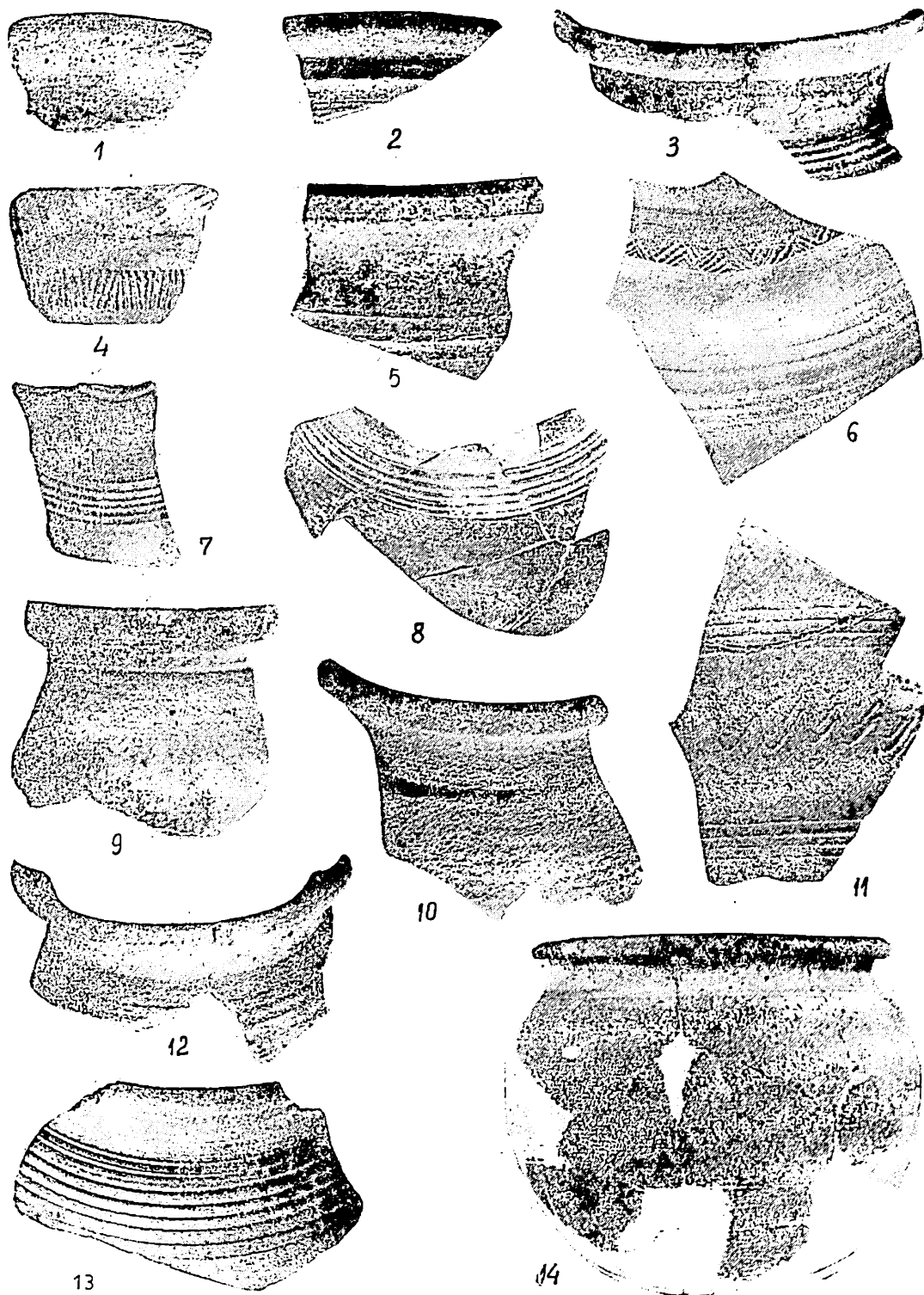

Fig. 6. — Fragmente ceramice din pastă cenușie (1-3, 5, 7-8, 10, 12-13) și roșie (4, 6, 9, 11, 14) din locuința 28 (1-13 circa 1/2 din m. nat.; 14, circa 1/3 din m. nat.).

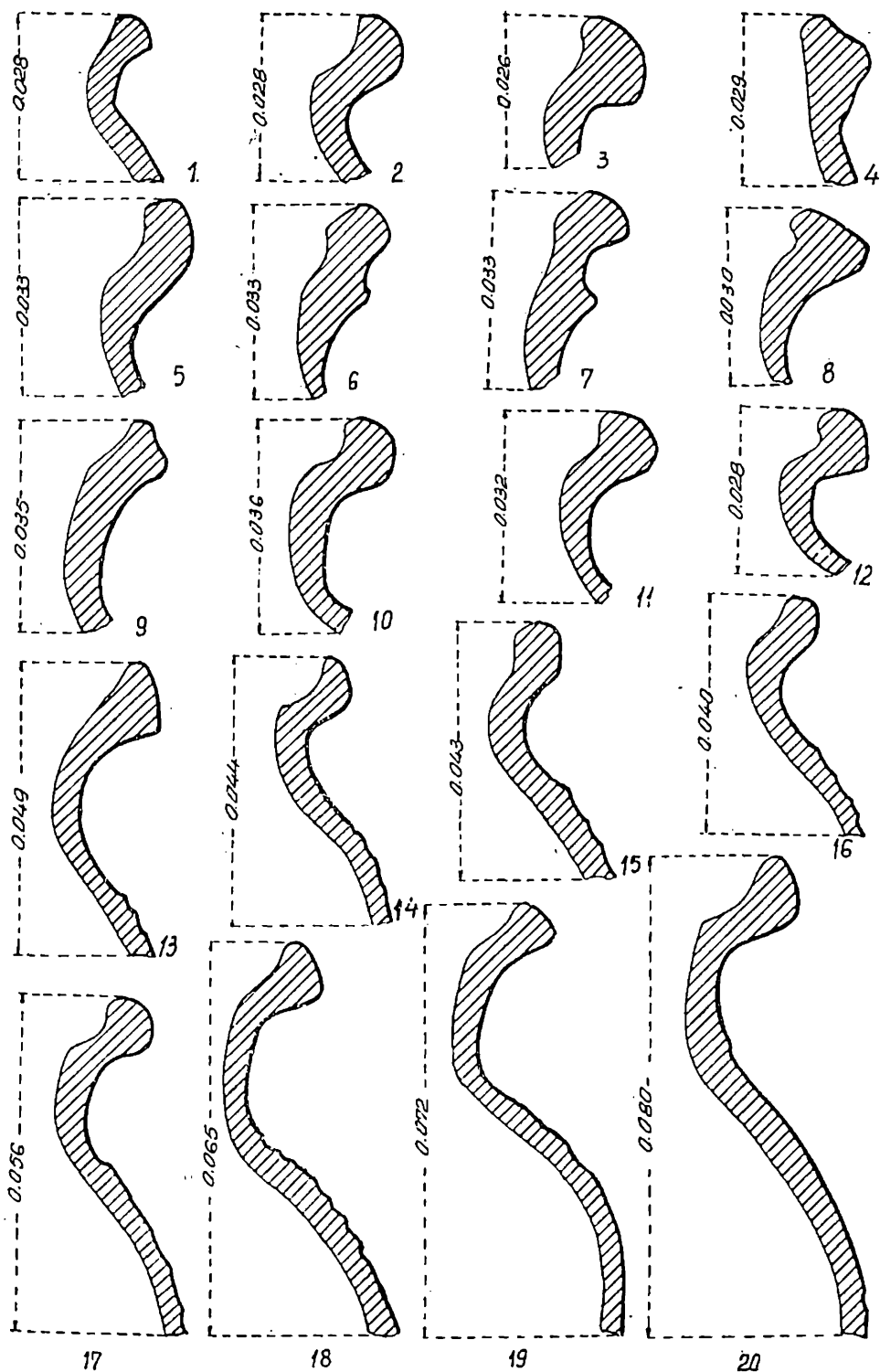

Fig. 7. — Fragmente ceramice din pastă cenușie descoperite în locuința 28 (1-3, 5-6, 8-13, 17-20), groapa 82 (1, 15-16) și stratul feudal (7, 14).

incizate în val, oblice și orizontale; pe gîtul vasului sînt dispuse linii incizate orizontal, drepte, în val și banda de linii oblice executate cu roțița dințată, iar pe umărul și pîntecele vasului apar două benzi de linii incizate orizontal și în val. Celelalte două căni, din care nu s-a păstrat decît partea lor inferioară, au fundul profilat; unul din exemplare este decorat cu alveole striate (fig. 5/3; 9/6).

Ornamentația celorlalte fragmente de căni este mai simplă, ea reducîndu-se la un registru de linii orizontale incizate pe umărul vasului (fig. 6/7 — 8).

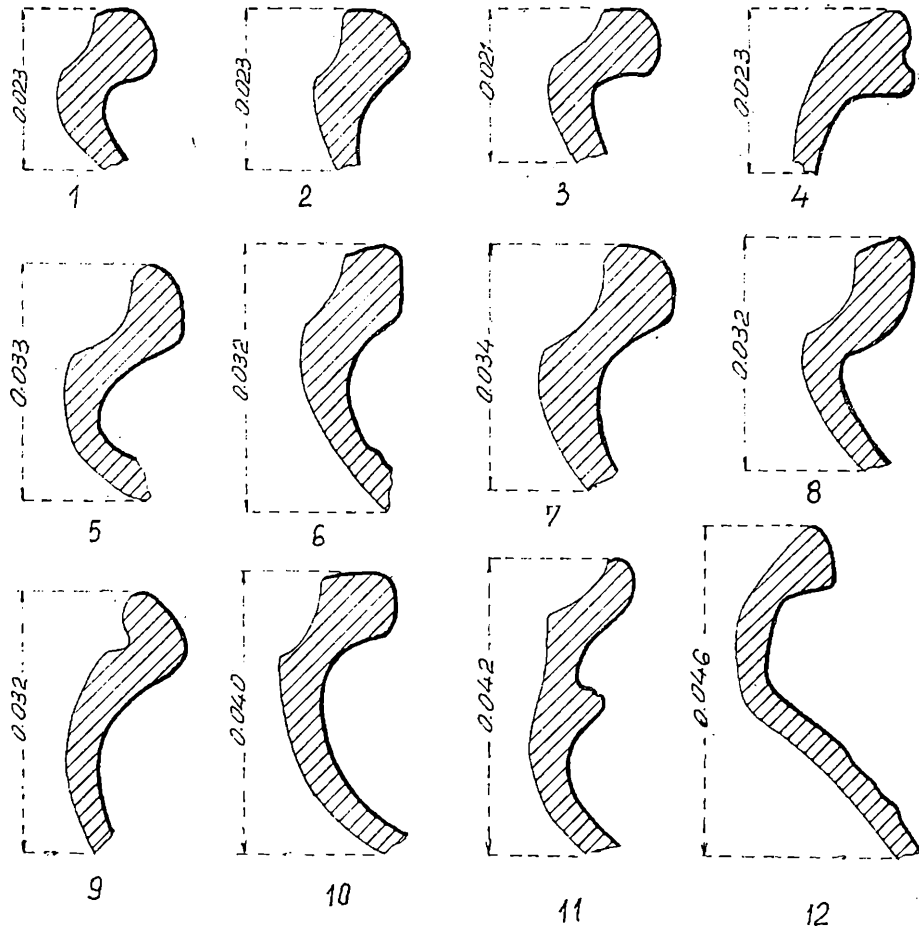

Fig. 8. — Fragmente ceramice din pastă roșie descoperite în locuința 28 (1, 3—6, 8—12) și groapa 82 (2, 7).

B. *Ceramica roșie*. Aflată în cantitate mult mai mică decît ceramica cenușie, ceramica roșie poate fi împărțită după tehnica de lucru, pastă și ardere în două categorii asemănătoare cu cele ale ceramicii cenușii.

a) *Ceramica zgrunțuroasă*. Cel mai frecvent apare ceramica lucrată dintr-o pastă în care s-a folosit ca degresant nisip cu bobul mare, pietricele și rare granule de calcar, ceea ce face ca suprafața vaselor să fie zgrunțuroasă. În majoritatea cazurilor, arderea este incompletă, vasele păstrînd în spărtură un miez cenușiu. Vasele, arse la roșu, au culori care variază de la cărămizie, la galbenă și brună.

În privința formelor, predominante sînt borcanele de dimensiuni mijlocii. Ele au formă zveltă, fundul mult îngustat față de gură și umerii bombați.

Din întregul material ceramic, deși puțin numeros, au putut fi întregite trei vase (fig. 4/1—2,4). Ele au înălțimea cuprinsă între 0,20 și 0,27 m, diametrul gurii între 0,15 și 0,19 m și al fundului între 0,09 și 0,11 m. Atît fragmentele ceramice, cît și vasele întregite, aparțin unor tipuri și variante întîlnite la ceramica cenușie din prima categorie. Deși se fac observate unele mici deosebiri, borcanele pot fi încadrate în tipurile II (fig. 5/4, 12), III (fig. 8/2, 11) și IV, variantele 4 și 5 (fig. 5/1, 3, 5 — 10; 9/7).

În afară de boreane, ceramica roșie mai cuprinde și alte forme: oala cu toartă, cana și castrolul. Toate vasele care aparțin acestor trei forme s-au găsit în stare fragmentară. Dintre acestea, cel mai des apare *oala cu toartă*. Deși puține la număr, fragmentele de oală aparțin la două tipuri bine distincte, deosebite nu atât prin dimensiuni, cât prin caracteristicile buzei.

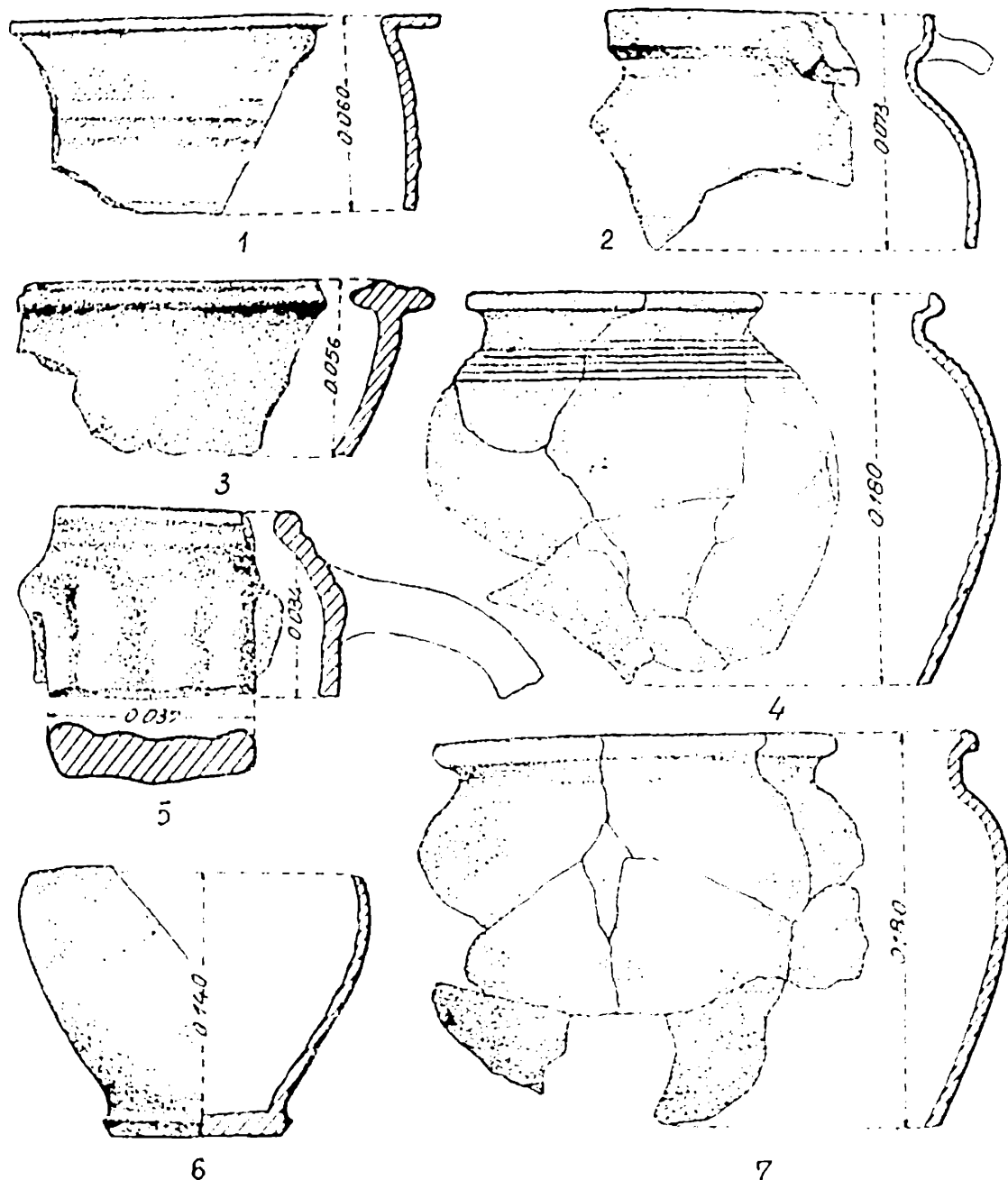

Fig. 9. — Ceramică comasăie (1, 4-6) și roșie (2-3, 7) din locuința 25.

Tipul I. Oala cu buză relativ înaltă, trasă în afară, marginea dreaptă, gît scurt, cilindric și toartă din bandă îngustă, șanțuită longitudinal (fig. 6-9; 9-2).

Tipul II. Oală cu buza înaltă, trasă în afară, margine tăiată oblic, fără gît și toartă masivă, cu șanțuire mediană (fig. 5-6).

Cana, prezentă numai printr-un singur exemplar și acesta fragmentar, este de dimensiuni mijlocii, cu buza înaltă și marginea îndreptată spre interior; sub margine, cana prezintă o nervură

bine reliefată. Toarta este din bandă lată, masivă, cu două șanțuri longitudinale. Gîtul, înalt și arcuit, se continuă cu umerii bombați, ornamentați cu o bandă de patru linii incizate (fig. 5/2).

Castronul este reprezentat numai prin două fragmente. Unul din ele are buza orizontală, lățită atât înspre interior cît și înspre exterior, cu o nervură rotunjită pe mijloc (fig. 9/3). Cel de-al doilea exemplar, lucrat mai îngrijit, dintr-o pastă densă și bine frămîntată, se remarcă mai ales prin ornamentația atent executată (fig. 5/1 ; 6/4). Buza, îndreptată mai mult spre exterior, are șanțuri interioară și prezintă la exterior un decor format din alveole cu striuri. Sub buză, castronul a fost decorat cu un registru de linii oblice incizate.

b) *Ceramica fină*. Cea de-a doua categorie din pastă roșie este de calitate superioară, suprafața vaselor fiind netedă și lustruită. Vasele sînt acoperite la exterior fie cu un strat subțire de angobă, fie cu unul de smalt. Vasele din această categorie au fost supuse unei arderi complete și unitare.

Cele cîteva fragmente ceramice acoperite cu angobă la exterior aparțin în exclusivitate formei de cană de dimensiuni mici și mijlocii (fig. 6/6, 11). Dintre acestea, se remarcă în mod deosebit un fragment de buză de la o cănișă cu buza trilobată și un alt fragment decorat cu o bandă de linii oblice, care se întretaie, formînd triunghiuri (fig. 10/2). Un alt fragment de cană are o ornamentație mai bogată, compusă din registre de benzi din linii drepte incizate, care cuprind între ele zone decorate cu linii în val și în zigzag hașurate (fig. 10/1).

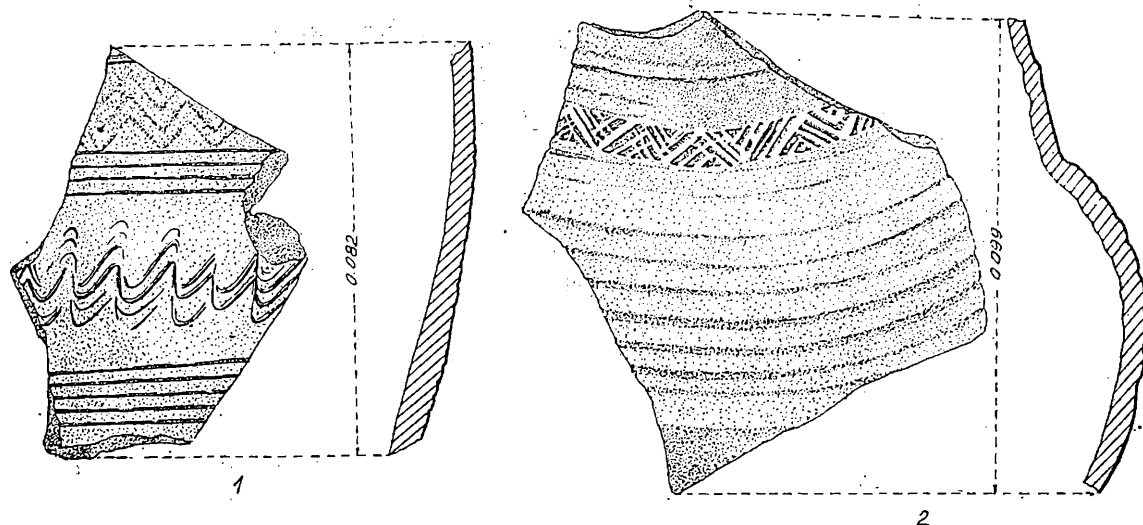

Fig. 10. — Fragmente ceramice din pastă roșie fină din locuința 28.

Ceramica smălțuită este prezentă la Băiceni numai prin cîteva fragmente, între care se află și o buză de cană cu gura trilobată. Cana era acoperită cu un smalt de culoare verde deschis ; buza cănișii era ornamentată cu patru caneluri, iar toarta, din bandă lată, avea două șanțuri longitudinale (fig. 5/8).

Studierea complexelor arheologice de la Băiceni — Siliște, a materialelor găsite în cuprinsul acestora, ca și a aceloră provenite din strat, permit formularea cîtorva concluzii asupra tipului de așezare și de locuință, precum și asupra inventarului de obiecte și ceramică descoperite în așezare. La fel ca majoritatea așezărilor din aceeași perioadă, așezarea de la Siliște se află situată pe un teren cu poziție joasă, în ușoară pantă. Întrucît la Siliște a fost descoperit numai un singur bordei, nu se poate preciza faptul dacă acesta era singurul sau eventual tipul de locuință folosit cu precădere în această așezare. De asemenea, pentru același motiv, nu se pot face precizări în legătură cu amplasarea locuințelor în cadrul așezării. Ceea ce se poate preciza în stadiul actual al cercetărilor este faptul că această așezare și-a continuat existența, cu unele deplasări ale vetrei sale, pînă în zilele noastre. Acest lucru a fost dovedit prin dezvelirea mai multor locuințe cu materiale din secolele XVI — XVIII, descoperite la circa 150 m sud de Siliște⁵.

Avînd în vedere că cercetările întreprinse pînă acum nu au oferit nici o monedă pentru datarea materialelor descoperite în cuprinsul așezării, încadrarea sa cronologică a fost făcută numai pe baza analogiilor cu alte descoperiri. Materialele arheologice de la Siliște, ceramica și obiectele

⁵ La „Dimbul lui Pletosu” a fost dezvelit un semibordei cu un bogat inventar, constînd din ceramică și obiecte de

fier din secolele XVI — XVII, iar la „Grădina lui Pascal” trei semibordeie cu materiale din secolele XVII — XVIII.

de fier, își găsească analogii în multe din așezările din Moldova acestei perioade. Astfel, cuțitele și săgețile de tipurile menționate se întâlnesc frecvent în așezările de la Hlincea⁶, Lunca-Dorohoi⁷, Șcheia⁸, Roman⁹ etc. Cei doi piteni, deși deosebiți ca tip, pot fi încadrați, pe baza altor descoperiri de același fel, în perioada de sfârșit a secolului al XIV-lea și începutul secolului următor¹⁰. Principalele lor elemente tipologice, cum sint lungimea tijei, curbura accentuată a brațelor și rozeta, pledează pentru încadrarea lor în această perioadă.

Din analiza ceramicii se poate constata că o primă caracteristică a acesteia este diversitatea mică a formelor, borcanul fiind forma tipică, atât pentru ceramica cenușie, cât și pentru ceramica roșie. Absența anumitor tipuri sau forme de vase, cum ar fi străchinile, cupele, capacele etc., forme întâlnite în ceramica din această perioadă, subliniază pregnant caracterul uniform al ceramicii din așezarea rurală de la Băiceni. Același lucru se poate afirma și în ceea ce privește ornamentația ceramicii. Majoritatea vaselor au ca decor banda de linii incizate sau de caneluri, cu excepția vaselor din categoria ceramicii fine. Este bine cunoscut faptul că în această perioadă de sfârșit a secolului al XIV-lea și de început a secolului al XV-lea în ceramică se acordă o atenție sporită mai ales formei vaselor și mai puțin elementelor de decor¹¹. Motivul rozetei, întâlnit de obicei pe ceramica cenușie fină în unele așezări urbane din Moldova, apare la Băiceni pe pastă grosieră, el fiind probabil realizat de meșteri moldoveni după modelul ceramicii cenușii nelocale. Prezența ceramicii fine cenușii sau roșii, deși puțin numeroasă, nu trebuie considerată ca surprinzătoare. Această ceramică, ca dealtfel și ceramica smălțuită, a putut ajunge la Băiceni pe calea schimburilor comerciale. Distanța mică pînă la târgul Cotnari, ca și apropierea de drumurile comerciale, au putut avea un rol important în dezvoltarea așezării rurale de la Băiceni, fapt resimțit dealtfel în ceramică¹².

Ceramica de la Băiceni își găsește analogii atât în așezările de caracter rural, cât și în așezările urbane din Moldova. Astfel, ceramică asemănătoare cu aceea descoperită la Băiceni se întâlnește în așezările rurale de la Hlincea¹³, Lunca-Dorohoi¹⁴, Dărmănești¹⁵, Brășăuți¹⁷, Hudum¹⁶, precum și în așezările urbane de la Suceava¹⁹, Baia²⁰, Siret²¹, Roman²², Iași²³,

⁶ M. Petrescu-Dîmbovița și colab., *Șantierul arheologic Hlincea-Iași*, SCIV, VI, 1955, 3-4, p. 700, fig. 11/1.

⁷ Dan Gh. Teodor, Eugenia Neamțu și Victor Spinei, *Cercetări arheologice la Lunca-Dorohoi*, AM, VI, 1969, p. 200-201, fig. 3/6-7, 22.

⁸ Gh. Diaconu și N. Constantinescu, *Cetatea Șcheia*, București, 1960, p. 86-88, fig. 46/1-3.

⁹ L. Chițescu, *Nouveaux historico-archéologiques données o mușatin-koy kreposti v Romane v svetle arheologičeskich issledovanij*, Dacia, N. S., IX, 1965, p. 459-460, fig. 3/1, 3; M. D. Matei, L. Chițescu, *Problèmes historiques concernant la forteresse du temps des Mușat et l'établissement urbain de Roman*, Dacia, N. S., X, 1966, p. 307, fig. 12/1, 3, 8.

¹⁰ I. Szendrei, *Ungarische kriegesgeschichtliche Denkmäler in der Millenniums-Landes - Ausstellung*, Budapest, 1896, p. 210; Nagy Géza, *A szabosmegyei múzeum középkori sarkantyúja*, AE, XVIII, I, 1898, p. 62, fig. 3/12; A. V. Arțichovski, *Raskopki 1956 i 1957 gg. v Nongorode*, SA, 2, 1958, p. 228, fig. 1/2; V. V. Sedov, *Sel'skie poselenija central'nykh rajonov Smolenskoj zemli (VIII - XV vv.)*, MIA, 92, 1960, p. 113, fig. 57/9; L. Chițescu, *op. cit.*, p. 459-460, fig. 4; M. D. Matei, L. Chițescu, *op. cit.*, p. 307, fig. 12/13-14; Al. Andronic, Eugenia Neamțu și M. Dinu, *La résidence princière de Jassy, Dacia*, N. S., XIV, 1970, p. 353, fig. 11/2; Nicolae Constantinescu, *Coconi. Un sat din Cîmpia Română în epoca lui Mircea cel Bătrîn*, București, 1972, p. 96, pl. X/1; Dasen Vrsalović, *Kasnosrednjovjekovne ostruge u Muzeju hrvatskih arheoloških spomenika u Splitu*, *Starohrvatska Prosjeta*, III, 1963, 8-9, p. 161-162, pl. VIII, 28.

¹¹ Elena Busuioc, *Ceramica locală de uz casnic din secolul al XIV-lea de la Suceava (Partea a II-a)*, SCIV, XV, 1964, 1, p. 211.

¹² P. P. Panăilescu, *La route commerciale de Pologne à la Mer Noire au Moyen Âge*, *Revista istorică română*, MCMXXXIII, vol. III, fasc. II-III, p. 174-180.

¹³ Pentru influența exercitată de orașe și căile comerciale asupra satelor aflate în apropierea lor, vezi Mircea D. Matei, *Ville et village au Moyen Âge. Stade actuel et perspectives de l'archéologie roumaine*, *Bulletin, Association Internationale d'Études du Sud-Est Européen*, IX, 1971, 1, p. 118-121.

¹⁴ M. Petrescu-Dîmbovița și colab., *Șantierul Hlincea-Iași*, SCIV, IV, 1953, 1-2, p. 323, fig. 9/3-4; idem, *Șan-*

tierul arheologic Hlincea-Iași, SCIV, V, 1954, 1-2, p. 232-251; idem, SCIV, VI, 1955, 3-4, p. 699, fig. 9/2-3; 10/1-2; Stela Cheptea, *Săpăturile de la Hlincea - Iași din anul 1964*, *Cercetări istorice*, Iași, I, 1970, p. 79-82, fig. 4/1, 3, 5; 5/2-3, 5-6, 9.

¹⁵ Dan Gh. Teodor, Eugenia Neamțu și Victor Spinei, *op. cit.*, p. 201-206, fig. 8/2; 10/1, 9, 11-12; 11/1, 3-5, 8-9.

¹⁶ V. Spinei, *Necropola medievală de la Dărmănești*, *Mem. Antiq.*, I, 1969, p. 221, fig. 3/2.

¹⁷ V. Spinei și Dan Monah, *Șantierul arheologic Brășăuți*, *Materiale*, X, p. 261-275.

¹⁸ Victor Spinei și Rodica Popovici-Baltă, *Principalele rezultate ale cercetărilor arheologice de la Hudum-Botoșani, din anii 1970 - 1972* (manuscris).

¹⁹ I. Nestor și colab., *Șantierul Suceava*, SCIV, IV, 1953, 1-2, fig. 16, 17; B. Mîtreș și colab., *Șantierul arheologic Suceava - Cetatea Neamțului*, SCIV, VI, 1955, 3-4, p. 759, 791, fig. 7; 33/2; Mircea D. Matei, *Die graue Keramik von Suceava und einige archäologische Probleme des 14. und 15. Jh. in der Moldau, Dacia*, N. S., VI, 1962, p. 365-377, fig. 4/2, 4; 6/1, 8; 8/4, 9; idem, *Contribuții arheologice la istoria orașului Suceava*, București, 1963, p. 133-159, fig. 15/3; 16; 23/4; 24/1, 8; 26/4; Elena Busuioc, *op. cit.*, p. 207-212; fig. 1/20; 5/1-2, 4; idem, *Ceramica de uz comun - nesmălțuită - din prima jumătate a secolului al XV-lea de la Suceava*, SCIV, XVII, 2, 1966, p. 300-308, fig. 1/1-2; 3/3; idem, *Șanțul de apărare al orașului Suceava din secolul al XV-lea*, *Materiale*, IX, 1970, p. 405, fig. 3/1-2.

²⁰ Dan Gh. Teodor și Emilia Zaharia, *Noi date arheologice referitoare la târgul Baia*, *Materiale*, IX, 1970, p. 357, fig. 2/4; 3/12-13.

²¹ Stela Cheptea, *Descoperirile arheologice din 1963 de la Siret*, AM, VII, 1972, p. 347-356, fig. 4/5-6, 9; 7/1, 5; 9/1-6.

²² L. Chițescu, *Ceramica ștampilată de la Roman și unele probleme în legătură cu purtătorii ei în Moldova*, SCIV, XV, 1964, 3, fig. 2/1; M. D. Matei, L. Chițescu, *op. cit.*, p. 299-306, fig. 4/1, 3, 7, 5/1, 3.

²³ Al. Andronic, *Contribuții arheologice la istoricul orașului Iași în perioada feudală*, AM, I, 1961, p. 275-277, fig. 4/1-7; Al. Andronic și Eugenia Neamțu, *Cercetări arheologice pe teritoriul orașului Iași în anii 1956 - 1960*, AM, II-III, 1964, p. 414, 416; fig. 3/1-4, 6; 6/1-4; Al. Andro-

Vaslui²⁴, Șcheia²⁵ și Humor²⁶. Pe baza acestor analogii, așezarea rurală de la Băiceni poate fi încadrată cronologic în perioada cuprinsă între sfârșitul secolului al XIV-lea și mijlocul secolului al XV-lea. Ținând seama de asemănările existente între ceramica descoperită la Băiceni și aceea din unele centre urbane din Moldova trebuie scos în evidență faptul că anumite tipuri de vase erau folosite atât în mediul urban, cât și în cel rural, între acestea neobservându-se uneori deosebiri esențiale²⁷.

Prima mențiune documentară a satului Băiceni apare într-un act de întărire a unei dării de la Petru Aron. Prin acest act, emis la 25 august 1454 din Băiceni, domnitorul întărea mănăstirea Moldovița patru țigani cu copiii lor și scutea de dări satele mănăstirești Slobozia și Săsciori²⁸. În aceeași zi, Petru Aron dădea din Cotnari un al doilea act mănăstirii Moldovița²⁹.

Localizarea satului în publicațiile de documente a dat naștere unor controverse cauzate în mare parte de existența mai multor localități cu același nume, dintre care unele s-au păstrat până astăzi³⁰. Marele dicționar geografic al României menționează trei localități cu numele de Băiceni, dar numai una dintre acestea ar corespunde cercetărilor noastre³¹. Având în vedere că documentele în care apar Băiceni și Cotnarii sînt date în aceeași zi considerăm că documentul respectiv se referă la satul Băiceni din județul Iași, cu atât mai mult cu cât distanța dintre cele două localități este mică (circa 5 km)³². Documentele emise după această dată sînt mai bogate în informații și aduc unele precizări în sprijinul acestei localizări. În anul 1514 Bogdan al III-lea dăruia mănăstirii Moldovița 800 de zloți și întărea jumătate din satul Răciuleni, dat în schimb pentru jumătate din satul Băiceni³³. De-abia în 1581, într-un document de la Iancu Sas voievod, apare o știre precisă care localizează Băiceni lângă Cotnari³⁴. Satul, prezentînd o anumită importanță economică, va fi mai frecvent menționat în documentele din secolele XVII și XVIII³⁵.

Săpăturile arheologice efectuate la Băiceni — Siliște completează unele aspecte pe care nu le pot oferi documentele. Dacă în privința începuturilor existenței satului izvoarele scrise nu ne dau informații mai bogate, cercetările arheologice sînt acelea care vin să aducă unele precizări. Prin săpăturile efectuate la Siliștea din Băiceni se poate afirma acum că satul exista încă de la sfârșitul secolului al XIV-lea, deci cu peste o jumătate de veac înainte de prima mențiune documentară. El și-a continuat existența, cu unele deplasări ale vetrei sale, pînă în zilele noastre.

RODICA POPOVICI-BALTĂ

RECHERCHES ARCHÉOLOGIQUES À BĂICENI (DÉP. DE JASSY), ÉTABLISSEMENT DATANT DES XIV^e — XV^e SIÈCLES

RÉSUMÉ

Au cours des fouilles effectuées en 1963 — 1968 à Băiceni — Siliște, département de Jassy, on a découvert une habitation et deux fosses à restes ménagers qui ont été encadrées chronologiquement entre la fin du XIV^e siècle et le milieu du XV^e.

L'habitation est du type hutte, à forme rectangulaire, les coins légèrement arrondis et les côtés d'environ 3,20 × 2,85 m (fig. 1/1). Sur le plancher et dans l'emplissage de la hutte on a trouvé de nombreux fragments céramiques (fig. 5/1—7, 9; 6/1—14; 7/1—3, 5—6, 8—13, 17—20; 8/1, 3—6, 8—12; 9/1—7; 10/1—2), trois vases (fig. 4/1, 3—4) et plusieurs objets en fer et en os

nic, Eugenia Neamțu și M. Dinu, *Săpăturile arheologice de la curtea domnească din Iași*, AM, V, 1967, p. 210—214, fig. 25/1—3, 6, 9; idem, *op. cit.*, Dacia, N. S., XIV, 1970, p. 346—349, 356, fig. 7/5, 8, 13/1—2, 6.

²⁴ Al. Andronic, E. Neamțu și F. Banu, *Săpăturile de salvare de la Vaslui*, Materiale, VIII, 1962, p. 95, fig. 10/1—3.

²⁵ Gh. Diaconu, *Ceramica descoperită la cetatea Șcheia-Suceava*, Materiale, VI, 1959, p. 929—931, fig. 3/2; 6/3—5; 7/1—7; Gh. Diaconu și N. Constantinescu, *op. cit.*, p. 70—82, fig. 38/1—4, 7; 40/1; 41/21, 26—37.

²⁶ Elena Busuioc și Gh. Cantacuzino, *Date arheologice asupra vechii mănăstiri a Humorului*, SCIV, 20, 1969, 1, p. 75—77, fig. 10/4—7, 9, 33.

²⁷ Elena Busuioc, *op. cit.*, p. 221; Dan Gh. Teodor, Eugenia Neamțu și Victor Spinei, *op. cit.*, p. 208.

²⁸ M. Costăchescu, *Documente moldovenești înainte de Ștefan cel Mare*, II, Iași, 1932, p. 505—508; DIR, veacul XIV, XV, A. Moldova, I (1384—1475), București, 1954, p. 269—270.

²⁹ M. Costăchescu, *op. cit.*, p. 508—512.

³⁰ I. Bogdan, *Documentele lui Ștefan cel Mare*, II, București, 1913, p. 238.

³¹ G. I. Lahovari, C. I. Brătianu, Gr. C. Tocilescu, *Marele dicționar geografic al României*, București, 1898, I, p. 294.

³² Pentru menționarea satului în unele lucrări de specialitate, vezi și V. Pârvan, *Alexăndrel vodă și Bogdan vodă*, București, 1904, p. 75—76; N. Iorga, *Istoria lui Ștefan cel Mare pentru poporul român*, București, 1904, p. 58; Laclîjia Lăzărescu, *Numărul localităților vechi din jud. Iași constatate documentar între anii 1400 și 1504*, Studii, I, 1948, p. 216.

³³ DIR, veacul XVI, A. Moldova, I (1501—1550), 1953, p. 91—92.

³⁴ *Ibidem*, III (1571—1590), București, 1951, p. 174—175.

³⁵ *Documenta Romaniae Historica. A. Moldova*, XXI (1632—1633), București, 1971, p. 202, 417, 523; *ibidem*, XXII (1634), București, 1972, p. 78.

(fig. 2/1—13). Les deux fosses à restes ménagers sont de forme à peu près ronde (fig. 1/2—3). Elles contenaient une grande quantité de cendre, des os d'animaux et des fragments céramiques (fig. 5/8; 7/4; 15—16; 8/2, 7).

À cet inventaire, provenant de l'habitation et des fosses, s'ajoutent d'autres fragments céramiques (fig. 7/7, 14), un vase (fig. 4/2) et des objets en fer (fig. 3/1—3).

La céramique est entièrement travaillée au tour rapide et a été classée en deux groupes principaux : céramique grise et céramique rouge.

La céramique grise est prédominante et se divise en deux catégories bien distinctes. La première catégorie, la plus nombreuse, est constituée par la céramique façonnée dans une pâte relativement bien pétrie, mais avec un dégraissant de mauvaise qualité, ce qui a produit l'aspect grumeleux de la surface des vases. La cuisson a été complète et unitaire. La forme prédominante est celle du bocal, dont on peut établir trois types, le dernier ayant cinq variantes : I (fig. 7/4, 13); II (fig. 6/3; 7/6—7); III₁ (fig. 7/9, 18—19); III₂ (fig. 6/1; 7/8); III₃ (fig. 7/3, 15—16); III₄ (fig. 7/1, 3, 11, 17); III₅ (fig. 7/2, 10, 12, 14, 20; 9/4). Dans la même catégorie s'encadrent les bols représentés seulement par deux fragments (fig. 5/7; 9/11). L'ornementation des vases est simple; on remarque des bandes de lignes incisées ou des cannelures (fig. 6/3, 5, 12—13) et plus rarement des rosettes, exécutées par estampillage (fig. 5/4). De la deuxième catégorie font partie les vases façonnés dans une pâte de qualité supérieure, à surface lisse, polie et couverte d'engobe. La cuisson a été complète et unitaire. Quant à leur forme, on n'a découvert que des brocs (fig. 4/3; 5/3, 5; 9/5—6). Leur ornementation est parfois plus riche (fig. 5/9), parfois elle est réduite à un registre de lignes incisées (fig. 6/7—8) ou à des alvéoles simples (fig. 4/3) et striés (fig. 5/3; 9/6).

La céramique rouge est constituée de céramique grumeleuse et céramique lisse. La céramique grumeleuse est représentée par des bocaux, encadrés dans les types II (fig. 5/4, 12), III (fig. 8/2, 11) et IV—variantes 4 et 5 (fig. 5/1, 3, 5—10; 9/7) de la céramique grise, par des pots à anse du type I (fig. 7/9; 9/2) et II (fig. 5/6), brocs (fig. 5/2) et bols (fig. 5/1; 6/4; 9/3). La céramique lisse, complètement et uniformément cuite, est couverte à l'extérieur d'une couche mince d'engobe ou d'émail. Tous les fragments proviennent de brocs (fig. 5/8); 6/7, 11; 10/1—2).

De l'analyse de cette céramique il résulte qu'une première caractéristique est la faible diversité des formes, le bocal étant la forme typique tant pour la céramique grise que pour la céramique rouge, ce qui est souligné également par l'absence de types ou de formes de vases, tels que les écuelles, les coupes, les couvercles, etc. La céramique fine rouge et grise, bien que peu nombreuse, a pu parvenir à Băiceni par la voie des échanges commerciaux. La proximité du bourg de Cotnari ainsi que les routes commerciales très proches ont eu un rôle important dans le développement de l'établissement rural de Băiceni.

La céramique découverte à Băiceni présente des analogies, aussi bien avec celle des établissements à caractère rural qu'avec celle des établissements urbains de Moldavie. Ainsi on rencontre de telles analogies à Hlincea, Lunca — Dorohoi, Dărmănești, etc. pour le milieu rural et à Suceava, Baia, Siret, Roman, Iași, etc. pour le milieu urbain. Certains types de vases étaient utilisés dans le milieu urbain ainsi que dans le milieu rural. Entre ces types on n'a pas constaté des différences essentielles. En se basant sur ces analogies, on a encadré les découvertes de Băiceni Siliște dans la période comprise entre la fin du XIV^e siècle et le milieu du XV^e siècle.

Le village de Băiceni est mentionné pour la première fois dans un acte confirmant une donation du prince Petru Aron, émis le 25 août 1454 à Băiceni. Les fouilles effectuées à Băiceni ont fourni des précisions concernant l'ancienneté de cet établissement. À l'étape actuelle des recherches, on peut affirmer que le village de Băiceni existait déjà à la fin du XIV^e siècle, c'est-à-dire plus d'un demi-siècle avant la première mention documentaire. Il a continué à exister, avec quelques petits déplacements de son centre, jusqu'à nos jours.

LÉGENDE DES FIGURES

- Fig. 1. — Habitation 28 (a) et fosses 52 (b) et 82 (c) : 1, sol végétal; 2, sol noir féodal (XIV^e—XV^e siècles); 3, sol brun-cendré (IV^e siècle de n. è.); 4, sol brun (II^e—III^e siècles de n. è.); 5, sol jaun; 6, fragments céramiques; 7, pierres.
- Fig. 2. — Objets en fer (2—5, 7—13) et en os (1, 6) de l'habitation 28.
- Fig. 3. — Pointe de flèche (1) et éperons (2—3) de la couche féodale.
- Fig. 4. — Vases de l'habitation 28 (1, 3, 4) et de la couche féodale (2).
- Fig. 5. — Céramique en pâte grise (3—5, 7, 9) et rouge (1, 2, 6, 8) de l'habitation 28 (1—7, 9) et de la fosse 52 (8).
- Fig. 6. — Fragments céramiques en pâte grise (1—3, 5, 7—8, 10, 12—13) et rouge (4, 6, 9, 11, 14) de l'habitation 28 (1—13 environ 1/2 gr. nat., 14, environ 1/3 gr. nat.).
- Fig. 7. — Fragments céramiques en pâte grise découverts dans l'habitation 28 (1—3, 5, 6, 8—13, 17—20), la fosse 82 (4, 15—16) et dans la couche féodale (7, 14).
- Fig. 8. — Fragments céramiques en pâte rouge découverts dans l'habitation 28 (1, 3—6, 8—12) et la fosse 82 (2, 7).
- Fig. 9. — Céramique grise (1, 4—6) et rouge (2, 3, 7) de l'habitation 28.
- Fig. 10. — Fragments céramiques en pâte fine rouge de l'habitation 28.