

# CITEVA DATE REFERITOARE LA CUNOAȘTEREA SISTEMULUI DE FORTIFICAȚIE A AȘEZĂRILOR MONTEORU DIN MOLDOVA

MARILENA FLORESCU

S-a afirmat pe bună dreptate că în conexiunea principalelor coordonate ale fenomenului istoric, evoluția în timp și dispersiunea în spațiu, analiza diferitelor aspecte ale culturii materiale cuprinde în sfera ei o problemă care se poate de complexă care pornește de la reconstituirea unor forme de manifestare ale vieții cotidiene, pentru a ajunge apoi la înțelegerea universului spiritual al omului vremii respective, care încearcă să definească tipul antropologic pentru a permite precizări asupra caracterului etnic și care în sfârșit se străduie să stabilească cele mai importante aspecte ale structurii economice și ale organizării sociale etc.<sup>1</sup>

Se înțelege că soluționarea acestor probleme care implică întreaga manifestare a creației umane pe un spațiu geografic bine delimitat și într-un cadru cronologic determinat este condiționată de cunoașterea cât mai amănunțită a tuturor elementelor de cultură materială.

Nu este deci surprinzător că în acest ansamblu de preocupări prezentarea datelor referitoare la sistemul de fortificație realizat de comunitățile tribale monteorene, își găsește locul potrivit. În sensul celor relatate mai sus, trebuie să remarcăm faptul că cercetările din ultimele două decenii au permis să se facă noi observații și au oferit date deosebit de prețioase pentru cunoașterea sistemului de apărare a așezărilor caracteristice culturii monteorene. Aceasta nu înseamnă că pot fi reconstituite toate procedeele folosite de purtătorii culturii Monteoru pentru fortificarea cetăților și a așezărilor ce gravitau în jurul lor sau că pot fi stabilite cu rigurozitate etape cărora să le fie specifice sisteme defensive date. Totuși, nu este lipsit de interes ca să prezentăm într-un tot unitar rezultatele obținute până acum și care reflectă stadiul actual de cunoaștere a problemelor referitoare la organizarea internă a comunităților tribale Monteoru și cu unele particularități ale fiecăreia dintre ele.

Dar, înainte de a consemna rezultatele cercetărilor mai recente este necesar să reamintim pe scurt observațiile și considerațiile făcute de I. Nestor și Eugenia Zaharia cu privire la sistemul de apărare a stațiunii eponime cu atât mai mult cu cât ele constituie un punct de reper atunci când este analizat sistemul de fortificație al oricărei așezări din aria culturii respective<sup>2</sup>.

În acest sens, trebuie de asemenea să mai subliniem în mod deosebit că cercetându-se nu numai cetățuia, nucleul central, al stațiunii eponime ei și una din marile așezări din apropiere, Poiana Scorusului, au putut fi consemnate observații care atestă grija celor ce locuiau aici, ca întregul complex — cetățuia și așezările satelite, ce gravitau în jurul ei — să fie la un moment dat cât mai bine apărate.

Astfel, la Sărata Monteoru a fost identificat pentru prima oară zidul de incintă și șanțul de apărare dovădind că purtătorii culturii Monteoru aveau o ingeniozitate cu totul deosebită de a adapta diferitele procedee cunoscute în funcție de situații date, cum rar poate fi întâlnit în aria culturilor contemporane din spațiul carpato-dunărean. În acest sens, menționăm că în sectorul Poiana Scorusului au fost identificate urmele unei construcții considerate drept „zid”, dar fără șanț adiacent care a înconjurat cea mai mare parte a terasei respective. Acest zid a fost construit pe un val de pământ, aplatisat, ce exista probabil mai înainte sau eventual va fi constituit fundația construcției

<sup>1</sup> Conform observațiilor făcute de Adrian Florescu cu referire la cultura Nouă (ArhMold, 11—111, 1964, p. 59—103; idem, *Dacia*, N.S., XI, 1967, p. 39—74).

<sup>2</sup> În ceea ce privește sistemul defensiv sesizat la Sărata Monteoru, trebuie să subliniem că I. Nestor și apoi I. Nestor și E. Zaharia au făcut precizări ample cu diverse prilejuri; din nefericire nu întotdeauna aceste importante observații sunt luate în discuție și puse la îndemână la justa lor valoare.

Amintim astfel, că în *SCIV*, I, 1950, 1, p. 33—36; *SCIV*, I, 1951, 2, p. 139—169; *SCIV*, IV, 1953, 1—2, p. 69—90; *SCIV*, VI, 1955, 3—4, p. 497—514, precum și în *Istoria României*, vol. I, 1960, p. 90—132, s-au făcut precizări ample cu privire la sistemul de fortificație al stațiunii eponime. Ținând seama de precizările și importanța lor am păstrat în text în unele cazuri formulările ad-literam ale lui I. Nestor și I. Nestor și E. Zaharia.

din piatră. Deși, întregul complex a fost parțial acoperit de rugul colectiv folosit de purtătorii  $I_{c3}$  pentru a-i incinera pe cei ieșiți din viață este cert că zidul și valul sînt mai vechi decît rugul. Conform observațiilor lui I. Nestor și E. Zaharia, această construcție de piatră este mai nouă decît ultimul nivel de locuire  $I_{c4}$  și deci datează de la începutul fazei  $I_{c3}$ <sup>3</sup>. Prin această observație se atrăgea astfel pentru prima oară atenția că purtătorii culturii Monteoru cunoșteau procedeele de a proteja și apăra așezarea cu un val și o construcție din piatră. Cu toate acestea, așa cum vom avea prilejul să consemnăm în continuare, metoda respectivă a fost mai rar folosită în aria culturii Monteoru. Este însă cert că, în anumite cazuri și numai la anumite stațiuni, procedeele ca atare erau impuse de unii factori locali (caracteristicile microzonei geografice), cît și de organizarea internă a comunității tribale ce locuia pe un anumit teritoriu. În aceeași ordine de idei, trebuie să mai amintim că la Sărata Monteoru nu numai Poiana Scorușului ci și cetățuia care era nucleul central al obiectivului respectiv fusese probabil înconjurată de o construcție de piatră la care s-a acroșat un „turn” de veghe realizat la începutul fazei IIa, atunci cînd s-a constatat că șanțul săpat pentru a proteja cetățuia nu mai avea eficacitate. Șanțul la care ne referim, ce funcționase deja la sfîrșitul primei perioade (faza Ia), nu a fost astupat, ci i s-a acroșat construcția cu un „turn” de veghe al cărui rol era și de a proteja locuințele de pe pantă. Cu toate acestea, conform observațiilor făcute de I. Nestor, șanțul, ca element defensiv, rămîne un factor important în apărarea cetățuiei de la Sărata Monteoru. Astfel, pentru a proteja fiecare sector în parte, între Poiana Scorușului și cetățuia, în colul larg care le unea, s-a săpat un șanț adînc, lăsîndu-se doar un mic prag (cruțat la săparea șanțului), cu o lățime de 2,50 m, care cobora în trepte pentru a facilita astfel accesul dintre cele două așezări. Așadar, erau relevate pentru prima oară diversele procedee folosite de purtătorii Monteoru, pentru a apăra atît nucleul central al așezării — cetățuia —, cît și așezările satelite. Identificarea elementelor componente ale sistemului defensiv (șanțul, zidul adiacent și probabil valul), dovedeau că, comunitățile tribale „monteorene” cunoșteau deja, în momentul în care se constituiseră cu o cultură materială proprie, diverse procedee de apărare a așezărilor. În acest context de date, rezultatele obținute prin cercetarea altor stațiuni din aria culturii Monteoru, vin să confirme, să completeze sau să sublinieze alte metode pe care „monteoreni” le practicau în vederea apărării așezărilor lor.

În ceea ce privește Moldova, trebuie să remarcăm faptul că cercetările de teren au scos la lumină resturile a 260 de stațiuni, concentrate mai ales în anumite zone. Astfel, au putut fi stabilite microzone cu o densitate maximă, ca de exemplu regiunea situată la curbura Carpaților Răsăriteni, locuită de la începutul fazei  $I_{c3}$  și pînă la sfîrșitul fazei IIb, apoi aceea cuprinsă între bazinul Putnei și al Trotușului, unde a existat o densitate maximă în fazele  $I_{c3}$  —  $I_{c2}$ , parțial Ia și puțin IIa — IIb, după care urmează depresiunea Onești, de asemenea intens locuită în fazele timpurii ale culturii Monteoru, respectiv  $I_{c3}$  —  $I_{c2}$ . În ceea ce privește zona situată mai ales în dreapta Siretului, de la vărsarea Bistriței pînă la vărsarea Putnei, s-a constatat o mai mică densitate a așezărilor  $I_{c3}$  —  $I_{c2}$  și o dispersare la distanțe aproape egale a unor mari stațiuni locuite din faza  $I_{c3}$  pînă la sfîrșitul fazei IIb. În sfîrșit, în regiunea delimitată de cursul superior și mijlociu al Berheciului, Zeletinului și Siret, așezările sînt situate de obicei pe terasele medii și inferioare (deși nu lipsesc nici acelea de pe promontoriile înalte) și sînt locuite doar pînă la sfîrșitul fazei  $I_{c2}$ , ca și depresiunea Onești de exemplu.

Cercetările efectuate, atît în zonele cu maximă sau minimă intensitate a așezărilor de dispersiune Monteoru, au oferit rezultate deosebit de importante. În acest sens, menționăm că în toate microzonele cu densitate maximă sau medie, indiferent de faza de evoluție cărora le aparțin obiectivele respective, așezările sînt fortificate doar cu o singură excepție. Ne referim aici la regiunea cuprinsă între Siret și bazinul Zeletinului cu afluenții lui, cunoscută și sub numele de colinele Tutovei, unde cercetările de suprafață și sondele au scos la lumină numeroase resturi de locuire aparținînd fazelor  $I_{c3}$  și  $I_{c2}$ . Analizînd tipul de așezare preponderent în această zonă, s-a subliniat, că aici se găsesc deopotrivă cetățui și așezări deschise, situate pe pantele line ale colinelor sau pe terasele medii și inferioare ale apelor ce străbat regiunea respectivă, procentajul înscriind însă valori mai ridicate la acestea din urmă (așezări deschise). Sondajele efectuate în cinci stațiuni situate pe terasa medie sau inferioară a riurilor au relevat faptul, că pentru nici una din ele purtătorii culturii Monteoru nu au construit un sistem de fortificație. Pentru așezările-cetățui din aceeași regiune nu avem nici un fel de date întrucît, ele nu au constituit obiectivul cercetărilor din ultimii ani<sup>4</sup>. Așezările nefortificate din această zonă nu par să fie un fapt întîmplător; reamintim cu acest prilej că, atît la Tăvădărești, Năstăseni, Dădești, Bărboasa, Podu Morii-Oncești, cît și în alte așezări unde s-au făcut săpături sau numai cercetări de suprafață, s-a observat că locuințele sînt dispersate pe întreaga suprafață a terasei la distanțe ce depășesc uneori 60 m<sup>5</sup>. Din punct de vedere stratigrafic s-a constatat

<sup>3</sup> *Ibidem*.

<sup>4</sup> Marilena Florescu și V. Căpitanu, *ArhMold*, VI, 1967, p. 53—97. Fără a ne ocupa în mod special de sistemul de fortificație al diverselor obiective semnalate în această zonă a Moldovei, s-au dat o serie de informații cu privire la așezările deschise cît și la caracteristicile topografice ale stațiilor, situate pe promontorii de tip cetățui.

<sup>5</sup> Un exemplu edificator ni-l oferă așezările semnalate la Tăvădărești, Podul Morii-Oncești, Bărboasa și mai ales Năstăseni (jud. Bacău), unde locuințele sînt nu numai grupate cîte două și cîte patru, dar ele se găsesc în fiecare grupala o depărtare de cel puțin 50 m una de alta (sondajul de la Năstăseni a fost efectuat de către noi în 1966, inedit).

că în aceste aşezări nivelele de locuire sînt puţin consistente, ceea ce dovedeşte o viaţă de scurtă durată pe locul respectiv. Este cert că purtătorii culturii Monteoru, care s-au aşezat în această parte a Moldovei doar pentru puţin timp (etapa a III-a a fazei  $I_{c3}$  şi  $I_{c2}$ ), să nu-şi fi pus problema construirii unui sistem defensiv într-o zonă pe care o considerau mai puţin propice pentru modul lor de viaţă, sau eventual mai puţin sigură, din motive pe care nu le putem întrezări cu uşurinţă <sup>6</sup>.

Tot în legătură cu problema sistemului de fortificaţie mai este necesar să menţionăm că s-au semnalat şi cazuri în care aşezările caracteristice ultimelor faze de evoluţie ale culturii Monteoru (IIa—IIb), situate pe terasele inferioare sau medii din zona aferentă Siretului, nu aveau nici un fel de sistem defensiv. Un exemplu edificator ni-l oferă staţiunea de la Pufeşti, jud. Vrancea, cu bogate resturi de locuire din fazele IIa—IIb, care nu a fost fortificată, deşi ţinînd seama de caracterul topografic al locului pe care s-au stabilit, era credem foarte necesară <sup>7</sup>.

În ceea ce priveşte însă aşezările fortificate, rezultatul unor săpături de amploare ne relevă pe de o parte complexitatea unor procedee folosite de „monteoreni” iar pe de altă parte ne relevă faptul că fiecare comunitate tribală îşi putea alege din diversitatea de metode pe acelea pe care le considera mai eficace în anumite condiţii date. Ţinînd seama că au fost consemnate numeroase observaţii, ne vom referi în continuare la principalele rezultate obţinute pînă acum. Este însă necesar să atragem atenţia că deşi nu a fost în intenţia noastră să ne oprim la fiecare obiectiv în parte, am fost obligaţi totuşi s-o facem deoarece, fiecare din sistemele de fortificaţie semnalate în Moldova ne relevă fie un nou procedeu, fie un aspect particular al organizării comunităţii tribale respective. Din acest motiv, considerăm că trebuie să subliniem aceste particularităţi pentru a putea astfel să ne fie permisă formularea unor ipoteze referitoare la modul de viaţă şi de organizare a comunităţilor tribale de tip Monteoru.

În acest sens, ne vom opri în continuare la obiectivul de la Minăstioara-Fitioneşti, judeţul Vrancea pentru că el ne relevă un sistem de fortificaţie complex folosit de „monteoreni” încă de la începutul fazei  $I_{c3}$  <sup>8</sup> (fig. 1). Astfel, nucleul central al aşezării la care ne referim îl constituie suprafaţa unuia din promontoriile de tip „cetăţuie” desprinse din terasa superioară a Zăbrăuciorului şi se găseşte în apropiere de punctul de confluenţă a acestuia cu

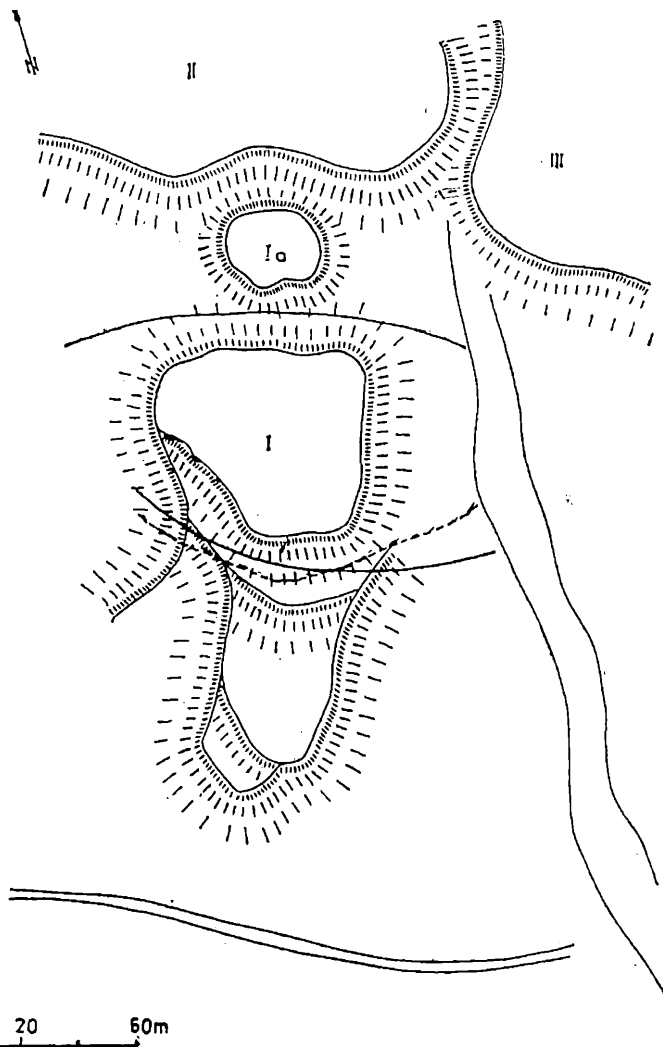

Fig. 1. — Minăstioara. Cetăţuia cu traseul şanţului de apărare. Schiţă-plan.

<sup>6</sup> Marilena Florescu, *ArhMold*, IV, 1966, p. 107—113.

<sup>7</sup> Marilena Florescu, Mircea Nicu şi M. Rădulescu, *Mem Antiq.*, III, 1971, p. 157—182. Aşezarea a mai fost cercetată în cadrul sondajelor aferente şantierului Poiana de către A. Nişu, în 1951. Ea se găseşte pe terasa inferioară şi are o suprafaţă de circa 10 ha. Nu s-au obţinut date care să ne indice existenţa sistemului defensiv specific pentru această staţiune.

<sup>8</sup> Semnalată de Gh. Constantinescu, în 1955, staţiunea de la Minăstioara-Fitioneşti a fost cercetată intens între 1965—1970. Au fost semnalate patru niveluri de locuire aparţinînd facies-ului Stoićani-Aldeni şi Cucuteni A, opt niveluri de locuire aparţinînd culturii Monteoru ( $I_{c3}$ —IIa—

IIb) şi trei niveluri de locuire geto-dacice. Aşezarea neolitică a cuprins în exclusivitate cetăţuia, unde s-a constatat o concentrare maximă a locuinţelor cu platforme solide, construcţii interioare cu un bogat inventar care au fost apoi în mare parte distruse de amenajările făcute în epoca bronzului. Resturi sporadice neolitice au fost semnalate şi pe terasa Măriuţa-Petrei. Cu acest prilej trebuie să rectificăm o informaţie dată de V. Bobi (*Studii şi comunicări vrîncene*, II, 1979) în care afirmă, că aşezarea neolitică Măriuţa-Petrei este foarte bogată, ilustrînd însă cu materiale provenite de pe cetăţuie. În ceea ce priveşte aşezarea Monteoru, deşi ne vom opri în text şi vom da unele detalii mai ales ale sectorului unde se concentrează amenajările pe terase şi sistemul

Zăbrăuțu<sup>9</sup>. Prin condițiile prielnice pe care le oferea microzona geografică promontoriul-cetățuie a fost locuit aproape neîntrerupt încă din neolitic până la începutul sec. I e.n.<sup>10</sup>. În imediata sa vecinătate de nord-vest se găsește un al doilea promontoriu denumit Poiana Cetățuiei care face legătura dintre cetățuie cu terasa Măriuța-Petrei al cărei platou are circa 15 ha<sup>11</sup>. De-a lungul anilor configurația geomorfologică inițială a cetățuiei a suferit modificări datorate atât factorilor naturali cât și intervenției omului. Aceste modificări au creat, se înțelege, dificultăți atunci când s-a început aici cercetarea sistemului de fortificație, întrucât pantele și marginile platoului au fost martelate și degradate de aluviuni produse prin alunecarea straturilor superioare de pe platou pe pantele de nord-vest și sud-est. Dar, în ciuda acestor dificultăți, săpăturile efectuate în zonele de nord-vest și sud-est ale cetățuiei au avut ca rezultat obținerea unor date edificatoare referitoare nu numai la sistemul de fortificație specific așezării „monteorene” ci și la acelea caracteristice stațiunilor neolitice și geto-dacice. Cu toate că nu constituie obiectul studiului de față, se vor face totuși pe parcurs și unele referiri la sistemul de apărare neolitic sau geto-dacic datorită faptului că acestea fiind amplasate în zonele cele mai vulnerabile ale cetățuiei s-au interceptat reciproc iar în unele cazuri unele din elementele lor au fost anihilate. Astfel, dacă ne referim la zona de nord-vest a cetățuiei constatăm că sistemul de apărare monteorean a fost complet distrus atunci când s-a săpat aici marele șanț geto-dacic în epoca corespunzătoare domniei lui Burebista. Că în zona respectivă a existat o fortificație monteoreană ne-o dovedesc observațiile stratigrafice obținute cu prilejul săpării secțiunii 3 (celelalte două — șanțul transversal, secțiunea 2 nu ne-a oferit date concludente) și unde a putut fi sesizat unul din taluzele șanțului de apărare din epoca bronzului întrerupt brusc de șanțul geto-dacic (fig. 5). Această situație consemnată la Minăstioara este identică cu aceea semnalată recent la Cindești<sup>12</sup>. Din datele certe pe care le avem rezultă că nivelul corespunzător fazei Ia era întrerupt de taluzul șanțului de apărare. Nu a putut fi însă stabilit dacă acesta a fost săpat chiar la începutul fazei Ia sau dacă amenajarea lui a fost făcută în perioada corespunzătoare fazei Ic<sub>3</sub> concomitent cu amplele lucrări ce le efectuau monteoreni în zona de sud-est a cetățuiei. O situație însă deosebit de complexă ne-a fost relevată prin cercetarea zonei de sud-est a cetățuiei unde au fost trasate secțiuni atât pe pantă, cât și în zona de interferență a acestora cu cea de a doua terasă ce coboară lin până aproape de albia majoră a Zăbrăuciorului. În acest sector al stațiunii, au fost semnalate atât amenajările în terase, placate cu piatră, făcute de monteoreni cu scopul de a mări suprafața de locuit a cetățuiei cât și sistemul de apărare constituit din șanț și „zid” adiacent (fig. 2). Cu prilejul cercetărilor s-a constatat, că mica comunitate tribală Monteoru stabilită aici la sfârșitul fazei Ic<sub>4</sub> și-a construit mai întâi locuințele în zona situată la piciorul pantelor de sud-est și pe terasa care coboară către albia Zăbrăuciorului. La începutul fazei Ic<sub>3</sub> așezarea a fost extinsă treptat fiind construite acum locuințe pe platoul cetățuiei și concomitent au loc și primele lucrări de terasare ale pantei de sud-est, în vederea amenajării unor mari platforme placate cu piatră, pe care urmau să fie construite noi locuințe. Ca și în alte cazuri similare podina locuințelor era construită peste un sol de amenajare constituit din prundiș amestecat cu cenușă și cărbune<sup>13</sup>. În cursul fazei Ic<sub>2</sub> au avut loc reamenajări

defensiv, trebuie să precizăm că au fost semnalate trei niveluri de locuire specifice fazei Ic<sub>3</sub>, etapei întâia a acestei faze fiindu-i caracteristice două subniveluri, cel mai vechi dintr-o perioadă corespunzătoare sfârșitului fazei Ic<sub>4</sub>. Această primă locuire sesizată doar pe terasa întâia a cetățuiei și sporadic pe platou lipsește de pe terasa Măriuța-Petrei. De asemenea, au fost determinate stratigrafic două niveluri de locuire Ic<sub>2</sub>, un nivel specific fazei Ib, un alt nivel caracteristic fazei Ia și în sfârșit un nivel de locuire IIa — IIb (nediferențiat datorită deselor amenajări făcute în perioada geto-dacică). Unele referiri la stațiunea de la Minăstioara-Fitonești au fost făcute de către noi și Gh. Constantinescu în *Danubius*, I, 1967, p. 61—73 și de către noi în *Danubius*, IV, 1970, p. 78—80. Menționăm, de asemenea, că în primele referiri cu privire la stațiunea de la Minăstioara nu s-a luat în discuție sistemul defensiv datorită faptului că nu existau la acea vreme date concludente; primele observații au fost făcute de noi în anii 1967—1969 fiind consemnate în *Danubius* IV, 1970, cu prilejul cercetărilor din 1970 putând fi determinate toate elementele sistemului defensiv, așa cum le prezentăm aici. Unele observații cu privire la sistemul de fortificație din perioada geto-dacică și raportul dintre acesta și cel din epoca bronzului au fost făcute de Adrian Florescu în 1968—1969. Tot cu acest prilej sîntem obligați să mai facem o rectificarea în sensul că Gh. Constantinescu (*Studii și comunicări vrincene* I, 1978), făcînd unele considerații cu privire la sistemul defensiv geto-dacic, a ilustrat pe cel de la Minăstioara-Fitonești cu șanțul și construcția de piatră adiacente de pe panta de sud-est a cetățuiei, care aparține în exclusivitate epocii bronzului. De altfel, însăși prezentarea de față a fost determinată de datele cu totul inedite pe care ni le-au furnizat săpăturile efectuate între anii 1969—1970 la Minăstioara și din acest motiv am socotit necesar să-i acordăm o atenție deosebită.

<sup>9</sup> *Geografia României*, 1961, p. 196, 458—464.

<sup>10</sup> Conform observațiilor lui Adrian Florescu, care a studiat și sistemul de fortificație al mării stațiuni de la Cindești, comparativ cu cel de la Minăstioara.

<sup>11</sup> În afară de săpăturile de amploare efectuate pe cetățuie s-a făcut și un sondaj în zona limitrofă a terasei Măriuța-Petrei (actualmente întreaga suprafață este acoperită cu vie și livadă), fiind semnalate aici bogate resturi de locuire aparținînd fazelor Ic<sub>2</sub>-Iib. În același timp s-a făcut încă un sondaj și pe platoul și pantele promontoriului Poiana Cetățuiei unde resturile de locuire sînt însă foarte răscolite, dar s-au putut determina câteva mici complexe de locuire specifice fazelor Ia — Iib.

<sup>12</sup> Marilena Florescu și Gh. Constantinescu, *SCIV*, 18, 1967, 2, p. 555—570. Spre deosebire de Terchești, unde sistemul de fortificație nu a mai putut fi determinat datorită unor modificări naturale survenite de-a lungul anilor, la Cindești sistemul defensiv Monteoru a fost în parte modificat, în parte distrus de amenajările făcute de geto-daci, așa cum reiese din observațiile făcute cu prilejul cercetărilor din 1980—1981. De altfel, noile săpături au adus o contribuție importantă la cunoașterea sistemului de fortificație geto-dacic și în același timp au scos la lumină și urmele terasărilor făcute în timpul locuirii din epoca bronzului între cele două cetățuiri pentru a crea nu numai o cale de acces, ci și de a fi locuite. Cetățuile constituie un complex unitar și un nucleu ceva mai mare al stațiunii respective, în jurul cărui gravitau așezările de pe terasele Recea, Corbea și Coasta Banului.

<sup>13</sup> Marilena Florescu, *ArchMold*, VII, p. 57—101; idem, *Cindești*, vol. I, mss. (volumul cuprinde rezultatele săpăturilor efectuate pe cetățuia Naeu și terasa Coasta Naeului între anii 1962—1968 inclusiv); Marilena Florescu și Gh. Constantinescu, *SCIV*, 18, 1967, 2, p. 535—570.

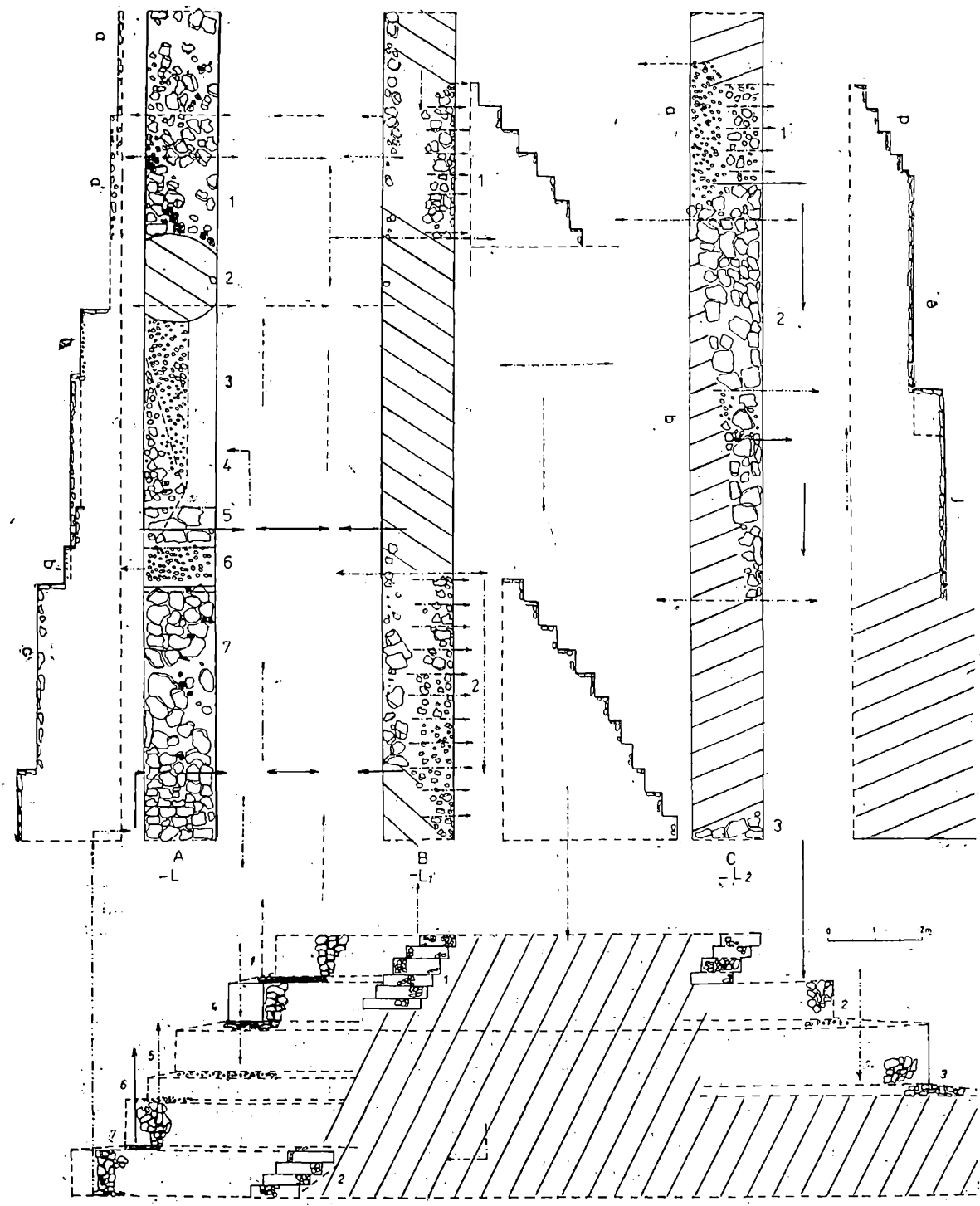

Fig. 2. — Minăstioara. Secțiunile — L, —L1, —L2 (plan) și reconstituirea amenajărilor în terase. —L1—L2 (1, 4, 5, 7 : platformele teraselor amenajate); a — f : terasele și scările de acces (profil). Sc. 1/50.

ale unor platforme acestea fiind mărite sau micșorate succesiv, după care ele au fost locuite neîntrerupt pînă la sfîrșitul fazei Ia. În faza IIa s-au reamenajat terasele superioară și inferioară și s-au creat platforme mai mari în vederea construirii aici a unor locuințe încăpătoare. Prin aceste lucrări de amenajare s-au creat astfel trei mari platforme etajate constituite în două șiruri paralele și intercalate între ele de scările de acces placate de asemenea cu piatră, care uneau platoul cu zona de la piciorul pantei, precum și terasele între ele (fig. 2). Cu toate că situația consemnată la Minăs-

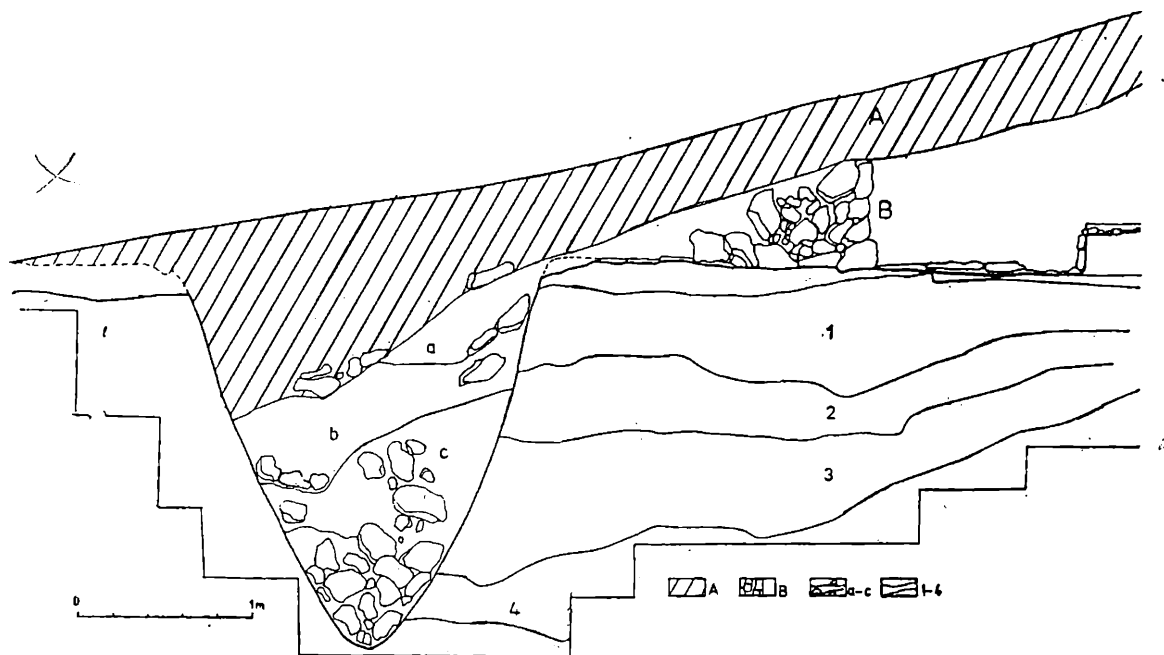

Fig. 3. — Minăstioara. Șanțul de apărare de la piciorul pantei de sud-est. A: Sol de amenajare depus în perioada geto-dacică; B: Resturi din zidul de incintă al așezării Monteoru; a-c: pământ de umplură din șanțul de apărare; 1: sol brun-gălbui cu resturi neolitice; 2: sol galben; 3: sol galben-clisios; 4: sol galben-nisipos. Sc. 1/20.

tioara reprezintă un caz unic în aria culturii Monteoru, prin aceste amenajări complexe, trebuie totuși să menționăm în mod deosebit faptul că la Sărata Monteoru, Ion Nestor și Eugenia Zaharia, au semnalat pentru prima oară, unele amenajări în terase făcute de către monteoreni, în cursul fazei  $I_{C4}$ <sup>14</sup>. Mai recent, o situație similară dar nu așa de complexă ca cea de la Minăstioara a fost consemnată și la Cindești, unde pantele celor două cetățui au fost amenajate în terase (în zona unde ele sînt foarte apropiate una de alta)<sup>15</sup>.

Deosebit de interesant este și faptul că cercetările efectuate la Minăstioara în zona corespunzătoare terasei a doua și a pantei de sud-est au avut ca rezultat identificarea celor două elemente principale ale sistemului de fortificație Monteoru (șanțul și zidul adiacent). S-a putut astfel stabili ca urmare a săpării secțiunilor  $L_1-L_3$ , că șanțul avea formă tronconică, cu o deschidere de 4,70—5,10 m și adîncime de 4,70 m și fusese săpat de la baza nivelului corespunzător fazei  $I_{C3}$ , etapa I-a (fig. 3). Trebuie de asemenea să menționăm în mod deosebit că șanțul a interceptat și a distrus o locuință aparținînd etapei corespunzătoare sfîrșitului fazei  $I_{C4}$  și începutului celei următoare,  $I_{C3}$ , adică din perioada cînd comunitatea tribală monteoreană s-a stabilit la Minăstioara. Umplutura șanțului este relativ uniformă, ea fiind constituită din straturi de pământ brun-cafeniu, amestecat la partea inferioară cu o mare cantitate de bolovani proveniți din alunecări ulterioare (năruirea zidului atunci cînd așezarea a fost părăsită de către monteoreni). La partea superioară, șanțul a fost umplut de un sol de amenajare, depus aici, atunci cînd geto-dacii și-au întemeiat așezarea (fig. 4). În aceeași

<sup>14</sup> O situație similară a fost semnalată la Cindești, vezi mai sus nota 13, dar spre deosebire de Fitionești terasele sînt mult mai largi și neplacate cu piatră. Totuși și aici aceste amenajări au fost făcute la începutul fazei  $I_{C3}$  și locuite pînă la sfîrșitul fazei IIB.

<sup>15</sup> Este totuși important să reamintim că, inițial purtătorii culturii Monteoru nu și-au pus problema locuirii permanente pe cetățuia Coasta Nacului. Aici, începînd cu faza  $I_{C3}$ , au fost săpate mai ales în sectorul de sud-est numeroase gropi pentru a se scoate lut galben necesar construcțiilor și folosite apoi

pentru depozitarea resturilor menajere. În momentul cînd la începutul fazei  $I_{C3}$ , s-a considerat că nucleul central a așezării trebuie mărit, atunci au început să efectueze lucrările de excarpare a pantelor celor două cetățui în vederea construirii de noi locuințe, dar sectorul de sud-est a rămas în continuare pentru depozitarea resturilor menajere, el fiind însă situat oarecum în afara limitelor noii așezări. În acest sens atragem atenția că potrivit rezultatelor obținute în 1979—1981 distanța dintre sectorul unde au fost săpate gropile menajere și ultima locuință este de 70 m.

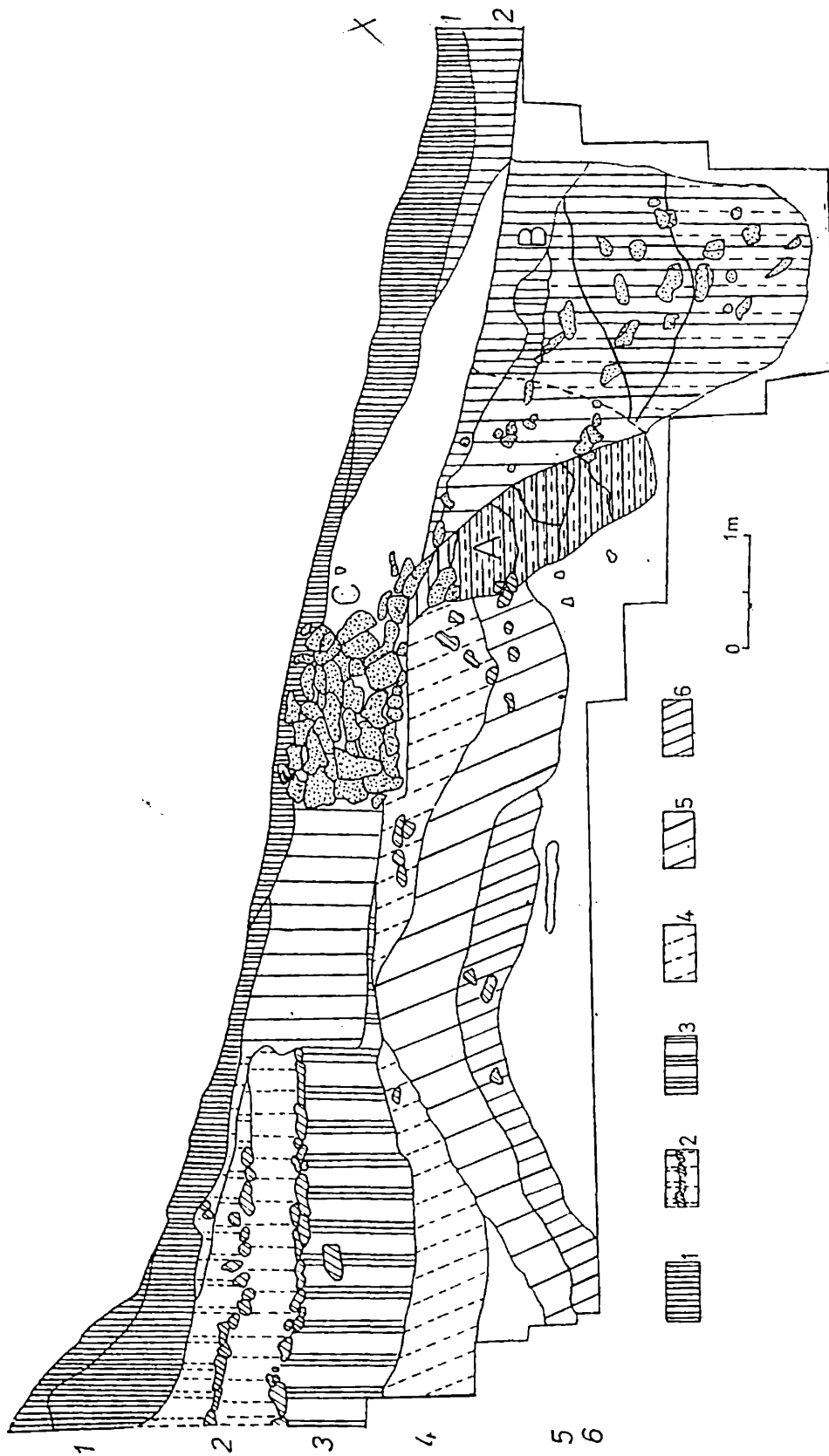

Fig. 4. — Minăstioara. Cele două șanțuri de apărare de la piciorul pantei de sud-est. A : șanț neolitic; B : șanțul din epoca bronzului (Monteoru). 1 : sol arat și cu humus; 2 : amenajări din faza Monteoru Ic; 3 : sol brun-cenușu; 4 : sol brun gălbui; 5 : sol galben cîlșos; 6 : sol galben cu concrețiuni. Sc. 1/50.

ordine de idei, este necesar să menționăm că în zona la care ne referim, șanțul din epoca bronzului a interceptat un altul mai vechi al cărui traseu era doar cu 4° mai spre vest și tăia marginea terasei de acces. Acest șanț fusese săpat de la baza celui de al doilea nivel de locuire neolitic și în momentul întemeierii așezării monteoarene, el era deja parțial astupat (fig. 5). În ceea ce privește șanțul de apărare monteorean, trebuie să subliniem că el a constituit singurul element al sistemului defensiv, până în cea de a treia etapă a fazei I<sub>C3</sub>, cînd i s-a adăugat zidul de incintă. În legătură cu acest

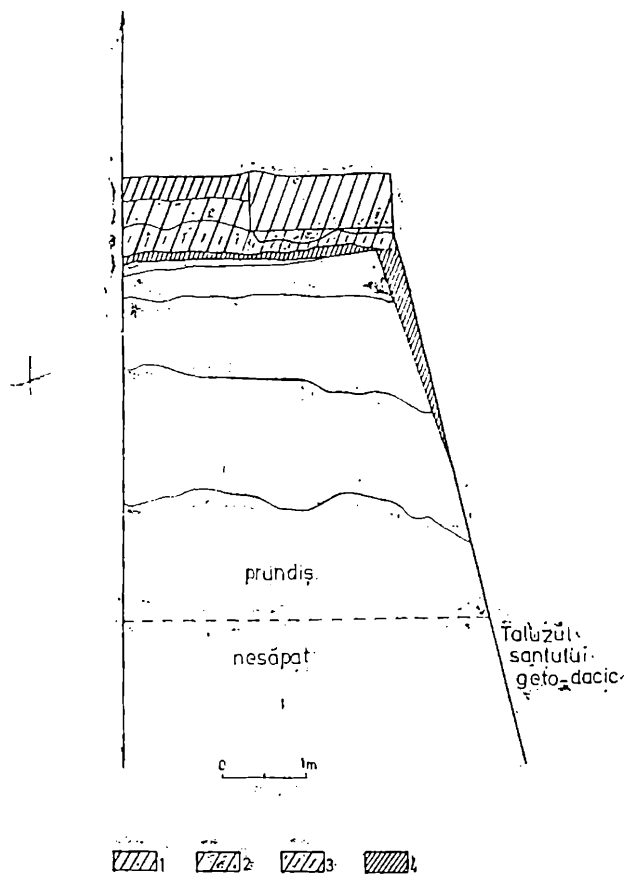

Fig. 5. — Minăstioara. Taluzul șanțului de apărare din zona de nord-vest a cetății. 1—3 : niveluri de locuire geto-dacice; 4 : sol cenușiu, cu resturi de locuire din faza Monteoru Ia. Sc. 1/50.

zid este necesar să precizăm că el nu este o construcție în accepțiunea actuală a noțiunii de zid, ci doar o îngrămădire de bolovani așezați totuși în ordine și legați între ei cu pământ galben-nisipos. Fundația sa, a fost amenajată peste urmele de locuire caracteristice nivelului de locuire din etapa a doua a fazei I<sub>C3</sub> și la o depărtare de circa 1,70 m de platforma ce se găsea pe terasa inferioară. Prin urmare, această construcție, a fost făcută în așa fel încât să se creieze o a doua cale de acces între locuințele de pe terasele inferioare (în afară de scările placate cu piatră dintre acestea) și în același timp să existe un spațiu suficient pentru ca în cazul unui eventual pericol să se poată concentra aici un număr mare de locuitori care să apere așezarea. De asemenea, s-a constatat că între marginea șanțului de apărare și baza zidului exista un mic interspațiu (de 0,70—0,80 m) placat cu piatră, pentru a proteja marginea taluzului de eventualele martelări care ar fi putut la rîndul lor periclita construcția de piatră. În același timp, prin amenajarea zidului la o oarecare depărtare de taluzul șanțului, monteoreni au găsit o metodă ingenioasă prin care au fost scutiți de a efectua unele lucrări ample în vederea asigurării stabilității fundației zidului. Astfel, în cazul în care zidul s-ar fi confundat cu marginea taluzului șanțului, atunci era necesar ca fundația sa să fie mai solidă și adîncită mult în sol, eventual să se facă unele amenajări în trepte și în același timp să se dea o altă înclinare însăși taluzului șanțului de apărare. În ceea ce privește dimensiunile pe care le va fi avut zidul la care ne referim, din datele și observațiile obținute pînă în prezent, se pare că lățimea sa nu va fi depășit 2,50 m, așa cum reiese din zonele unde nu s-au produs modificări ulterioare făcute de geto-daci. În sfîrșit, în legătură cu zidul de incintă, problema cea mai dificilă era aceea de a stabili detalii de construcție precum și înălțimea sa probabilă. În acest sens, cu prilejul săpării secțiunii L<sub>3</sub> s-a observat că la baza „zidului”, au fost depuse straturi succesive de pietre mari de rîu, alese cu deosebită grijă, în așa fel încît, prin așezarea lor unele lingă altele, să nu rămînă decît foarte puțin spațiu liber. Ca liant, a fost folosit lut galben-nisipos amestecat cu apă și transformat într-o lipitură compactă. Fața interioară și cea exterioară a construcției de piatră, a fost de asemenea făcută din bolovani de



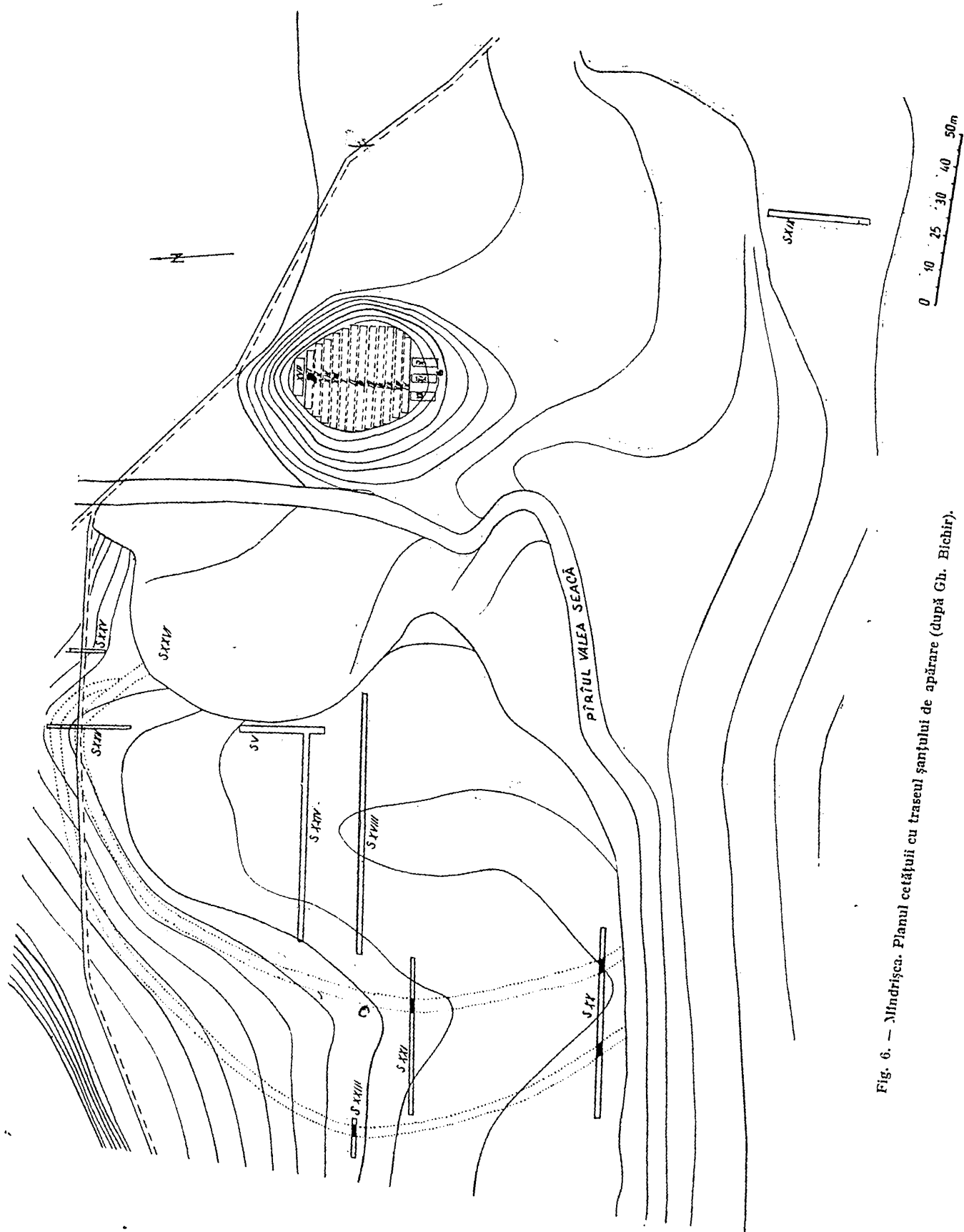

Fig. 6. — Mîndrișca. Planul cetățuiei cu traseul șanțului de apărare (după Gh. Bichir).

dimensiuni mari, avînd oarecum forme regulate, pentru a se putea îmbina și a nu lăsa decît un mic interspațiu care a fost apoi umplut cu lipitura din pămînt galben-nisipos. În interior, au fost depuse straturi de pietre mai mici, alternînd se pare cu straturi de lipituri compacte, bine tasate. O a doua problemă (relativ dificilă) a fost aceea de a stabili cu aproximație înălțimea zidului de incintă. Avînd însă în vedere, că în unele porțiuni el s-a putut păstra pe o înălțime de aproximativ 1—1,50 m (de la baza sa), și că șanțul adiacent a fost umplut în unele cazuri pînă la jumătate, adică 2—2,20 m de

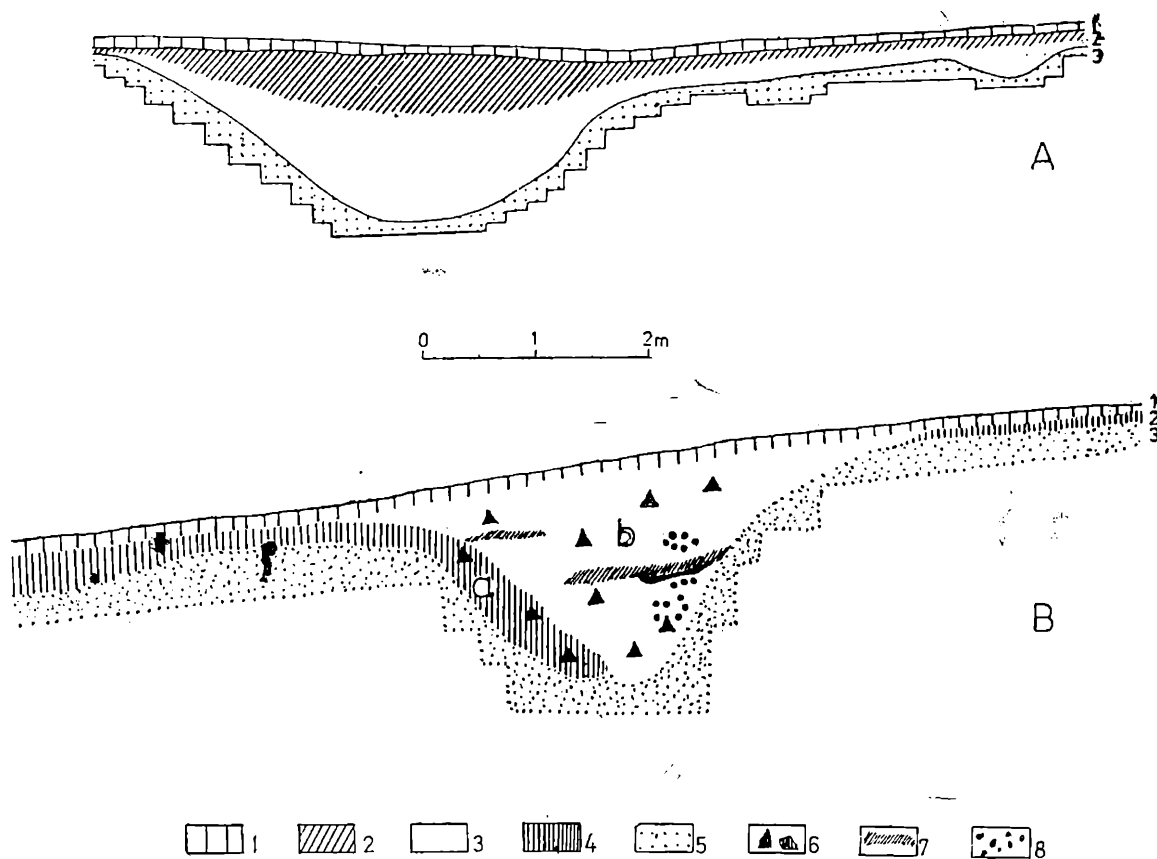

Fig. 7. — Mindrișca. Șanțul de apărare (A): Bogdănești. Cele două șanțuri de apărare din epoca bronzului: a: cultura Foltești II; b: faza Monteoru I<sub>C2</sub> (B). Sc. 1/50.

la bază spre exterior, cu pietrele ce s-au prăbușit treptat în cursul perioadei care a trecut de cînd purtătorii culturii Monteoru au părăsit așezarea și pînă cînd geto-dacii s-au stabilit aici, rezultă că înălțimea sa aproximativă va fi atins cel puțin 3,50 m. În sfîrșit, ultima problemă care se cerea rezolvată se referea la durata funcționării sistemului defensiv creat de monteoreni la începutul fazei I<sub>C3</sub>, adică dacă el s-a putut menține pînă la începutul fazei IIb sau dacă el a fost anihilat pe parcurs. În acest sens, sînt interesante cîteva observații făcute cu prilejul cercetării zonei corespunzătoare teraselor inferioare reamenajate în cursul fazei IIa. Astfel, s-a constatat că aici terasa a fost reamenajată și mărită suprafața platformei, prin împingerea peretelui vertical al terasei cu 2 m spre interiorul pantei. De asemenea, la începutul fazei IIb pe platformă s-a făcut o nivelare și s-a construit o nouă locuință. Prin urmare, în cazul în care sistemul defensiv nu ar mai fi fost folosit ca atare în fazele tîrzii ale culturii Monteoru, atunci ar fi fost mult mai lesne să se mărească platforma, prin utilizarea culuarului situat între marginea terasei și zid și care prin umplere cu pietre putea fi adus ușor la nivelul platformei, decît să se recurgă la modificarea peretelui vertical ceea ce necesita o lucrare mai dificilă și oarecum de durată. Așadar, observațiile obținute cu prilejul săpării secțiunilor I<sub>1</sub>—I<sub>3</sub>, ne-au permis să stabilim că sistemul defensiv complex de la Minăstioara amenajat în cursul fazei I<sub>C3</sub> a fost folosit permanent pînă cînd monteoreni au părăsit zona în care s-au stabilit la început.

Ne-am oprit, firește, la prezentarea mai amplă a sistemului de apărare de la Minăstioara-Fitionești, întrucît el constituie un caz unic în aria culturii Monteoru, deși sisteme de fortificație complexe au fost semnalate și cu prilejul cercetării altor stațiuni ca de exemplu la Sărata Monteoru, Cîndești, Bradu sau Răcătău<sup>16</sup>.

<sup>16</sup> Vezi mai sus notele 2—3.

Dar, în legătură cu problema procedurilor folosite de către purtătorii culturii Monteoru pentru apărarea nucleului central al stațiunii-cetățuia — și în unele cazuri și a așezărilor ce gravitează în jurul ei, este necesar să menționăm și alte date relevate de cercetările efectuate în ultimii ani în Moldova.

Astfel, conform observațiilor lui Gh. Bichir, așezarea de la Mindrișca, jud. Bacău, întemeiată de purtătorii culturii Monteoru la începutul fazei  $I_{C3}$ , a fost fortificată cu două șanțuri de apărare

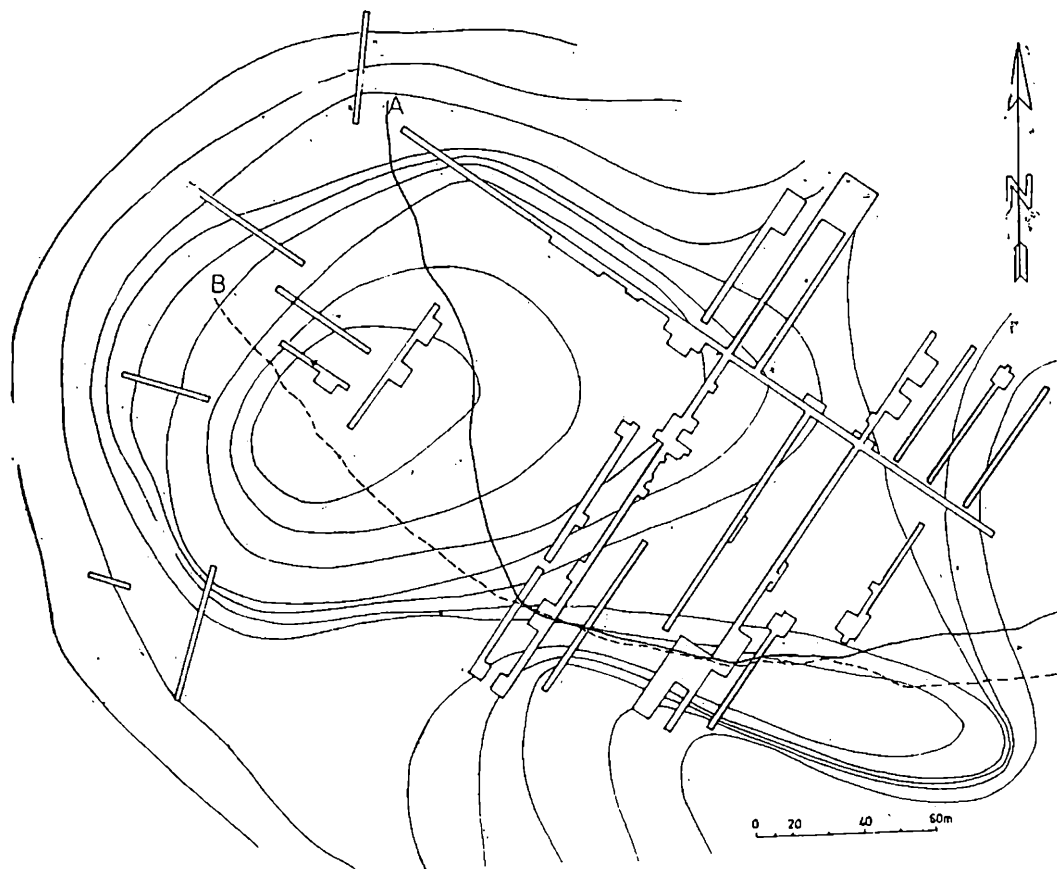

Fig. 8. — Planul cetății cu traseul șanțului de apărare. A : Faza Monteoru  $I_{C2}$  ; B : cultura Foltești II, de la Bogdănești.

situate la o distanță ce nu depășește 32 m, unul de altul (fig. 6). Șanțul interior avea o lățime de 10 m și o adâncime de 3 m și a fost săpat de monteoreni la începutul fazei  $I_{C3}$ . De asemenea, Gh. Bichir a constatat, că la sfârșitul fazei  $I_{C3}$ , sistemul de apărare a trebuit să fie amplificat și atunci i s-a adăugat primul șanț, cel de al doilea, situat la 32 m distanță de primul<sup>17</sup> (fig. 7/A). Situația consemnată de Gh. Bichir la Mindrișca, este oarecum similară cu aceea de la Bogdănești, unde s-a observat că în cursul fazei  $I_{C2}$ , așezarea a fost fortificată cu un șanț de apărare<sup>18</sup>.

În ceea ce privește așezarea de la Răcăciuni<sup>19</sup>, întemeiată la începutul fazei  $I_{C3}$  și care a durat până la sfârșitul fazei  $I_{C2}$  ea a fost apărată, conform observațiilor lui Al. Vulpe, de un șanț enorm, săpat de locuitorii din epoca bronzului și care avea o deschidere de aproximativ 50 m și o adâncime de aproape 10 m. Întrucât, aici, nu au fost făcute cercetări decât pe platoul cetății, este de la sine înțeles, că nu a putut fi stabilit cînd a fost amenajat sistemul de fortificație și nici nu au putut fi făcute observații cu privire la modalitățile folosite la săparea acestui șanț enorm<sup>20</sup>.

O situație oarecum deosebită ne-a fost oferită de rezultatele săpăturilor de la Bogdănești, județul Bacău<sup>21</sup> (fig. 8). Aici, așezarea care a fost întemeiată în etapa I-a a fazei  $I_{C3}$  a fost fortificată cu un singur șanț, de abia la începutul fazei  $I_{C2}$ . S-a constatat astfel că, șanțul de apărare a traversat și tăiat complexe de locuire *in situ* corespunzătoare celor trei nivele de locuire ale fazei  $I_{C3}$ .

<sup>17</sup> Gh. Bichir (indeosebi cu precizările făcute în *Materiale*, IX, 1970, p. 119—130, fig. 1).

<sup>18</sup> *Ibidem*.

<sup>19</sup> Al. Vulpe, *ArhMold*, I, 1961, p. 69—75.

<sup>20</sup> Tot aici a fost făcut un sondaj de către Viorel Căpitanu,

care a scos la lumină un bogat material aparținând fazelor  $I_{C3}$  —  $I_{C2}$ , dar care nu a cercetat și sistemul de fortificație.

<sup>21</sup> Marilena Florescu și C. Buzdugan, *Materiale*, VIII, p. 104—113; idem, *ArhMold*, VII, 1972, p. 57—101; Marilena Florescu, *ArhMold*, IV, 1966, p. 106—113.

Aceste observații ne-au permis să considerăm că fortificarea așezării de la Bogdănești a fost făcută la începutul fazei I<sub>c2</sub> datorită unor evenimente care au impus comunității tribale de aici amenajarea acestui simplu sistem defensiv <sup>22</sup> (fig. 7/B).

Nu putem omite în cadrul acestei discuții referitoare la sistemul de fortificație folosit de purtătorii culturii Monteoru datele consemnate cu privire la așezările de la Bradu și Răcătău, jud. Bacău <sup>23</sup>. Din informațiile și unele precizări făcute de V. Ursachi și V. Căpitanu, rezultă că așezarea

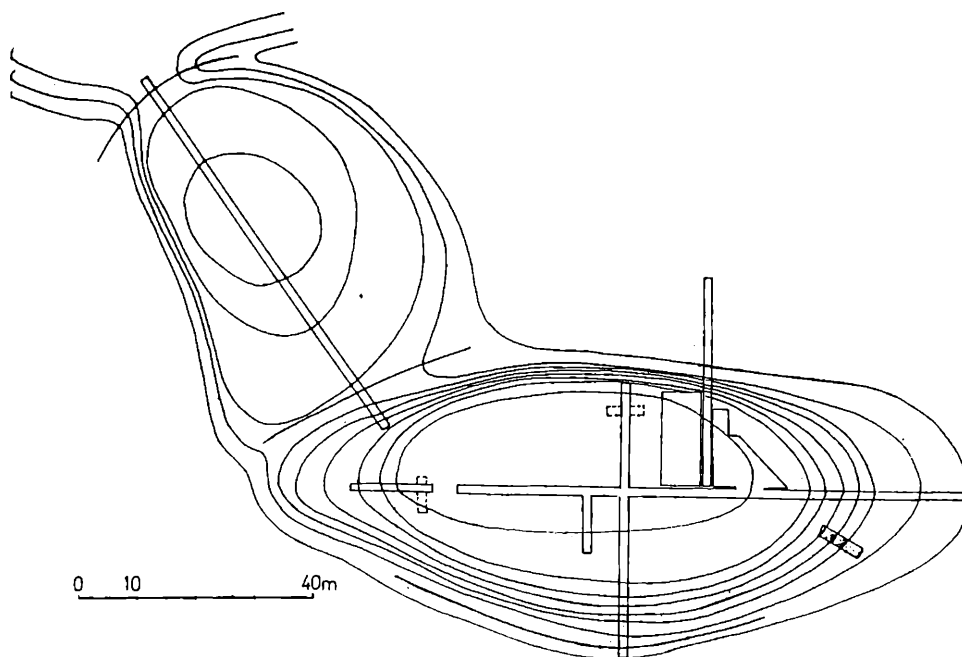

Fig. 9. — Costișa. Planul cetății cu traseul celor trei șanțuri de apărare (după Al. Vulpe și M. Zămoșteanu).

intemeiată la începutul fazei I<sub>c3</sub> și care a durat până la sfârșitul fazei Ia, a fost fortificată cu un șanț enorm, cărui i s-a adăugat un val și palisadă. Potrivit aceluiași precizări, mai rezultă că datorită amenajărilor făcute de geto-daci, nu a putut fi stabilit de la ce nivel de locuire Monteoru a fost săpat șanțul și s-a construit valul cu palisadă. În ceea ce ne privește, considerăm că trebuie să avem oarecari rezerve, în legătură cu atribuirea acestui sistem de fortificație, așezării Monteoru. Este mai verosimil după părerea noastră, ca la Bradu și Răcătău, sistemul complex de fortificație, constituit din val cu palisadă și șanț adiacent, să aparțină așezării Hallstattiene de aici, având în vedere faptul că, din cercetările de până acum, rezultă că toate obiectivele Hallstattiene au un sistem de apărare similar. Evident, noi nu excludem faptul că sistemul defensiv Hallstattian, va fi fost construit probabil peste o fortificație mai veche din epoca bronzului pe care a distrus-o în cea mai mare parte sau a înglobat-o în noul sistem defensiv creat acum <sup>24</sup>.

În sfârșit, trebuie să mai menționăm și sistemul de fortificație semnalat de Al. Vulpe, cu prilejul săpăturilor de la Costișa, județul Neamț <sup>25</sup> (fig. 9). Aici, au fost identificate trei șanțuri de apărare, din care două erau săpate în zona unde panta cetății cobora lin și se făcea legătura cu traseele din jur, iar cel de al treilea se găsea în marginea de nord a platoului cetății. Conform observațiilor lui Al. Vulpe, în zona unde fuseseră amplasate cele două șanțuri, primul, cel interior, era săpat chiar în marginea terasei, iar cel de al doilea, exterior, la piciorul pantei, astfel încât ele creiau un obstacol greu de trecut. Apărarea acestei zone a cetății a fost amplificată și prin acroșarea la șanțul interior, a unei palisade de lemn. În ceea ce privește zona de nord a cetății, care de asemenea trebuia apărată, s-a constatat că aici s-a săpat un șanț de mari dimensiuni, similar întrucâtva celor semnalate la Bradu, Răcătău sau Răcăciuni. Astfel, adâncimea șanțului la care ne referim atingea 7,80 m și o lățime la partea superioară de 30 m. Ne apare astfel evident că pentru apărarea așezării de la Costișa s-a folosit un sistem de fortificație complex, foarte eficace. Având însă în vedere că la Costișa au fost descoperite atît urmele bogatei așezări aparținând purtătorilor culturii Costișa cît și aceea corespunzătoare culturii Monteoru, întemeiată la sfârșitul fazei I<sub>c3</sub> și locuită pînă în faza Ia, inclusiv <sup>26</sup>,

<sup>22</sup> M. Florescu, *ArchMold*, IV, 1966, p. 106—113. Ipoteza noastră a fost discutată de Al. Oancea și V. Drimbocianu, *SCIVA*, 28, 1977, 2, p. 307—330; Al. Oancea, *Dacia*, N.S., XXV, 1981, p. 183—186.

<sup>23</sup> Întrucît pînă acum nu au fost publicate date referitoare la așezările Monteoru de la Bradu și Răcătău, ne-am permis să exprimăm cu prudență un alt punct de vedere decît acela al autorilor săpăturilor.

<sup>24</sup> Pe baza unor observații făcute de Adrian Florescu cu privire la sistemul de fortificație hallstattian, ne-am permis să sugerăm ipoteza că sistemele defensive de la Bradu și Răcătău, constînd din șanț cu val adiacent, vor fi aparținut așezărilor hallstattiene.

<sup>25</sup> Al. Vulpe și M. Zămoșteanu, *Materialc*, VIII, p.100—103.

<sup>26</sup> Al. Vulpe, *Dacia*, N.S., V, 1961, p. 105—121.

una din problemele cele mai dificile era aceea de a stabili căreia din cele două stațiuni îi va fi aparținut sistemul defensiv. Inițial, Al. Vulpe a considerat că cele trei șanțuri este posibil să fi fost săpate de monteoreni, pentru ca mai recent ele să fie atribuite așezării Costișa<sup>27</sup>. Este posibil ca viitoarele cercetări să scoată la lumină alte date mai edificatoare<sup>28</sup>.

Un alt obiectiv important cercetat în ultimele două decenii, este cel de la Cîndești, județul Vrancea. Aici, purtătorii culturii Monteoru au întemeiat așezarea la începutul fazei I<sub>C3</sub>, pe cetățuia Nacu și apoi pe cetățuia Coasta Nacului. În același timp, ei au rezervat marea terasă denumită Coasta Banului, pentru a fi folosită ca necropolă. În cursul fazei I<sub>C3</sub>, ținând seama de faptul că platoul cetățuiei Nacu era mult prea mic pentru a asigura spațiul pentru populații relativ numeroase, au început să fie construite locuințe pe promontoriul din apropiere, Coasta Nacului. Acesta, avea de asemeni o suprafață relativ restrinsă, dar evident mult mai mare decît a primului nucleu (Nacu). Pentru a asigura legătura dintre cele două cetăți în zona de nord, începînd cu etapa a treia a fazei I<sub>C3</sub>, s-au amenajat pantele celor două cetăți prin terasare și creere de platforme ca și la Mănăstioara, pe care apoi au fost construite locuințe. Aceste platforme au fost folosite pînă la sfîrșitul fazei IIb, așa cum ne-o dovedesc resturile „in situ” identificate pe platforma superioară a cetățuiei Nacu și cea medie a Coastei Nacului. În stadiul actual al cercetărilor este însă foarte greu să se precizeze dacă între aceste două cetăți va fi fost săpat la piciorul pantelor un șanț, care să fie folosit ca sistem defensiv, așa cum s-a procedat la Mănăstioara. Acest fapt se datorește modificărilor ulterioare făcute de geto-daci în timpul lui Burebista, cînd cetățuia Nacu a fost fortificată cu un șanț enorm, care are actualmente deschiderea la gură de 70 de metri și adîncimea de 15 m. Din observațiile făcute recent, rezultă că taluzurile acestui șanț au tăiat terasările făcute și au înglobat pe acelea ale eventualului șanț ce va fi existat în epoca bronzului la piciorul pantelor celor două cetăți. Așadar, în cazul stațiunii de la Cîndești, care evident va fi avut un sistem defensiv complex, este greu să se facă în momentul de față precizări<sup>29</sup>. În orice caz, ambele cetăți (Nacu și Coasta Nacului) au fost înconjurate cu un șanț cu deschiderea de 30 m și adîncimea actuală de 10 m, dar urmează pe viitor să se obțină observații stratigrafice care să ne permită să stabilim momentul cînd purtătorii culturii Monteoru au amenajat acest sistem defensiv. În legătură cu sistemele de fortificație folosite de purtătorii culturii Monteoru din Moldova trebuie să mai adăugăm, că în afară de stațiunea de la Bradu nu avem date certe care să ne permită să facem afirmația că și așezările ce gravitau în jurul cetățuiei vor fi fost prevăzute cu un sistem defensiv simplu sau complex. Desigur, faptul nu ar fi neobișnuit, dacă ținem seama de observațiile de la Sărata Monteoru, unde așa cum am amintit mai sus, așezarea Poiana Scorușului de lîngă cetățuia fusese fortificată. Nu excludem posibilitatea existenței sistemului de fortificație și la așezările satelite, cel puțin la acelea locuite intens din faza I<sub>C3</sub> și pînă la sfîrșitul fazei IIb cu care se încheie evoluția culturii Monteoru. Dar ținînd seama de faptul că nu s-au făcut cercetări ample, iar datele care le avem nu sînt întotdeauna consistente, este mai bine ca această problemă să rămînă doar ca o ipoteză și un deziderat pentru cercetările viitoare.

Prin urmare, din datele și observațiile obținute prin cercetările efectuate în Moldova rezultă că sistemul defensiv simplu sau complex a fost folosit de purtătorii culturii Monteoru simultan la începutul fazei I<sub>C3</sub>, diversitatea tipurilor și a procedeelor fiind condiționate în primul rînd de caracteristicile topografice ale promontoriilor care constituiau nucleul central al stațiunii. În același timp, sistemul de apărare era creat și în funcție de durata așezărilor monteorene, în sensul că se ținea seama dacă pe locul respectiv vor viețui timp îndelungat din faza I<sub>C3</sub> pînă la sfîrșitul fazei IIb, sau numai pentru o perioadă limitată, corespunzătoare fazelor I<sub>C3</sub> — I<sub>C2</sub>, Ia sau eventual IIa—IIb. Nu trebuie, de asemenea, să omitem și faptul că existau probabil pentru anumite comunități tribale condiții ca totul deosebite care îi obligau să ia unele măsuri de întărire și protejare a nucleului central sau a ansamblului de așezări în care locuiau timp îndelungat. Stațiuni fortificate, de tipul celor semnalate în aria culturii Monteoru din Moldova, nu constituie un fenomen singular în perioada mijlocie a epocii bronzului în spațiul carpato-dunărean, pentru comunitățile tribale, crearea unor centre fortificate, constituia o problemă de maximă importanță și aceasta viza nu numai condițiile geomorfologice a locului unde-și întemeiau așezarea sau anumite momente mai dificile, ci însăși organizarea internă a comunității tribale și a vieții ei sociale și materiale. Dar evident, modalitățile de fortificare a așezărilor diferă de la o zonă la alta și de la o cultură la alta, așa cum vom avea prilejul să subliniem în continuare.

Astfel, purtătorii culturii Otomani, au preferat să-și întărească așezările cu șanțuri de dimensiuni mari, a căror adîncime atinge 4,20 și respectiv 7,20 m și lățime la gură de 20 sau 21 m, flancate de unul sau două valuri, așa cum ne-o dovedesc rezultatele săpăturilor de la Sălacea și Otomani<sup>30</sup>.

<sup>27</sup> Al. Vulpe, *Dicționarul de istorie veche a României*, afirmă că așezarea eponimă aparținînd purtătorilor culturii Costișa a fost fortificată cu trei șanțuri. Ori acest fapt devine derutant, incît în momentul de față este greu să mai facem vreo aserțiune cu privire la sistemul defensiv de tip Costișa și Monteoru, de la Costișa (vezi, *Dicționar*, 1976, p. 189).

<sup>28</sup> Noi am formulat ipotezele de mai sus ținînd seama de faptul, că autorul săpăturii va fi făcut între timp unele

verificări și noi observații care să-i permită să facă o departajare între sistemul de fortificație monteorean și cel aparținînd purtătorilor Costișa.

<sup>29</sup> Vezi mai sus notele 12—15.

<sup>30</sup> Iván Ordentlich, *RevMus*, 6, 1966, p. 102—116; idem, *Dacia*, N.S., XIII, 1969, p. 457—475; idem, *Studii și comunicări Baia Mare*, 1972, p. 63—171; idem, *Crisia*, 1974, p. 135—153.

În alte cazuri, ca de exemplu la Barča, valul era prevăzut și cu o palisadă din lemn lutuită cu pământ galben nisipos, refăcută de câteva ori, așa cum rezultă din observațiile făcute cu prilejul cercetării sistemului de fortificații. În aria culturii Otomani, a fost semnalat și un alt procedeu, anume acela de a fortifica nucleul central cu zid și șanț adiacent, așa cum este cazul la Spiski Stvrtók <sup>31</sup>.

Aceeași preferință o au și purtătorii culturii Wietenberg, așezările lor fiind întărite cu șanț și val sau numai cu șanțuri, cum este cazul cu obiectivele de la Coldău și stațiunea eponimă <sup>32</sup>.

Mai puțin complicat, se pare că a fost sistemul defensiv al purtătorilor culturii Verbicioara, care au folosit de predilecție șanțurile tronconice, nu prea adânci, fără alte construcții adiacente, care au apărât cetățuile specifice lor <sup>33</sup>.

În ceea ce privește cultura Tei, cercetările destul de ample efectuate până în prezent, nu ne oferă nici un fel de date referitoare la sistemul de fortificație al așezărilor. Dealtfel, V. Leahu și Al. Vulpe au subliniat că purtătorii acestei culturi și-au întemeiat de obicei așezările pe locuri deschise, dar care puteau fi ușor apărate în caz de nevoie, ele fiind înconjurate de apă sau de anumite talveguri adânci ale unor piraie secate între timp. Prin urmare, aceste așezări, întemeiate pe grinduri sau boturi de terasă, puteau fi ușor apărate de către purtătorii culturii Tei <sup>34</sup>.

În sfârșit, purtătorii culturii Costișa, care și-au întemeiat într-o etapă inițială așezările pe terasele joase din apropierea albiei majore a râurilor, nu au socotit necesar să fortifice aceste obiective locuite de altfel doar puțin timp. În cea de a doua etapă, ei au părăsit aceste așezări deschise și și-au întemeiat altele, pe promontorii de tip cetățui, ca și acelea Monteoru, cum este cazul la Costișa, Deleni etc. <sup>35</sup>. În ceea ce privește stațiunea eponimă, Costișa, Al. Vulpe a precizat recent că șanțurile atribuite inițial așezării Monteoru ar aparține culturii Costișa. Dar, așa cum am specificat mai sus, până la alte considerații și observații, credem că este posibil ca așezarea Costișa să fi avut într-adevăr un sistem defensiv, reamenajat ulterior de purtătorii culturii Monteoru, care i-au dat amploare <sup>36</sup>.

Ținând seama de datele menționate mai sus, se desprind câteva observații interesante. Astfel, dacă ne referim la purtătorii culturilor Wietenberg sau Otomani, constatăm că pentru fortificarea așezărilor au fost adoptate și adaptate unele procedee folosite deja în zona Dunării Mijlocii și est-central europene încă de la începutul epocii bronzului. În această ordine de idei, menționăm că sistemul defensiv constituit din șanț și val adiacent, la care se adăuga adesea și palisadă din lemn, era în mare măsură generalizat încă din perioada corespunzătoare culturilor Baden-Pečel sau Vučedol-Zok, fiind apoi utilizat și de purtătorii culturilor Hatvan, Madarovče, Aunetitz sau Veteřov <sup>37</sup>. Este de asemenea important să menționăm că și în aria purtătorilor culturii tumulare sau Lausitz, se folosește de predilecție sistemul de fortificație complex, palisadă din lemn, fiind înlocuită într-o perioadă mai târzie cu zidul de piatră, construit după procedee mult mai complicate. Dintre numeroasele procedee utilizate și cunoscute în acea vreme pentru fortificarea așezărilor, purtătorii culturilor bronzului mijlociu din zonele vestice ale României, ca Otomani sau Wietenberg, au adoptat și adaptat specificului lor fortificațiile constituite din val și șanț adiacent pe care le-au folosit de predilecție. În ceea ce privește cultura Monteoru, constatăm, așa cum am prezentat mai sus, frecvența șanțurilor de apărare, cărora li se adaugă după caz fie un zid adiacent, fie val și palisadă.

Din cele prezentate până aici, se constată că rezultatele cercetărilor efectuate în așezările din aria culturii Monteoru, conexe cu acelea pe care ni le-au oferit săpăturile din stațiunile Wietenberg, Otomani sau Verbicioara, dovedesc pe de-o parte o deplină unitate în ceea ce privește conceptul de cetățuie fortificată, care este specifică purtătorilor culturilor perioadei mijlocii a epocii bronzului, dar, în același timp, relevă o diversitate de procedee care variază nu numai de la o zonă la alta, ci uneori chiar de la o așezare la alta în cadrul aceleiași culturi. Toate aceste date însă, subliniază nu numai ingeniozitatea și înaltul grad de civilizație a comunităților tribale din epoca bronzului din spațiul carpato-dunărean ci ne dezvăluie, în același timp, aspecte complexe ale vieții lor materiale și spirituale. Prin urmare, cercetarea și prezentarea sistemului de fortificație folosit de comunitățile tribale monteorene din Moldova, ne relevă complexitatea vieții lor materiale și spirituale.

Astfel, trebuie să subliniem că fără a minimaliza rezultatele obținute prin cercetările efectuate în așezările aparținând culturilor contemporane culturii Monteoru, trebuie totuși să subliniem că în

<sup>31</sup> I. Kabát, *ArchRozhl*, VII, 5, 1955, p. 594—614; idem, *ArchRozhl*, VII, 6, 1975, p. 745—746; mai recent, J. Vlădar, *International Congress für Slawische Archeologie*, III, 1976 (extras), p. 7—14, a subliniat că la Spišky Stvrtók, așezarea Otomani a fost fortificată cu un zid asemuit cu cel de la Micene. După părerea noastră este însă vorba de un val cu armătură de zid așa cum se întâlnește în aria culturii Lausitz.

<sup>32</sup> K. Hoređt, *Dacia*, N.S., IV, 1960, p. 107—137; N. Vlása, *ActaMN*, VI, 1967, p. 76.

<sup>33</sup> D. Berciu, *SCIV*, V, 1954, 3—4, p. 343—360; idem, *SCIV*, XII, 1961, 1—2, p. 123—161; idem, *Die Verbicioara-kultur*, în *Dacia*, N.S., V, 1961, p. 123—161; idem, *Zorile istoriei în Carpați și la Dunăre*, 1966, p. 375—405.

<sup>34</sup> V. Leahu, *Cultura Tei*, 1971; Al. Vulpe, *Dacia*, N.S., VII, 1968, p. 73.

<sup>35</sup> Pentru etapa timpurie a culturii Costișa, vezi Marilena Florescu, *Dacia*, N.S., XIV, 1970, p. 31—81; pentru cultura Costișa și primele precizări asupra poziției stratigrafice față de cultura Monteoru, precum și încadrarea cronologică în contextul culturilor epocii bronzului din spațiul carpato-dunărean, vezi Al. Vulpe, *Dacia*, N.S., V, 1961, p. 105—121.

<sup>36</sup> *Ibidem*.

<sup>37</sup> G. Bándi, *Beiträge zu den Siedlungsfragen der frühen und mittleren Bronzezeit in mittleren Donauraum*, *JMT*, 1962—1963, p. 103—109; J. Bänner, *Die Pécetelkultur*, 1956, p. 37; J. Bänner, I. Bóna, *Mittelbronzezeitliche Tell-Siedlung bei Zócsós*, 1974, p. 11—82; I. Bóna, *Die mittlere Bronzezeit Ungars und ihre süd-östlichen Beziehungen*, 1975, p. 13—298; R. Schmidt, *Der Burg Vučedol*.

aria acesteia din urmă, s-a semnalat o mai mare diversitate de procedee folosite pentru fortificarea nucleului central al stațiunii, nucleu care se găsea întotdeauna pe un promontoriu cu pante foarte abrupte, o adevărată cetățuie naturală și uneori chiar și a așezărilor satelite acesteia. Chiar dacă noile rezultate sînt edificatoare credem totuși, că în stadiul actual al cercetărilor este încă prematur să încercăm o clasificare a diferitelor sisteme de fortificație semnalate, care să corespundă riguros și cu etapele de evoluție ale culturii Monteoru. Cu toate acestea unele observații ne incită să formulăm cîteva ipoteze de lucru. În acest sens, prezența încă de la începutul fazei  $I_{c3}$  a unor așezări, al căror sistem defensiv se limitează la săparea unui șanț în zona accesibilă cetățuiei ale cărei dimensiuni sînt variabile în funcție de caracteristicile locale specifice fiecărui obiectiv în parte, procedeu ce va fi folosit și în cursul fazei  $I_{c2}$  sau Ia și IIa—IIb așa cum ne-o dovedesc cert sistemele defensive de la Mindrișca, Răcăciuni, Bogdănești, Costișa sau Sărata Monteoru, constituie un indiciu sigur, care subliniază preferința purtătorilor culturii Monteoru pentru acest sistem de fortificație. Dacă la aceasta se mai adaugă și faptul că în unele stațiuni, cum este cazul la Mindrișca sau Costișa în cursul fazei  $I_{c2}$ , se mai adaugă un al doilea și respectiv al treilea șanț de apărare, atunci putem să credem că metoda cea mai eficientă și mai des folosită o constituiau șanțurile de dimensiuni variabile care apărau stațiunile Monteoru.

Cu toate acestea, dacă ținem seama de bogăția resturilor de locuire cit și de condițiile prielnice pe care le oferea o anumită microzonă geografică putem să întrezărim și alte modalități prin care comunitățile tribale monteorene efectuau lucrări ample și de lungă durată. În orice caz, se detașează în primul rînd observația, că din momentul constituirii lor în comunități specifice cu o cultură proprie, purtătorii culturii Monteoru, aveau un volum bogat de cunoștințe cu privire la diferitele elemente defensive și la combinarea lor pe care le puteau folosi atunci cînd doreau să sporească eficiența fortificațiilor cetățuiei. Dar în același timp, mai trebuie să subliniem că ele nu au fost întotdeauna folosite în combinație, fiind preferate, așa cum a reieșit mai sus, șanțurile de dimensiuni variabile. Am scos în evidență aceste date, pentru a releva că utilizarea de predilecție a șanțurilor nu trebuie totuși să constituie un argument pentru a considera că stadiul de dezvoltare a purtătorilor culturii Monteoru era inferior celorlalte comunități contemporane lor și care foloseau mai ales sisteme combinate. Nu ar fi exclus, ca predilecția purtătorilor culturii Monteoru pentru fortificarea așezărilor cu șanț sau șanțuri multiple, să constituie o perpetuare în această zonă a unor vechi tradiții. Este astfel bine cunoscut că aici încă din neolitic se folosea adesea procedeul ca sistemul defensiv să fie alcătuit numai din șanțuri, deși, firește, se folosea și sistemul combinat. Este de asemenea documentat și faptul că același procedeu a fost utilizat și mai tîrziu în perioada de profunde transformări care au avut ca rezultat crearea culturii epocii bronzului așa cum ne-o dovedesc cercetările de la Foltești<sup>38</sup>. În sfîrșit, mai trebuie să adăugăm că, în etapa corespunzătoare celei mai vechi etape ale epocii bronzului, așezările erau fortificate tot cu șanțuri, așa cum este cazul lui Bogdănești și unde mai tîrziu purtătorii culturii Monteoru și-au întemeiat o nouă așezare pe care au apărut-o sîpînd la începutul fazei  $I_{c2}$  un șanț care avea exact același traseu cu fortificația culturii Foltești II pe care a interceptat-o<sup>39</sup>. Reamintind aceste date, nu încercăm să formulăm ipoteza potrivit căreia folosirea în zona de maximă concentrare a stațiunilor Monteoru, a unor procedee de fortificare cunoscute de peste aproape un mileniu, reprezintă o continuare directă, mecanică, numai în virtutea unor vechi tradiții. Este de la sine înțeles că perpetuarea metodei ca atare, nu înseamnă și perpetuarea „sensului” pe care îl va fi avut atunci, ci dimpotrivă, în noul context el a căpătat noi valori.

Dar cum era și firesc, problema, care ne-a reținut în mod deosebit atenția, s-a referit la așezările cu un sistem defensiv complex, pentru că ele ne relevă unele aspecte cu privire la modul de organizare internă a comunităților tribale monteorene. Înainte de a formula unele ipoteze de lucru în legătură cu această problemă, este necesar să subliniem cîteva din observațiile prilejuite de studierea a peste 260 de obiective semnalate pînă în prezent în Moldova (fig. 10). În acest sens, ținînd seama de faptul că cercetările s-au desfășurat în toate microzonele geografice cuprinse în aria de dispersiune a culturii Monteoru care au îmbrățișat toate fazele sale de evoluție (chiar dacă pentru unele sînt date ceva mai puține), ne sînt relevate numeroase caracteristici ce reflectă însuși modul de viață și explică și unele trăsături de organizare internă a comunităților tribale ce s-au constituit la un moment dat. Astfel, adoptînd și imbinînd armonios cele două activități de bază (agricultura și creșterea animalelor), purtătorii culturii Monteoru și-au întemeiat așezări numai acolo unde li se ofereau cele mai bune condiții pentru practicarea lor. În momentul în care unele microzone geografice nu aveau resursele dorite, ele sînt părăsite. Dacă avem astfel în vedere caracteristicile solurilor din zona depresionară Onești și cea situată de-o parte și de alta a Bistriței, este explicabil de ce la sfîrșitul fazei  $I_{c2}$  și Ia aproape toate așezările își încetează aici existența<sup>40</sup>. Aceasta s-a făcut, nu pentru că regiunile respective erau secătuite sau comunitățile tribale monteorene incapabile să adopte un alt mod de viață, ci dimpotrivă, tocmai acest din urmă factor (modul de viață) a determinat dezvoltarea

<sup>38</sup> M. Petrescu-Dimbovița, I. Casan, C. Mateescu, *Săpăturile arheologice de la Foltești, R. Tirgu Bujor, regiunea Galați, SCIV, II, 1951, p. 249—266.*

<sup>39</sup> Al. Vulpe, *ArhMold, I, 1961, p. 69—75.*

<sup>40</sup> Ocupîndu-ne de repartizarea teritorială a diferitelor așezări aparținînd culturii Monteoru am precizat că resturile de locuire din această zonă nu depășesc faza  $I_{c2}$ . Vezi *ArhMold, IV, 1966, p. 107—120.*

lor unitară și fără diferențieri<sup>41</sup>. Nu este exagerat să subliniem că echilibrul creat de la început și menținut cu unele oscilații a avut drept consecință și faptul că în aria culturii Monteoru nu s-au produs departajări în grupe locale cu o evoluție deosebită<sup>42</sup>. Anumite elemente semnalate în ceramică, preferința pentru unele forme de vase sau motive decorative, nu constituie factorul esențial care să faciliteze apariția unor facies-uri culturale cu preocupări diferite (activitate economică)<sup>43</sup>. Această observație care reflectă dezvoltarea unitară sudată pe parcurs, chiar dacă au apărut noi forme,

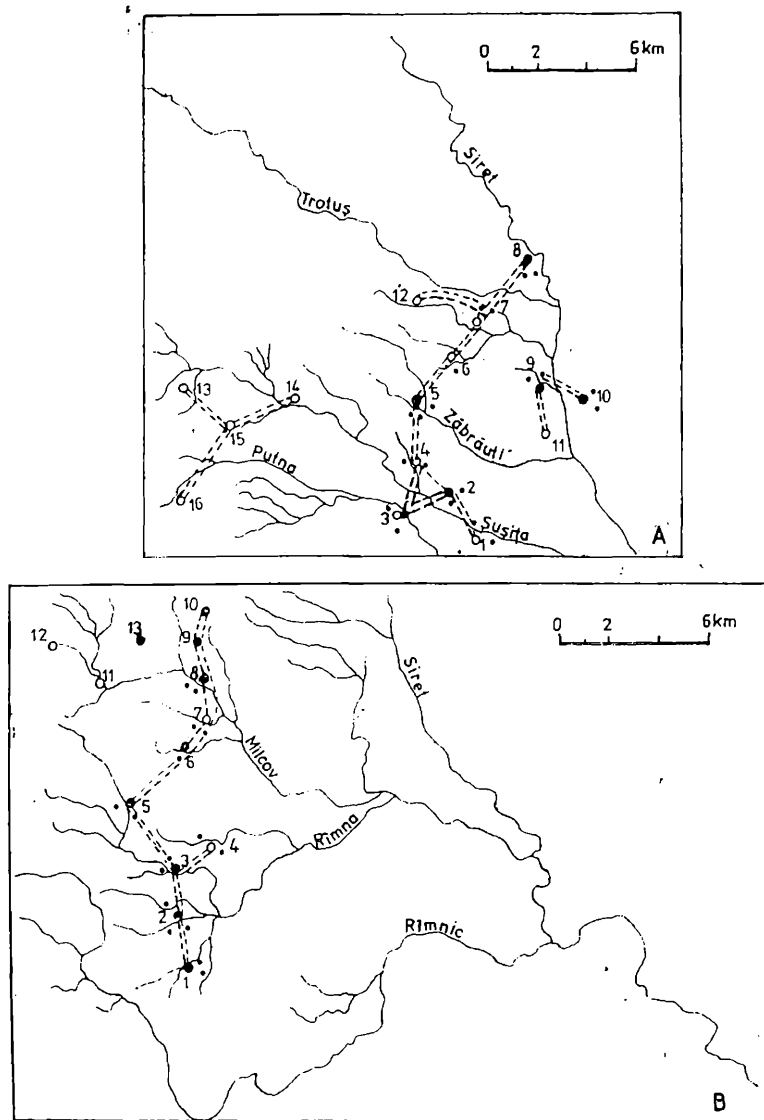

Fig. 10. — Re partiția teritorială a principalelor așezări de tip Monteoru din zonele dintre Trotuș și Putna (A); Milcov și Rîmnic (B). A : 1 — Satu Nou; 2 — Panciu; 3 — Clipsești; 4 — Străoane; 5 — Minăstioara; 6 — Păunești; 7 — Ruginești; 8 — Adjud; 9 — Domnești-Sat; 10 — Poiana; 11 — Pufești; 12 — Anghelești; 13 — Birsești; 14 — Răcoasa; 15 — Livezile; 16 — Boloiești. B.1 — Slobozia Bradului; 2 — Cindești; 3 — Terchești; 4 — Urechesti; 5 — Odobesti; 6 — Faraoanele; 7 — Clipsești; 8 — Panciu; 9 — Străoane; 10 — Păunești; 11 — Varnița; 12 — Livezile; 13 — Minăstioara.

explică de ce în contextul istoric care a declanșat fenomenul Noua, purtătorii culturii Monteoru au avut un rol precumpănitor<sup>44</sup>. De altfel, din cercetarea celor 260 de obiective și studierea dispersiunii teritoriale a așezărilor caracteristice culturii Monteoru, modul de viață specific în care rolul precumpănitor îl are îmbinarea dintre agricultură și păstorit, a determinat fie pendularea de la o zonă la alta, fie adoptarea unui tip de așezare și a unui sistem de fortificație. În acest sens, nu este exagerat să consemnăm aici, că de la început, adică din faza I<sub>C3</sub>, locul preferat pentru a întemeia o așezare stabilă trebuia să întrunească anumite condiții: un promontoriu cu pante abrupte, cu suprafață redusă, dar înconjurat de terase cu platouri imense. În 90% din cazuri, locul ales pentru așezare

<sup>41</sup> Marilena Florescu, *ArhMold*, IV, 1966, p. 107—120;

M. Florescu, C. Buzdugan, *ArhMold*, VII, 1972, p. 57—101.

<sup>42</sup> *Ibidem*.

<sup>43</sup> De altfel, observațiile făcute pînă în prezent se referă la ceramică și nu la alte aspecte ale culturii materiale. În legătură cu această problemă, trebuie totuși să menționăm

că Al. Vulpe a formulat o altă ipoteză potrivit căreia se va fi constituit un facies moldovenesc al culturii Monteoru, corespunzător fazelor I<sub>C2</sub> — Ia (vezi Al. Vulpe, *Dacia*, N.S., V, 1961, p. 105—121).

<sup>44</sup> Adrian Florescu, *ArhMold*, II—III, 1964, p. 89—103; idem, *Dacia*, N.S., XI, 1967, p. 39—74.



se găsește la confluența a două piriuri sau riuri, astfel încît resursele de apă și izvoarele din apropiere să asigure condiții pentru o locuire îndelungată. Acest tip de așezare cu un nucleu central, în jurul căruia gravitează așezări satelite, este adoptat de la începutul fazei  $I_{C3}$  și menținut cu foarte rare excepții pînă la sfîrșitul fazei IIb. În zonele unde configurația terenului nu oferea astfel de forme de relief, atunci așezarea era întemeiată pe 1—3 terase cu platouri variabile ca suprafață, dar foarte apropiate unele de altele, astfel încît comunitatea tribală să nu fie fărîmițată în grupuri care să locuiască prea departe unele de altele. În aceeași ordine de idei, mai subliniem și faptul că studierea unor obiective Monteoru situate în zona de curbură a Carpaților Răsăriteni a permis chiar să se stabilească și teritoriul ce gravita în jurul unei stațiuni și distanța aproximativă dintre două așezări. Astfel, aici obiectivele se găsesc la circa 10—15 Km depărtare unele de altele și mai mult chiar, ele fiind astfel plasate încît să existe și căi rapide de comunicare între ele. Un exemplu în acest sens, ni-l oferă grupul de așezări masate pe cursul mijlociu al Rîmnei și Milcovului, la zona de interferență cu cîmpia. Aici, în afară de faptul că sînt condiții facile de viață, există numeroase posibilități de a se ajunge repede de la o așezare la alta, cea mai directă cale, fiind aceea străbătută de cursul inferior al Milcovului și Rîmnei. O situație similară se poate observa și la așezările situate de-o parte și de alta a Siretului. Astfel în zonele unde sînt lunci inundabile, ele sînt plasate pe cursul micilor piraie care se varsă în Siret, astfel încît traversarea și comunicarea dintre ele să se poată face ușor printre terasele medii ale Siretului, pe la punctul de contact cu lunca inundabilă<sup>45</sup>. Firește, nu trebuie să se înțeleagă că existau atunci „drumuri” sau căi de acces create anume, dar modul în care sînt dispersate așezările ne sugerează și ne fac să credem că „ideea” unei comunicări rapide între diferitele comunități tribale se înfiripase deja și căpătase un contur precis. De altfel, nici nu s-ar putea înțelege unitatea unei culturi dacă s-ar admite că în aria ei de dispersiune trăiau comunități izolate, fără legătură între ele. Un aspect deosebit de interesant, referitor la modul de organizare a comunităților tribale monteorene ne este în acest sens relevant și de sistemul defensiv. În acest sens, așa cum am subliniat mai sus, prin cercetările efectuate pînă acum, toate așezările au fost fortificate, cu excepția celor semnalate în zonele colinare ale Moldovei, pe cursul Zeletinului și Berheciului<sup>46</sup>. Observațiile făcute cu prilejul studierii sistemului defensiv subliniază faptul că el este mai simplu sau complex în funcție de durata locuirii în zona respectivă, așa cum arătam de altfel mai sus. Reamintim astfel că la Mindrișca și Minăstioara, în primele etape ale fazei  $I_{C3}$ , fortificarea nucleului central era asigurată numai de șanțul adînc în zona unde se putea face contactul cu terasele adiacente. În momentul cînd au considerat că există condiții propice pentru a-și continua viața pe același loc vechiul sistem este amplificat și astfel la Mindrișca s-a săpat un al doilea șanț de apărare, care a funcționat în cursul fazei  $I_{C2}$ . La Bogdănești, așezarea nefortificată din faza  $I_{C3}$  va fi apoi apărată de un șanț adînc de 2,20 m săpat la începutul fazei  $I_{C2}$ . Constatăm însă, că în cazul altor așezări, ca de exemplu Costișa, Brad, Răcățău, locuite intens de la sfîrșitul fazei  $I_{C3}$  pînă în faza Ia inclusiv, sistemul defensiv este mult mai complex. Astfel, așa cum arătam mai sus, la Costișa s-au semnalat trei șanțuri săpate în două etape, din care unul avea acroșată și o palisadă, iar la Brad și Răcățău, cetățuia se spune că era apărată de un val cu un șanț adiacent, executîndu-se și unele lucrări de fortificație și în zona așezărilor satelite. De asemenea, avînd în vedere faptul că la Brad și Răcățău comunitatea tribală monteoreană era dispersată mai mult în așezările satelite decît pe cetățuie, era poate firesc ca așezările satelite să fie și ele fortificate. Tot aici mai amintim că la Măgura Luizi două șanțuri foarte adînci apărau nucleul central — cetățuia — și numai un șanț apăra două din așezările adiacente. Această mare stațiune a fost fortificată atît de intens pentru că ea a fost locuită din faza  $I_{C3}$  pînă la sfîrșitul fazei IIb și în același timp a concentrat o populație foarte numeroasă care firește trebuia apărată în caz de nevoie<sup>47</sup>. În sfîrșit, un sistem defensiv complex a fost semnalat la Minăstioara și la Cîndești, așa cum de altfel am specificat anterior, sistem care a transformat cetățuia într-un nucleu inexpugnabil, iar așezările satelite au fost apărate probabil numai cu un șanț. Ca și în cazul stațiunii de la Măgura Luizi, trebuie să atragem atenția în mod deosebit că aceste două obiective au fost locuite de la începutul fazei  $I_{C3}$  pînă la sfîrșitul fazei IIb. Toate aceste date ne oferă o imagine veridică a modului de organizare a comunităților tribale și ne sugerează în același timp unele din cauzele care au determinat părăsirea la un moment dat a unor așezări. În acest sens, reamintim că așezările situate în depresiunea Onesti sînt părăsite la sfîrșitul fazei  $I_{C2}$ . Aceeași situație o constatăm și cu stațiunile de la vest de Siret, Mindrișca, Răcăciuni etc., locuite doar pînă la începutul fazei Ia. În toate cazurile sistemul defensiv se limita la unul sau două șanțuri de apărare, în timp ce în așezările de la Bradu, Răcățău, Costișa, Măgura Luizi, Minăstioara sau Cîndești care își vor încheia existența la sfîrșitul fazei Ia sau IIb, fortificarea s-a făcut prin îmbinarea mai multor elemente (val, palisadă, șanț, dublu șanț, șanț și zid adiacent etc.), scopul final fiind acela de a transforma cetățuia într-un nucleu inexpugnabil. Prin urmare, toate aceste observații prilejuite de cercetarea sistemului defensiv, permit înțelegerea unor aspecte ale organizării comunităților tribale. Astfel, într-o perioadă corespunzătoare

<sup>45</sup> Conform observațiilor făcute pe teren pentru 158 de obiective studiate cu acest prilej.

<sup>46</sup> Vezi mai sus nota 5.

<sup>47</sup> La așezările cercetate trebuie să mai adăugăm și datele

obținute prin cercetările de la Măgura-Luizi, unde s-a efectuat un sondaj în anul 1970, studiîndu-se cu acei prilej și caracteristicile topografice ale obiectivului respectiv.

fazei  $I_{c2}$  a avut loc o regrupare a comunităților tribale, ea fiind cauzată în primul rînd de necesitatea părăsirii unor zone care nu asigurau condiții prielnice pentru practicarea celor două activități de bază și mai ales pentru agricultură (de exemplu depresiunea Onești și microregiunea de la est de Siret cu lunci inundabile). În al doilea rînd, se simțea nevoia unei concentrări la un loc a unei populații mai numeroase, creîndu-se astfel comunități tribale cu un puternic potențial uman și economic. De altfel, intensificarea schimburilor cu centrele metalurgice transilvănene și acelea răsăritene, dovedește deja o creștere a potențialului lor economic. De asemenea, mai remarcăm și faptul că la sfîrșitul fazei Ia s-a produs o nouă regrupare, fiind părăsite de astă dată doar unele așezări de la est de Siret, ca de exemplu Bradu și Răcătău sau cele de pe cursul Bistriței, ca de exemplu Costișa, dar numărul lor este incomparabil mai mic decît acelea caracteristice fazei  $I_{c2}$ . Așadar, într-o perioadă cînd sînt complet eliminate elementele bronzului timpuriu, are loc în aria Monteoru o reorganizare care implică în primul rînd concentrarea micilor comunități tribale în așezări cu un potențial economic sporit de efectivul uman. Această reorganizare, de la sfîrșitul fazei  $I_{c2}$ , a fost atît de profundă, încît în cursul fazei Ia, puține obiective și-au încheiat existența pentru a mări alte centre. Este foarte important să mai subliniem și faptul că, din analiza tuturor materialelor provenind din obiectivele cercetate, rezultă că la începutul fazei Ia nu au fost întemeiate noi așezări, ori aceasta înseamnă că cei ce au părăsit zonele la sfîrșitul fazei  $I_{c2}$  au intrat în componența altor comunități tribale mai apropiate, dar firește este greu de stabilit modalitățile adoptate de purtătorii culturii Monteoru în asemenea situații. În aceeași ordine de idei, trebuie să remarcăm că așezările ce și vor încheia existența la sfîrșitul fazei IIB au fost, fără excepție, locuite din momentul constituirii comunităților tribale cu o cultură specifică, adică de la începutul fazei  $I_{c3}$ . Dacă analizăm dispersiunea teritorială a acestor stațiuni constatăm că ele sînt ceva mai rare pe valea Siretului (Măgura Luizi, Cleja, Corbasca etc.), iar de la vărsarea Trotușului în Siret încep să se grupeze la distanțe mai mici unele de altele, ca de exemplu Adjud, Ruginesti, Domnești, Poiana etc., pentru ca, în sfîrșit în zonele de curbură ale Carpaților Răsăriteni numărul lor să fie sporit. Este astfel posibil, ca de la bun început, purtătorii culturii Monteoru să se fi fixat în zonele cele mai propice desfășurării activității lor economice, în obiective care urmau să polarizeze în jurul lor un număr cît mai mare de așezări și să asimileze apoi pe cei care la un moment dat erau obligați să părăsească teritoriul cu resurse neconvenabile. În cazul acesta, s-ar putea explica de ce la începutul fazei Ia nu constatăm apariția de noi așezări. În schimb, așezări ca Măgura, Cleja, Adjud, Poiana, Odobești, Cindești etc., care sînt întemeiate la începutul fazei  $I_{c3}$ , durează fără întrerupere pînă la sfîrșitul fazei IIB. Și este semnificativ faptul că tocmai aceste obiective au un sistem de fortificație complex, așa cum am arătat mai sus. Toate aceste date subliniază pe de-o parte că exista o anumită coeziune între comunitățile tribale, determinată în primul rînd de activitatea economică complexă și care a avut drept consecință necesitatea grupării unui număr sporit de indivizi în mari așezări puternic fortificate. În al doilea rînd, concentrarea populației în comunități tribale mari impunea de la sine o organizare internă riguroasă, bazată în primul rînd pe combinarea și concordanța tuturor activităților economice diversificate, încît să poată fi asigurate toate condițiile pentru o locuire îndelungată. Nu este exagerat să considerăm că față de perioada anterioară (bronzul timpuriu) este înregistrat un progres substanțial, dar în același timp el va fi o frînă la un moment dat, cînd fiecare familie sau grup de familii va fi acumulat anumite bunuri care îi va permite sau le va permite să ducă o viață mai independentă. Acest din urmă fenomen poate fi sesizat mai bine către sfîrșitul bronzului mijlociu, cînd începînd cu faza IIA se va produce o nouă dispersare a populației, prin creerea de noi așezări în care se va semnaliza și gruparea locuințelor după alte criterii <sup>48</sup>.

În sfîrșit, în legătură cu organizarea internă tribală nu putem să trecem cu vederea unele observații făcute cu prilejul cercetării așezărilor mai mari, care reflectă grija deosebită pentru fortificarea nucleului central cît și pentru aspectul „edilitar” al acestuia. Astfel, atît la Fitionești cît și la Cindești constatăm că cetățuia principală are locuințe mari, foarte îngrijit construite, iar gropile cu resturi menajere se găsesc în afara terasei, astfel încît interspațiul dintre colibe, care de altfel era foarte mic, să poată fi pietruit, cum e cazul la Cindești <sup>49</sup>. În așezările adiacente, deși locuințele sînt la fel de mari și solide și cu un inventar la fel de bogat, totuși, ca aspect edilitar, acestea sînt net inferioare. Așa de exemplu, la Cindești, deși piatra se găsea la îndemînă, interspațiul dintre locuințele de pe Coasta Banului nu era pavat ci doar avea depus un strat de prundiș. De asemenea, la Mînăstioara, cele cîteva locuințe semnalate pe Măriuța Petrei sînt ceva mai mici, iar interspațiul dintre ele nu era pavat așa cum s-a observat pe platoul cetățuiei și pe terasele tăiate în panta de sud-est, despărțite de alei pietruite. Ori, toate aceste date subliniază faptul că purtătorii culturii Monteoru dădeau o atenție deosebită nucleului central al stațiunii : cetățuia. Este posibil și verosimil ca pe cetățuie să și fi concentrat locuințele cei ce aveau un rol important în desfășurarea activității comunității tribale, unde se concentrău și locurile de cult și se oficiau practic ritualuri la care participau toți. Prin urmare, este firesc să credem că cetățuia polariza întreaga activitate a comunității tribale respective și ea trebuia să se deosebească de așezările satelite. Or, cum nu se produsese încă o diferențiere pregnantă în ceea ce privește acumularea de bunuri, cei care aveau conducerea treburilor obștești și religioase se situau pe o treaptă superioară față de ceilalți, locuind separat într-o așezare cu aspect edilitar deo-

<sup>48</sup> Vezi mai sus nota 40.

<sup>49</sup> Vezi mai sus nota 15.

sebit. În același timp, fortificarea nucleului central avea ca scop nu numai creerea unui loc inexpugnabil, unde se puteau refugia cei ce locuiau în așezările din jur în caz de primejdie, ei și de a-l separa prin aceasta de celelalte obiective ce gravitau în preajma lui. Dar, firește, este încă dificil să se formuleze unele concluzii; am socotit totuși necesar ca datele obținute pînă acum să fie subliniate și să stea permanent în atenția noastră. Nu poate fi admisă ideea că o comunitate tribală din epoca bronzului, era o masă amorfă de indivizi fără nici un fel de organizare. Și cu toate că nu se produsese o diferențiere socială, printr-o acumulare de bunuri, se conturează totuși o diferențiere prin rolul pe care-l aveau anumite familii și indivizi în conducerea treburilor obștești și religioase, fapt care este bine subliniat atunci cînd sînt cercetate necropolele unde se poate observa ușor cum mormintele bogate sînt plasate într-un loc anume, oarecum separat de celelalte la care inventarul se reduce doar la vasul de ofrandă. Ori, a admite că importanța era mărită și subliniată prin concentrarea locuințelor lor în cadrul nucleului central bine fortificat și cu un aspect edilitar deosebit, nu este o exagerare. Dealtfel, în sprijinul ipotezei formulate de noi pot fi aduse numeroase argumente obținute prin cercetarea amplă a unor mari stațiuni ca Minăstioara sau Cîndești, cit și prin cercetarea necropolei adiacente de la Cîndești. Toate aceste date ne dau posibilitatea de a surprinde și de a întrezări principalele forme de manifestare ale vieții materiale ale unei comunități tribale monteorene și ale complexei sale structuri interne, în care deși nu apare pregnant diferențierea socială, se conturează totuși noile forme de departajare ale unor familii și indivizi cu un anumit rol în conducerea treburilor obștești.

Oprindu-ne cu insistență asupra unor aspecte care ne relevă viața și organizarea internă a comunităților tribale monteorene, nu înseamnă că am dat o valoare exagerată datelor obținute prin cercetările de pînă acum. În același timp nu credem că le putem omite, cu atît mai mult cu cît în cazul unor cercetări de mare amploare se detașează pregnant și sînt confirmate și de observațiile făcute asupra celor 260 de obiective semnalate în prezent. Iată de ce am socotit necesar să subliniem în primul rînd că folosirea unor procedee mai simple sau complexe de fortificare a așezărilor este nu numai în legătură dar aceasta decurge din însăși modul de viață și implicit de organizarea internă a comunităților tribale monteorene. Nu înseamnă însă că nu au existat și alte cauze care au obligat și au determinat pe monteoreni să-și fortifice sau să amplifice sistemele defensive folosite deja mai înainte. În acest sens ar fi greșit să nu avem în vedere și faptul că puteau exista anumite momente care să-i oblige pe cei ce locuiau într-o anumită zonă a marii arii de dispersiune monteoreană să ia măsuri de apărare sau chiar să părăsească pentru un timp teritoriul respectiv<sup>50</sup>. Și din acest motiv, se impune să revenim asupra unor ipoteze formulate cu privire la unele din cauzele care au determinat fortificarea așezărilor monteorene. Astfel, referindu-se la sistemul defensiv al stațiunii eponime, Ion Nestor considera că săparea șanțului de apărare la sfîrșitul fazei Ia a fost determinat de unele evenimente, unele închețări între comunitățile tribale sau eventual de pătrunderea altor grupe de populație în aria de dispersiune monteoreană. În sprijinul acestei ipoteze se sublinia printre altele faptul că spre deosebire de fazele anterioare, cei ieșiți din viață sînt acum înhumați în imediata apropiere a locuințelor, fapt care nu putea fi cauzat decît de un pericol iminent<sup>51</sup>. Firește, observațiile făcute de Ion Nestor la Sărata Monteoru nu pot fi contestate întrucît ele reflectă o realitate obiectivă. De asemenea, referindu-ne la fortificarea așezării de la Bogdănești survenită deabia la începutul fazei I<sub>C2</sub>, deși ea fusese întemeiată în faza I<sub>C3</sub>, considerăm că era posibil ca monteoreni să fi luat unele măsuri de apărare datorită faptului că în imediata lor apropiere se constituiseră grupurile compacte de comunități tribale, Costișa<sup>52</sup>. Această ipoteză devenea și mai verosimilă datorită observațiilor lui Gh. Bichir potrivit cărora sistemul defensiv al așezării de la Mîndrișca a fost amplificat la începutul fazei I<sub>C2</sub> prin săparea celui de al doilea șanț de apărare. În sfîrșit, mai recent, Al. Oancea, considera inițial că fortificarea unor așezări Monteoru din Moldova în faza I<sub>C2</sub> nu putea fi datorată constituirii grupului cultural Costișa, întrucît deja din faza I<sub>C3</sub> existau obiective fortificate<sup>53</sup>. Ulterior, au fost făcute noi precizări în sensul că purtătorii culturii Monteoru au părăsit teritoriul corespunzător zonelor colinare ale Moldovei, de exemplu, datorită imixtiunii insistente și repetate și apoi masive a unor elemente răsăritene care au obligat pe monteoreni începînd din faza I<sub>C2</sub> să-și restrîngă treptat aria de dispersiune și chiar să le cedeze unele așezări. Mai mult chiar decît atît se considera că concomitent cu dislocarea monteorenilor și împingerea lor către zonele cele mai ferite ale Carpaților răsăriteni, avea loc constituirea unei culturi de tip nou, Racovițeni-Petrișoru, avînd la bază elemente de tip Catacombe, Srubi, Sabinovca, etc.<sup>54</sup>. Iată așadar, că s-au formulat mai multe ipoteze referitoare la cauzele „de ordin

<sup>50</sup> Vezi mai sus nota 22.

<sup>51</sup> Pentru alte precizări, vezi nota 2.

<sup>52</sup> M. Florescu, *ArchMold.*, IV, 1966, p. 107—113; VII, 1972, p. 57—101.

<sup>53</sup> Al. Oancea și V. Drîmbocianu, *SCIVA*, 28, 1977, 2, p. 307—330; idem, *Dacia*, N.S., XXV, 1981, p. 183—186.

<sup>54</sup> Al. Oancea, *Dacia*, N.S., XXV, 1981, p. 185—186. Pentru a sublinia „eroarea” care o facem, atîrbuind fortificarea unor așezări monteorene eventualului pericol pe care l-ar fi reprezentat purtătorii culturii Costișa și nu imixtiunii elementelor răsăritene, autorul atrage atenția că nu am ținut seamă de unele descoperiri ca de exemplu toporul de la Osăbiți (tipic răsăritean). Este ciudat însă că Al. Oancea, nu cunoaște

că deja cu aproape 2 decenii în urmă (vezi *ArchMold.*, IV, 1966, p. 107—113), formulam ipoteza potrivit căreia în zona dintre Siret și Prut se va fi constituit un grup local avînd la bază printre altele și elemente răsăritene. Ținînd însă seama de faptul că acesta nu avea un potențial economic și uman similar comunităților Costișa, ar fi fost neverosimil să admitem că părăsirea de către purtătorii acestei culturi a unei zone relativ mari s-ar fi datorat unor grupuri răsăritate și mai puțin organizate decît acelea Costișa. Este de asemenea ciudat și faptul că autorul nu a ținut seamă de unele observații ale noastre referitoare la necropola de la Cîndești. În acest sens, am insistat asupra faptului că grupul de morminte cu colton precum și unele podoabe din bronz sau cochilii sînt

extern” - pătrundere a unor populații străine, care au determinat fortificarea unor așezări montene. Din acest motiv, este necesar să revenim asupra unor date care pot să confirme sau să infirme ipotezele menționate mai sus. Astfel, reamintim că dacă se urmărește dispersiunea teritorială a așezărilor Monteoru din Moldova se constată că la sfârșitul fazei I<sub>C2</sub>, a fost părăsit nu numai teritoriul corespunzător zonelor colinare unde Al. Oancea a presupus că s-ar fi produs o imixtiune masivă de elemente răsăritene<sup>55</sup>, ci și zona depresionară Onești, mult mai ferită și care nu era în calea noilor veniți. Concomitent, este părăsită aproape total și zona situată de o parte și de alta a Bistriței, care de asemenea, nu era în calea celor ce se infiltrau din răsărit, întrucât, aceștia căutau să se stabilească mai ales în regiunile situate în sud-estul spațiului carpato-dunărean, așa cum de altfel ne-o dovedesc descoperiri mai vechi și mai noi care atestă prezența lor aici (nu însă atât de masivă cum crede Al. Oancea)<sup>56</sup>. În legătură cu această problemă, trebuie să mai avem în vedere și alte observații. Astfel, datorită cercetărilor de teren efectuate în zona dintre Siret și Prut au fost semnalate urmele sporadice ale unor așezări locuite de grupuri restrinse de populație. Din materialul arheologic cules cu prilejul cercetărilor de suprafață se detașează în ceea ce privește ceramica, câteva elemente deosebit de interesante. În acest sens, se remarcă prezența unor fragmente tipice ca pastă și decor fazelor I<sub>C3</sub> - I<sub>C2</sub> - IIa, alături de fragmente decorate cu motive „inspirate” după acelea montene. Împreună cu acestea, s-au identificat fragmente care prin pastă și decor atestă continuarea în forme evaluate a repertoriului ceramic specific culturii bronzului timpuriu din Moldova (Foltești II). În sfârșit, au mai fost semnalate și câteva fragmente ceramice care sînt asemănătoare acelor caracteristice culturii Catacombe<sup>57</sup>. În aceeași ordine de idei, mai menționăm că tot în zona respectivă au fost descoperite și unele piese din metal sau piatră (topoare și „sceptre”), specifice centrelor metalurgice răsăritene<sup>58</sup>. Cu toate că aici, nu au fost făcute săpături în așezările semnalate, în vederea obținerii unor date concludente (cu excepția unui mic sondaj la Vinători)<sup>59</sup>, putem totuși presupune că din fondul local, în bronzul timpuriu a început să se închege unele mici comunități tribale cu o cultură proprie influențată (mai ales în ceea ce privește ceramica de aceea montenească) și mai puțin de elementele răsăritene cu care au venit în contact. Cu un alt prilej, am presupus chiar că aceste grupuri locale vor fi contribuit la stabilirea unor contacte mai strînse între grupurile răsăritene și purtătorii culturii Monteoru<sup>60</sup>. Prin urmare, chiar și în această zonă a Moldovei (dintre Siret și Prut) nu poate fi vorba de o imixtiune masivă (chiar dacă ea a existat totuși), în perioada corespunzătoare fazei I<sub>C2</sub>, întrucât, aici deja se infiripase o cultură locală și care în mod inevitabil crea o barieră între cei ce încercau să se infiltreze dinspre răsărit și marile comunități tribale Monteoru. Ținînd seama de toate aceste date, ar fi un fapt de-a dreptul desuet să admitem că firavele grupuri locale infiripate în vecinătatea ariei montene, cit și unele elemente răsăritene care încercau să pătrundă adînc în interiorul spațiului carpato-dunărean, puteau constitui pentru purtătorii culturii Monteoru un pericol atât de mare încît aceștia să fie obligați să părăsească unele teritorii<sup>61</sup>. Dimpotrivă, grupul Costișa, cu un potențial economic uman similar celui montenească, care își întemeiaseră așezări mari, fortificate, menite să fie locuite timp îndelungat, puteau constitui pentru cei din imediata lor vecinătate, un eventual pericol. Așa s-ar explica poate mai bine, mai logic, de ce unele așezări situate în imediata apropiere a spațiului de dispersiune a grupului Costișa să fie fortificate (Bogdănești - faza I<sub>C2</sub>), sau să li se amplifice sistemul defensiv, cum este cazul la Mindrișca, unde apărarea a fost intensificată prin adăugarea celui de al doilea șanț, săpat la începutul fazei I<sub>C2</sub>. De asemenea, dacă mai avem în vedere că obiectivele menționate se găseau în zonele ce vor fi părăsite la sfârșitul fazei I<sub>C2</sub> (depresiunea Onești și regiunea cu lunci inundabile ale Siretului), devine verosimil faptul că în momentul cînd grupul Costișa și-a întemeiat așezări mari, menite să fie locuite mult timp, el a constituit în mod inevitabil un pericol pentru comunitățile tribale Monteoru, situate în imediata vecinătate a acestuia. De altfel, nici nu ar putea fi explicat logic, efortul depus de purtătorii Monteoru de a-și întări unele așezări (pe care le socoteau mai vulnerabile) tocmai în zonele ce urmau să le părăsească peste puțin timp, definitiv (cu excepția doar a citorva locuite pînă la sfârșitul fazei Ia). Firește, nu avem nici o dovadă că au existat încheștări între grupele Costișa și Monteoru, dar faptul că teritoriul situat de o parte și de alta a Bistriței (acolo unde se masau așezările Costișa) a fost ocupat efectiv de purtătorii Monteoru, ne îndreptățește să presupunem că devenise necesară excluderea din vecinătatea lor a comunităților tribale Costișa. Și este semnificativ în acest sens faptul că în multe cazuri pe locul unde existaseră așezări mari Costișa, purtătorii Monteoru și-au întemeiat altele noi, ce vor dura pînă la sfârșitul fazei Ia (un exemplu concludent ni-l oferă chiar obiectivul de la Costișa)<sup>62</sup>. Așadar, ținînd seama de toate datele expuse mai

tipice culturilor răsăritene și că aceste elemente dovedesc unele infiltrații în aria montenească (vezi *Carpica*, X, 1978, p. 97-122).

<sup>55</sup> Vezi observațiile de la nota anterioară.

<sup>56</sup> Ni se pare neverosimil ca unele comunități tribale de tip Monteoru să cedeze noilor veniți propriile lor așezări și să se stabilească în imediata lor apropiere?! Pentru a se admite o asemenea ipoteză ar fi trebuit să se prezinte noile așezări cu întregul lor inventar și care să fie tipice purtătorilor culturilor Catacombe, Srubi, Sabatinovca etc., ori din acest punct de vedere argumentele aduse de Al. Oancea în sprijinul aserțiunilor sale sînt neconvingătoare.

<sup>57</sup> Cf. unor observații făcute de noi și consemnate în lucrarea *Bronzul mijlociu în Moldova* (ms.).

<sup>58</sup> *Ibidem*.

<sup>59</sup> Săpăturile au fost efectuate de noi împreună cu M. Nicu de la Muzeul din Tecuci. Urmează să fie publicate în curînd.

<sup>60</sup> În legătură cu formarea unui grup local în vecinătatea ariei Monteoru vezi nota 6 precum și unele precizări în *Carpica*, X, 1978, p. 98-122.

<sup>61</sup> Cf. unor observații consemnate de noi, vezi nota 57.

<sup>62</sup> Cf. precizărilor lui Al. Vulpe, vezi notele 25-27.

sus, nu este greșit să admitem că pentru preîntâmpinarea eventualului pericol survenit la un moment dat în preajma unor zone din cadrul mării arii de dispersiune a culturii Monteoru, a fost necesară fortificarea așezărilor din regiunile socotite mai vulnerabile. Aceste „evenimente” cu caracter oarecum local nu puteau însă să declanșeze o reacție atât de profundă încât să determine fortificarea simultană a tuturor așezărilor aparținând purtătorilor culturii Monteoru (de pe întreg spațiul său de dispersiune).

În ceea ce privește datele consemnate de către I. Nestor, referitoare la întărirea apărării stațiunii de la Sărata Monteoru, prin săparea șanțului de fortificație în faza Ia, credem că acestea trebuie analizate în contextul evenimentelor desfășurate în etapa finală a perioadei mijlocii a epocii bronzului, evenimente cu implicații adânci care au determinat nu numai regrouparea teritorială către sfârșitul epocii respective ci și adoptarea unor noi forme de organizare internă a comunităților tribale. În acest sens se constată în primul rând prezența în inventarul așezărilor și necropolelor Monteoru, începând cu faza IIa, a numeroase piese din metal provenind din centrele metalurgice vestice, ca urmare a schimbului intens stabilit de purtătorii Monteoru, direct, sau prin intermediul mai ales a grupului Wietenberg. Cu același prilej au pătruns în aria Monteoru și unele elemente specifice civilizației miceniene, preluate și vehiculate mai de departe de către purtătorii culturilor situate de o parte și de alta a bazinului Dunării mijlocii și a regiunilor ei aferente, prelucrate apoi de către comunitățile monteorene într-o manieră proprie<sup>63</sup>. Dar, concomitent se constată că la începutul fazei IIa (mai ales) apar și elemente răsăritene (piese din metal, podoabe etc.). În legătură însă cu prezența elementelor răsăritene este necesar să facem unele precizări, cu atât mai mult cu cât influența lor este atât de exagerată încât se consideră că aportul acestora subliniat de stabilirea lor efectivă în unele zone ale spațiului carpato-dunărean va fi determinat mutații demografice și alungarea populației locale către zonele ferite ale Subcarpaților<sup>64</sup>. În acest sens, trebuie să reamintim că în cursul fazei I<sub>C3</sub>, fuseseră semnalate numeroase prototipuri de piese din metal, vehiculate de către purtătorii culturii Catacombe, din centrele răsăritene până în aria Monteoru<sup>65</sup>. Tot acum sînt prezente mai ales în inventarul mormintelor din faza I<sub>C3</sub>, numeroase podoabe din cochilii, os, etc. lucrate după modelele folosite de către purtătorii culturilor răsăritene. În sfârșit, trebuie să mai adăugăm că tot în faza I<sub>C3</sub>, s-au semnalat relativ numeroase morminte cu colton caracteristice de asemenea grupurilor răsăritene<sup>66</sup>. Toate acestea însă nu vor influența evoluția ulterioară a culturii Monteoru. Dimpotrivă, se va constata că începând cu faza I<sub>C2</sub>, elementele enumerate mai sus, vor fi eliminate și înlocuite cu altele locale sau de proveniență vestică (avem aici în vedere mai ales topoarele cu creastă, inelele de buclă din bronz și aur, etc.)<sup>67</sup>. În cursul fazei Ia, elementele răsăritene sînt cu totul neesențiale în comparație cu acelea provenite din alte centre. În schimb, la începutul fazei IIa și mai ales IIb, reapar în inventarul așezărilor și mormintelor, unele categorii de unelte (cosoare cu lama lată, unelte din os), podoabe lucrate din cochilii, amulete din colți de mistreț etc., unele forme ceramice (de obicei borcane lucrate din pastă grosolană decorate cu striuri sau cu briu crestă cu sfoară) caracteristice după cum se știe grupului Srubi. Este de asemenea foarte important să subliniem aici că toate elementele menționate mai sus au fost semnalate în inventarul centrelor tribale, indiferent de zona geografică în care ele s-au constituit la sfârșitul fazei I<sub>C2</sub> sau definitive în faza Ia. Astfel, fie că ne referim la obiectivele de la Măgura-Luizi, Adjud, Poiana, Terchești, Cindești, Minăstioara, Sărata Monteoru, etc. ele vor fi prezente în toate categoriile de inventar (din fazele IIa-IIb), fără a-l modifica structural (trăsăturile lui, esențiale — rămânând acelea definitive la sfârșitul fazei I<sub>C2</sub>). Am insistat asupra acestor date intrucît în ultima vreme se încearcă să se pună în prim plan ipoteza potrivit căreia infiltrarea și apoi stabilirea noilor veniți în zonele situate la periferia ariei monteorene (respectiv regiunile de N—E a Munteniei și de S—E a Moldovei) vor imprima o coloratură aparte culturii materiale și se va constitui într-un grup de sine stătător denumit Racovițeni-Petrișoru, cultură în cimpuri de gropi ? ! (ce se va întinde și în Transilvania) și în sfârșit grupul Sihleanu (ce va contribui la formarea culturii Babadag) cunoscut după cum se știe după cele câteva fragmente găsite într-o groapă de nisip împreună cu altele din epoci diferite ? !<sup>68</sup>.

<sup>63</sup> Pentru unele observații vezi în *Carpica*, XI, 1970, p. 130—133.

<sup>64</sup> Vezi mai sus notele 53—54.

<sup>65</sup> Ținând seama de caracteristicile grupului de morminte cu colton, precum și de piesele la care ne-am referit, presupunem că n-ar fi exclus ca eventual să fi fost adus în aria Monteoru un mic grup, cunosător al prelucrării metalelor, topit apoi în marea masă a populației locale (vezi *Carpica*, X, 1978, p. 98—122).

<sup>66</sup> *Idem*.

<sup>67</sup> Preponderența acestor piese atât de bine cunoscute și studiate în ultima vreme este evidentă în inventarul tuturor așezărilor și necropolelor Monteoru cercetate pînă acum.

<sup>68</sup> Pentru unele observații referitoare la grupurile amintite cit și la fragilitatea ipotezelor formulate, vezi Mariana Florescu și Adrian Florescu, în AMM, IV (sub tipar). În acest sens, menționăm că analizind resturile de locuire aparținând culturii Noua de la Cindești scoteam în evidență unele erori făcute cu privire la încadrarea grupului Racovițeni. De asemenea noțiunea de „cimpuri de gropi” a fost introdusă

după opinia noastră doar pe baza materialului rezultat din săparea unei mici porțiuni a zonei marginale a stațiunii de la Cirlomănești unde într-adevăr au fost semnalate gropile cu resturi menajere. O situație similară a fost consemnată și la Cindești, unde zona marginală a celei de a doua celăi a fost folosită aproape în exclusivitate pentru depozitarea resturilor menajere, fapt de altfel explicabil dacă ținem seama că interspațiul dintre locuințe era foarte redus. Avînd în vedere observațiile de la Cindești, ne-am permis să atragem atenția că noțiunea de „cimpuri de gropi” nu se bazează pe cercetarea *exhaustivă* a unei așezări și nu poate corespunde realității. În ceea ce privește încercarea lui N. Harjuche de a introduce în literatura de specialitate noțiunea de aspect „Sihleanu” și preluată de către M. Brudiu (*SCJVA*, 4, 1981, p. 529—531), ne-am permis să subliniem faptul că fără a cunoaște trăsăturile esențiale, definitorii (tip de așezare, inventar etc.) nu poate fi acceptată denumirea de „grup” sau „aspect cultural”. Tot în legătură cu acesta, ne-am permis să atragem atenția că formele și motivele decorative ale ceramicii descoperită la Sihleanu se întîlnesc și la Simonești (Transilvania) precum și

Tot în această ordine de idei, mai trebuie să insistăm și asupra faptului că cercetările efectuate în unele mari obiective ca de exemplu : Cindești, Minăstioara, Terchești, atestă prezența unor așezări bogate cu cite 2—3 niveluri de locuire în care se găsesse numeroase piese din bronz sau aur (unelte, podoabe, etc.), numeroase vase în inventarul mormintelor și în așezare. Locuințele sînt solide, mari, chiar și cu unele decorații interioare, locurile de cult sînt ingenios amenajate și în general se observă o oarecare grijă pentru aspectul edilitar al așezării, cum este cazul la Cindești unde s-au identificat aleile pietruite dintre locuințe. Am menționat aceste descoperiri, intrucît ele dovedesc că intervalul de timp în care s-a desfășurat evoluția fazelor IIa—IIb corespunde (în întreaga sa arie) unei perioade de stabilitate, de relativă liniște și de bunăstare, ceea ce nu s-ar fi putut constata în cazul în care la periferia spațiului de dispersiune monteorean (eventual chiar pe teritoriul său) s-ar fi petrecut mutații demografice cu implicații etnice ca urmare a stabilirii aici a grupurilor Catacombe, Srubi, Sabatinovea etc. Ni se pare deci că este exagerată aserțiunea potrivit căreia majoritatea comunităților tribale monteorene au fost obligate să se retragă către zonele ferite ale Subcarpaților răsăriteni (unele din ele cu resurse limitate pentru a asigura hrana unei populații numeroase). Tot atît de neverosimilă ni se pare și afirmația că în unele cazuri așezări locuite de către purtătorii Monteoru timp îndelungat, vor fi fost cedate noilor veniți, iar ei își vor fi întemeiat altele în imediata lor apropiere (fără să se țină seama că conviețuirea a două grupuri de populație diferită cu o orientare preferențială către o anumită activitate economică, este aproape imposibilă în condițiile specifice epocii respective). Firește, atrăgînd atenția cu insistență asupra acestor probleme, pentru a căror rezolvare s-au formulat după părerea noastră ipoteze foarte „fragile” și ale căror premise nu rezistă la o analiză nici de *jure* nici de *facto*, nu înseamnă a nega total ecoul produs de infiltrarea în spațiul carpato-dunărean la sfîrșitul bronzului mijlociu a elementelor răsăritene. Într-adevăr, ele au grăbit aici declanșarea unui fenomen cu implicații foarte adînci al cărui rezultat a fost regruparea teritorială și unificarea culturală ca urmare a anihilării micilor diferențieri etnice ce mai puteau exista datorită probabil a compartimentării foarte riguroase a spațiului din cadrul culturilor bronzului mijlociu, așa cum de altfel a fost demonstrat de către A. C. Florescu cu prilejul analizei trăsăturilor esențiale ale culturii Noua (de la sfîrșitul bronzului tîrziu)<sup>69</sup>. Menționînd aceste date, nu s-a încercat o îndepărtare de la problema care ne preocupă aici (aceea a sistemului de fortificație), ci pentru a căuta să găsim o explicație veridică a faptului că la sfîrșitul fazei Ia au putut interveni evenimente care să oblige unele comunități tribale monteorene să ia măsuri în vederea preîntîmpinării unui eventual pericol<sup>70</sup>. Prin urmare, fortificarea stațiunii eponime și probabil întărirea apărării sectorului de N-V al așezării de la Minăstioara, în faza Ia, au fost determinate de primele infiltrări estice în zonele situate la periferia ariei Monteoru<sup>71</sup>. Ca și în cazul analizat anterior, referitor la fortificarea obiectivelor situate în vecinătatea grupului Costișa, acum datorită instabilității create în regiunea de S-E a ariei Monteoru, a devenit necesară amplificarea sistemului defensiv al unor centre tribale mai importante. Firește, sînt greu de deslușit cauzele și de sesizat evenimentele desfășurate în vremea respectivă, evenimente ce au determinat comunitățile tribale să ia unele măsuri de întărire a apărării așezărilor lor (mai ales a aceluia locuite de ei timp îndelungat). Cu toate acestea, diversele descoperiri prezentate mai sus dezvăluie că protejarea simplă sau complexă a centrelor tribale era determinată de modul de viață reflectat în organizarea internă a fiecărei așezări și a întregului grup de comunități tribale specifice culturii Monteoru. Așadar, unele observații referitoare la sistemul de fortificație al așezărilor Monteoru din Moldova și formularea unor noi ipoteze cu privire la cauzele care au determinat însuși amenajarea sau amplificarea elementelor sale constitutive se impune a fi făcută pentru a împlini cunoașterea culturii materiale și a celor ce au creat-o de-a lungul întregii etape corespunzătoare bronzului mijlociu din spațiul carpato-dunărean.

## QUELQUES DONNÉES CONCERNANT LA CONNAISSANCE DU SYSTÈME DE FORTIFICATION DES ÉTABLISSEMENTS MONTEORU DE LA MOLDAVIE

(RÉSUMÉ)

Les recherches archéologiques intenses pratiquées dans les établissements de Monteoru de Moldavie ont accordé, entre autres, une attention particulière à leur système de défense. Les premières observations ont été mises en évidence par les fouilles pratiquées à Sărata Monteoru. Il faut aussi

la Corlăteni, Trușești, Lichitșeni, Gîrbovăl și Cindești în plină arie Noua sau în mediul Coslogeni așa cum observa și S. Morintz (unele precizări au fost consemnate de noi și în volumul dedicat memoriei prof. N. Gostar, Iași, 1983).

<sup>69</sup> Referindu-se la implicațiile pe care le-a avut pătrunderea în spațiul carpato-dunărean a elementelor răsăritene, autorul a avut în vedere că acestea se făceau ecoul unor mișcări de populație ce a cuprins un teritoriu foarte vast, care inevitabil au determinat o reacție în lanț și au grăbit procesul de restructurare convergentă a culturilor bronzului mijlociu și avînd drept consecință crearea unei culturi unitare. Desigur, că în cadrul acestei noi culturi pot fi sesizate aspecte regionale

în care elementele vechilor culturi sînt preponderente sau mai estompate în funcție de anumite condiții date (vezi A. C. Florescu, *ArchMold*, II—III, 1964, p. 49—110; idem, *Dacia*, N.S., XI, p. 49—83). Nu putem de asemenea trece cu vederea faptul că făcînd o analiză minuțioasă a culturii Coslogeni, S. Morintz sublinia că prin trăsăturile ei fundamentale, ea trebuie să fie inclusă într-un complex unitar — Noua-Coslogeni —, dar în același timp el scotea în evidență și caracteristicile sale particulare.

<sup>70</sup> Vezi mai sus nota 2.

<sup>71</sup> Vezi notele 11—12 și precizările din text.

noter que I. Nestor a relevé des éléments complexes du système de défense de Monteoru (le mur, le fossé etc.).

En général le système de fortification rencontré dans la civilisation de Monteoru de Moldavie a comme élément de base un fossé au profil en forme d'entonnoir, dont le tracé est déterminé par la configuration du terrain.

Le plus souvent à quelques rares exceptions (les collines de Toutova par exemple), les établissements sont situés sur les hauteurs dominant les alentours, souvent sur des éperons de terrasses dont trois côtés se continuent par des pentes parfois assez abruptes. C'est sur le quatrième côté, dont le relief habituellement très doux facilitait l'accès à l'établissement, que se rencontrent les travaux de fortification dont il s'agit.

La variante la plus simple connue jusqu'à ce jour est celle que l'on rencontre à Minăstioara, Mîndrișca et Bogdănești au cours de la phase Monteoru I<sub>c3</sub> et I<sub>c2</sub>.

Elle consiste d'un fossé, qui coupe transversalement la pente la plus accessible menant à l'établissement. Au commencement de la phase I<sub>c2</sub>, quelques stations ont été fortifiées non pas seulement par un fossé, mais, au contraire, on a ajouté un ou deux fossés. Ainsi, les établissements de Mîndrișca et Costișa ont un système plus complexe constitué par deux et trois fossés. Mais le caractère des fortifications des stations Monteoru ne devient plus complexe que dans le cas où celles-ci sont habitées plus longtemps, respectivement du commencement de la phase I<sub>c3</sub>, jusqu'à la fin de la phase IIb. On a ainsi constaté l'aménagement du mur adjacent du fossé et d'un grand fossé, au côté Nord de la citadelle, comme, par exemple, à Minăstioara, d'un grand fossé à Cîndești, du vallum adjacent du fossé à Bradu et Răcățău, etc. Malheureusement, à l'heure actuelle il est impossible de préciser, pour toutes les étapes d'évolution de la culture Monteoru, le système de défense caractéristique, vu que les particularités de chaque zone de l'aire de diffusion (de la culture Monteoru) ont imposé l'adoption des variantes simples ou complexes (du système de défense).

Les circonstances qui ont amené la fortification des établissements de Monteoru constituent un problème que l'état actuel des recherches ne permet pas d'éclaircir de façon définitive.

Il est peu possible que la fortification ait été déterminée exclusivement par des luttes intertribales, ou contre des populations étrangères, mais, au contraire, elle reflète la structure interne des communautés tribales de Monteoru.

## LÉGENDES DES FIGURES

- Fig. 1. — Minăstioara. La citadelle et le tracé approximatif du fossé de défense.  
Fig. 2. — Minăstioara. Les aménagements en terrasse. Reconstitution.  
Fig. 3. — Minăstioara. Coupe du fossé de défense (1/20).  
Fig. 4. — Minăstioara-Fitlonești. Les deux fossés de défense (A : néolithique ; B. bronze — culture de Monteoru) et le mur adjacent du fossé de défense de l'établissement de Monteoru (C) (1/50).  
Fig. 5. — Mănăstioara. Le talus du fossé de défense (zone de N—O de la citadelle) (1/50).  
Fig. 6. — Mîndrișca. Plan de la citadelle et le tracé des fossés de défense.  
Fig. 7. — Mîndrișca. Le fossé de défense (A) ; Les deux fossés de défense — Foltești II et Monteoru de Bogdănești (B) (1/50).  
Fig. 8. — Bogdănești. Plan de la citadelle et le tracé du fossé de défense.  
Fig. 9. — Costișa. Plan de la citadelle et le tracé des fossés de défense.  
Fig. 10. — Les établissements Monteoru situés dans les zones de Trotuș et Putna (A) et de Milcov et Rîmnic (B).