

AȘEZAREA DE LA ULMI. SĂPĂTURILE DIN ANUL 1960

DE

MARINA A. ROMANOVSKAJA

Pînă în anul 1978, atît în estul României, cît și în R.S.S. Moldovenească se cunoșteau aproximativ 80 de așezări și 20 de necropole, aparținînd culturii Poienești-Lucașovca¹. Dintre acestea doar cercetările din cimitirele Poienești, Lucașovca, Dolineani și Șipoteni au fost publicate integral². Așezările au rămas și mai puțin cunoscute, stațiunile de la Botoșana și Cucorâni fiind singurele introduse pînă acum în circuitul științific³. De aceea, la cele de mai sus, încercăm în rîndurile de față să adăugăm și cercetările din așezarea de la Ulmi, care au avut loc în anul 1960.

Stațiunea de la Ulmi este situată la limita sudică dintre zona păduroasă și cea de stepă, pe valea râului Botna, afluent al Nistrului, dinspre dreapta. Punctul unde au fost efectuate săpăturile arheologice se află la o distanță de 1,5 km de satul Ulmi (r. Kotovsk, R. S.S. Moldovenească), spre nord-est, pe o colină. Înălțimea respectivă este udată la răsărit de râul Botna, iar la nord de un pîriu al cărui nume nu-l cunoaștem, la confluența celor două ape formîndu-se un pinten, pe a cărui pantă sud-estică este plasată și așezarea antică, care ne interesează. În apropiere, spre apus, se întinde o pădure. Ținînd seama de solul fertil existent în zona vechii așezării, cît și în împrejurimi, condițiile de viață au fost dintre cele mai bune încă din preistorie.

În anul 1960, construindu-se un lac de acumulare la aproximativ 250 m de monumentul antic, pămîntul trebuincios a fost luat chiar de pe acel loc, așa că a fost distrusă partea sud-vestică a stațiunii arheologice (fig. 1). Studiarea materialului ceramic recoltat la suprafață a indicat o continuitate neîntreruptă de locuire, începînd cu epoca tîrzie a bronzului și terminîndu-se cu Evul Mediu, cu toate că așezările de tip Cerneahov-Sîntana de Mureș și medievale nu o suprapun pe cea din secolele II—I î.e.n., care ocupa o suprafață de aproximativ 200 × 200 m².

La apus de așezarea menționată, la o distanță de 500 m, pe panta răsăriteană a unui deal împădurit a fost depistată o altă așezare, de mai mici proporții, cu un strat sărăcăcios de locuire; totuși, de la suprafață s-au putut strînge numeroase fragmente ceramice cu șamotă în pastă, pereții foarte groși și cu suprafața netezită de culoare galbenă, ornamentate cu briuri alveolate, avînd uneori torți orizontale, iar altele apucători verticale. Această stațiune se află tot la nord-vest de satul Ulmi, între două pîraie, care se varsă dinspre stînga tot în râul Botna.

Cercetările arheologice efectuate au dus la precizarea următoarei stratigrafii a așezării de la Ulmi: stratul arabil, apoi un cernoziom brun-cărămiziu pînă la 0,40 m adîncime, după care urmează un sol brun-gălbui și, în sfîrșit, pămîntul viu la 0,70—0,80 m adîncime. În funcție de cele două pete mari apărute în urma înlăturării stratului superficial de către constructorii barajului s-au trasat și secțiunile I și II, unde au apărut locuința 1 și groapa 1 (fig. 2); gropile 2, 3, 4, 5 și o vatră au fost cercetate fără a se efectua caroiajul. Stratul de cultură s-a păstrat mai bine pe locul unde s-a trasat secțiunea III, în care au apărut locuința 2 și groapa 6.

Secțiunea I. Groapa nr. 1. După dimensiunile petei de pămînt colorate s-a trasat și secțiunea I (6 × 6 m²); ea este situată în sud-estul așezării, colțul nord-estic al secțiunii ajungînd la 135 m vest de râul Botna. Groapa apărută în plan cu o formă aproape rotundă (2,14 m în diametru), cu pereții mai mult sau mai puțin drepecți și fundul înclinat de la est (0,40 m adîncime) spre vest (0,90 m adîncime). După toate probabilitățile a fost o groapă menajeră, iar umplutura avea la suprafață un strat de pămînt

¹ M. Babeș, *Moldova centrală și de nord în secolele II—I î.e.n. (cultura Poienești-Lucașovca)*, rezumatul tezei de doctorat, București, 1978, p. 3.

² R. Vulpe, *Săpăturile de la Poienești din 1949*, în *Materiale*, I, București, 1953; G. B. Fedorov, *Lukașevskij mogilnik*, în *KS*, 68, p. 53; G. I. Smirnova, *Mogilnik Pojanești-*

Lukașevka na Bukovine, în *SA*, 1981, 3, p. 193—201; G. P. Sergheev, *Nachodka mednyh sosudov v Moldavij*, în *Izvestija Chișinău*, 4 (31), 1956.

³ S. Teodor, *Săpăturile de la Cucorâni*, în *ArhMold*, 8, 1975, p. 124—139; idem, *Așezarea de epocă Latène de la Botoșana*, în *SCIVA*, 31, 1980, 2, p. 181—227.

amestecat cu cenușă (0,10—0,15 m grosime) și resturile, înclinate spre vest, ale unei vetre, groase de 0,10 m (fig. 3/1). În umplutură s-au mai găsit o fusaiolă gălbuie fragmentară, de formă bitronconică (fig. 4/2), decorată pe partea superioară cu puncte incizate (0,037 m diametru, 0,02 m înălțime și 0,009 m diametrul orificiului), precum și o cute fragmentară, dreptunghiulară, confecționată din gresie (fig. 4/12). Fusaiole de tipul amintit mai sus se întâlnesc și în culturile Przeworsk și Milogradsk. De asemenea, în groapă au apărut și numeroase fragmente ceramice aparținând următoarelor categorii: vase negre lustruite; vase de culoare roz-cenușie și cenușie cu suprafețele lustruite, cu șamotă în pastă; vase confecționate dintr-o pastă asemănătoare cu a precedentelor, dar cu mai multă șamotă și suprafața zgrunțuroasă (unele cu apucători pe umeri, iar un fragment este ornamentat cu un brâu în formă de potcoavă); o bucată de vas provenind, probabil, de la o cătuie dacică, are culoarea brună și suprafața lustruită, buza dreaptă, iar pereții evazați (0,045 m înălțime) (fig. 4/11).

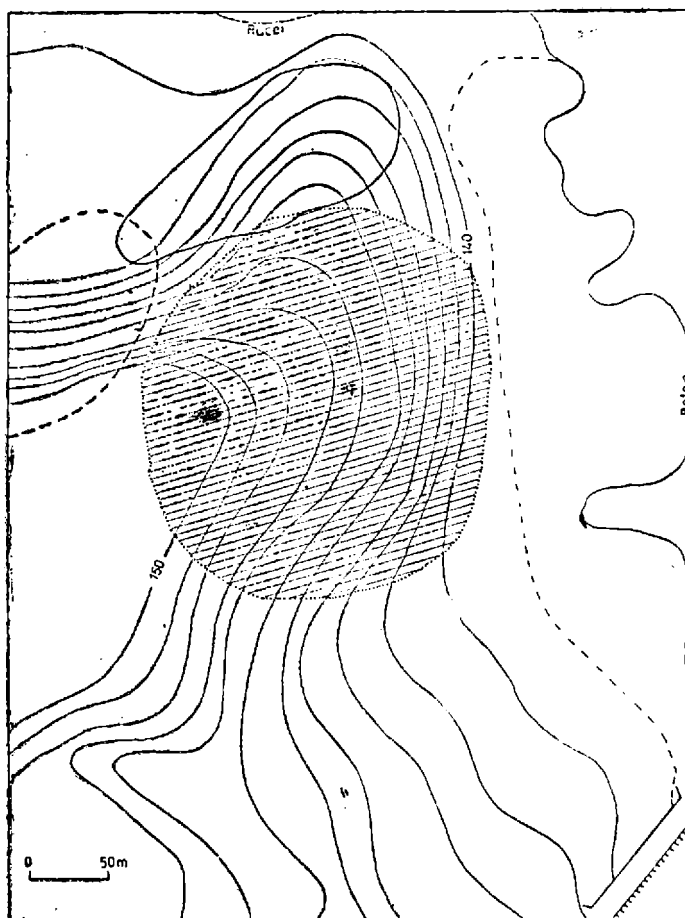

Fig. 1. Planul de situație al așezării de la Ulmi

Secțiunea a II-a. Locuința 1. Accastă secțiune a fost trasată tot în sud-estul așezării, la 6 m spre răsărit de secțiunea I. În stratul de pământ excavat cu prilejul lucrărilor de la barajul amintit, ca și între 0,60—0,80 m, au apărut materiale ceramice aparținând categoriilor menționate mai sus, mai puțin amforele.

Locuința 1 avea o formă dreptunghiulară ($3,40 \times 3,50 \text{ m}^2$), cu colțurile rotunjite, fiind orientată pe axa nord-sud, cu o ușoară abatere spre nord-vest (fig. 4). În colțul nord-estic al acesteia a apărut o vatră cu gardină (înaltă de 0,02—0,03 m), mărginită de o dungă de cărbune (0,05—0,07 m). Spre latura sudică, totuși, aproape de mijlocul locuinței, s-a mai găsit o vatră, ale cărei resturi erau împrăștiate pe o suprafață de circa 0,90 m. Realizarea profilului corespunzător axei nord-sud, pe linia AB din plan (fig. 5), a dus la sesizarea următoarei stratigrafii: sub un cernoziom, gros de 0,1—0,2 m, care conținea și resturi de la lipitura unei vetre, urmau resturile unei vetre dezafectate, groase de 0,1—0,12 m; sub ultimul strat urma iarăși o depunere de cernoziom (de circa 0,3 m), care acoperea o altă lentilă cu rămășițele unei vetre; la 0,54 m de la nivelul de răzuire se afla vatra propriu-zisă (fig. 5).

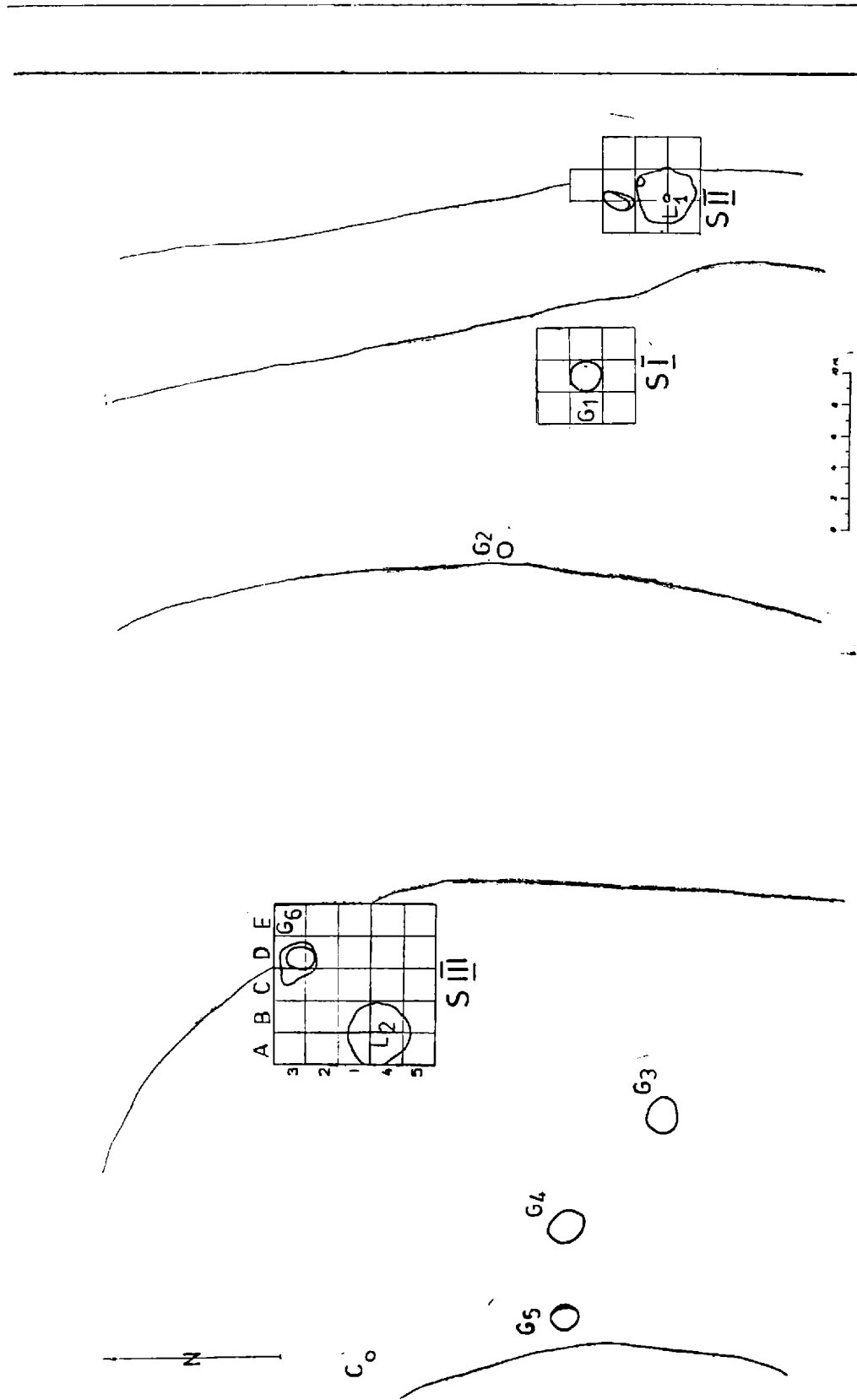

Fig. 2. Planul săpăturilor din așezarea de la Ulmi

Locuința 1 avea și un perete care se înălța deasupra solului, iar partea care se adîncea în solul viu atîngea 2,40—2,60 m. În partea de nord-est locuința avea un prag pe care s-a ridicat un cuptor în groapă, de formă ovală, adîncit în solul viu pînă la 0,45 m, cu boltă, fundul drept și ars puternic (diametrul 0,74 m). În cuptor s-a găsit o cute fragmentară dreptunghiulară, lucrată dintr-o gresie cenușie (fig. 5/4) cu dimensiunile 0,084 m lungime, 0,074 m lățime și 0,023 m înălțime. La 1,20 m adîncime de la nivelul actual s-a descoperit și o fusaiolă (?) lucrată dintr-un perete de amforă, cu orificiul ne-terminat (fig. 6/1); ea are dimensiunile: diametrul 0,025 m, grosimea 0,006 m. Pe fundul locuinței a fost dezvelită o altă vatră de lut, de o formă ovală și cu dimensiunile de 0,6 m pe axul EV și 0,34 m pe axul NS. Resturile vetrei, cu o grosime de 0,02 m, au apărut la 0,15 m deasupra nivelului locuinței. Vatra avea fundul alveolat, cu urme de netezire și arsură (diametrul 0,34 m); toate fragmentele păstrate erau friabile.

În umplutura locuinței, la 1,45 m adîncime, s-a mai găsit și un tub de suflat, confecționat din lut, acum vitrificat (fig. 6/3 și 7/11), cu lungimea de 0,135 m, diametrul variabil între 0,045—0,055 m,

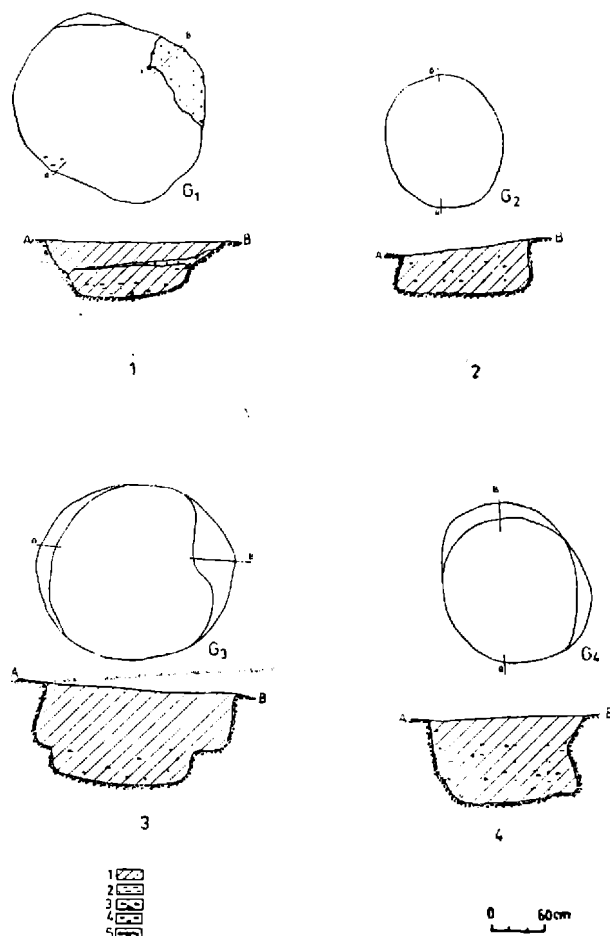

Fig. 3. Planul și profilul gropilor; 1, cernoziom; 2, cenușă; 3, cărbuni; 4, lut ars; 5, solul viu

iar cel al orificiului de 0,02 m; în apropiere se aflau și bucăți de zgură. La 1,60 m adîncime, în caroul 3 G a apărut o mărgică fragmentară din pastă de sticlă patinată, galben deschis, cu incrustații de sticlă verde și ornamentată cu ochi, colorați cu alb și albastru (fig. 6/5); diametrul 0,015 m, înălțimea 0,01 m și diametrul orificiului de 0,007 m.

Spre latura estică a locuinței, la 1,20 m adîncime, s-a găsit și un împungător de os, lung de 0,12 m și cu o lățime variabilă între 0,02 și 0,007 m (fig. 6/6). Lîngă peretele vestic al locuinței, la 0,70 m adîncime, au fost recuperate și două cuțite fragmentare de fier, cu spinarea curbă și lama dreaptă (fig. 6/2), avînd aproape aceleași dimensiuni, de 0,07 m lungime și 0,017 m lățime.

În umplutura locuinței s-au mai descoperit oase de animale și, mai ales, ceramică fragmentară, care aparține următoarelor categorii:

1. vase lucrate dintr-o pastă poroasă cu șamotă în compoziție, care la rîndul lor se împart în:

a) vase de culoare cenușie sau cenușiu-gălbui cu suprafața zgrunțuroasă, șamotă în pastă și arse incom-

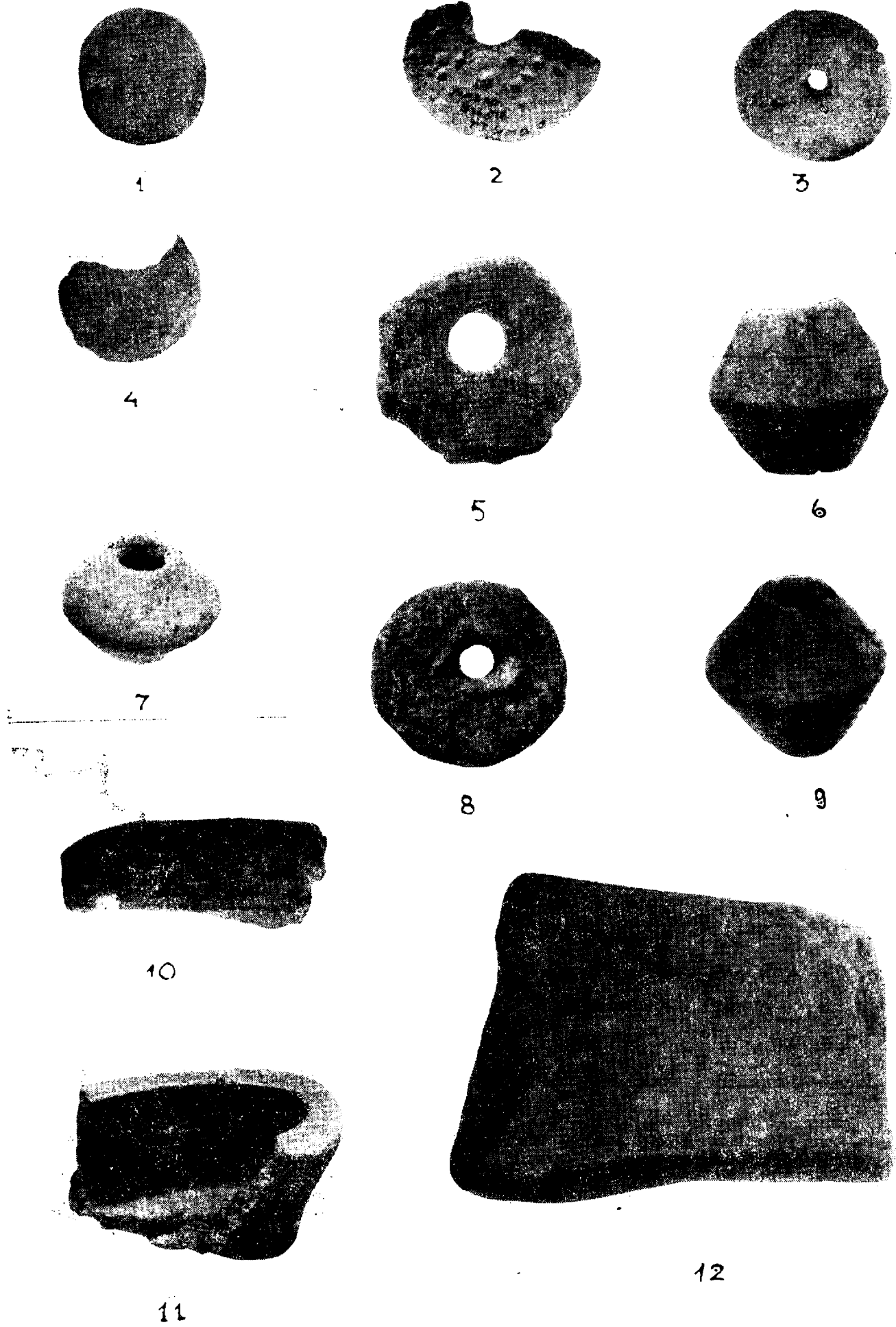

Fig. 4. Obiecte din lut și piatră descoperite în așezarea de la Ulmi

plet, neornamentate ; b) vase cu șamotă în pastă, arse incomplet, netezite la suprafață și de culoare cenușiu-roz ; sînt decorate cu brîie, au apucători, iar dacă partea superioară apare netezită, cea inferioară uneori inclusiv umerii, este zgrunțuroasă. Forma principală a acestei subgrupe ceramice este oala cu buza dreaptă avînd gîtul scurt, corpul uneori mai zvelt, altelei mai rotunjit, ornamentat cu brîie alveolate și cu torți verticale sau orizontale, care apar, în unele cazuri, ca niște vîrfuri conice sau biconice (fig. 6/7—12); au mai apărut și alte fragmente de la o oală din aceeași pastă, cu suprafața netedă de culoare cenușie și pete mai închise la culoare, buza evazată și îngroșată, corpul ovaloid și ornamentat cu o linie incizată în zig-zag. Au mai apărut și fragmente de tîpsii ;

2. vase cu suprafața netedă, negre sau cenușii, precum și străchini cu buzele rotunjite și fațetate, de tip Poienești-Lucașovca (fig. 6/13, 14) ;

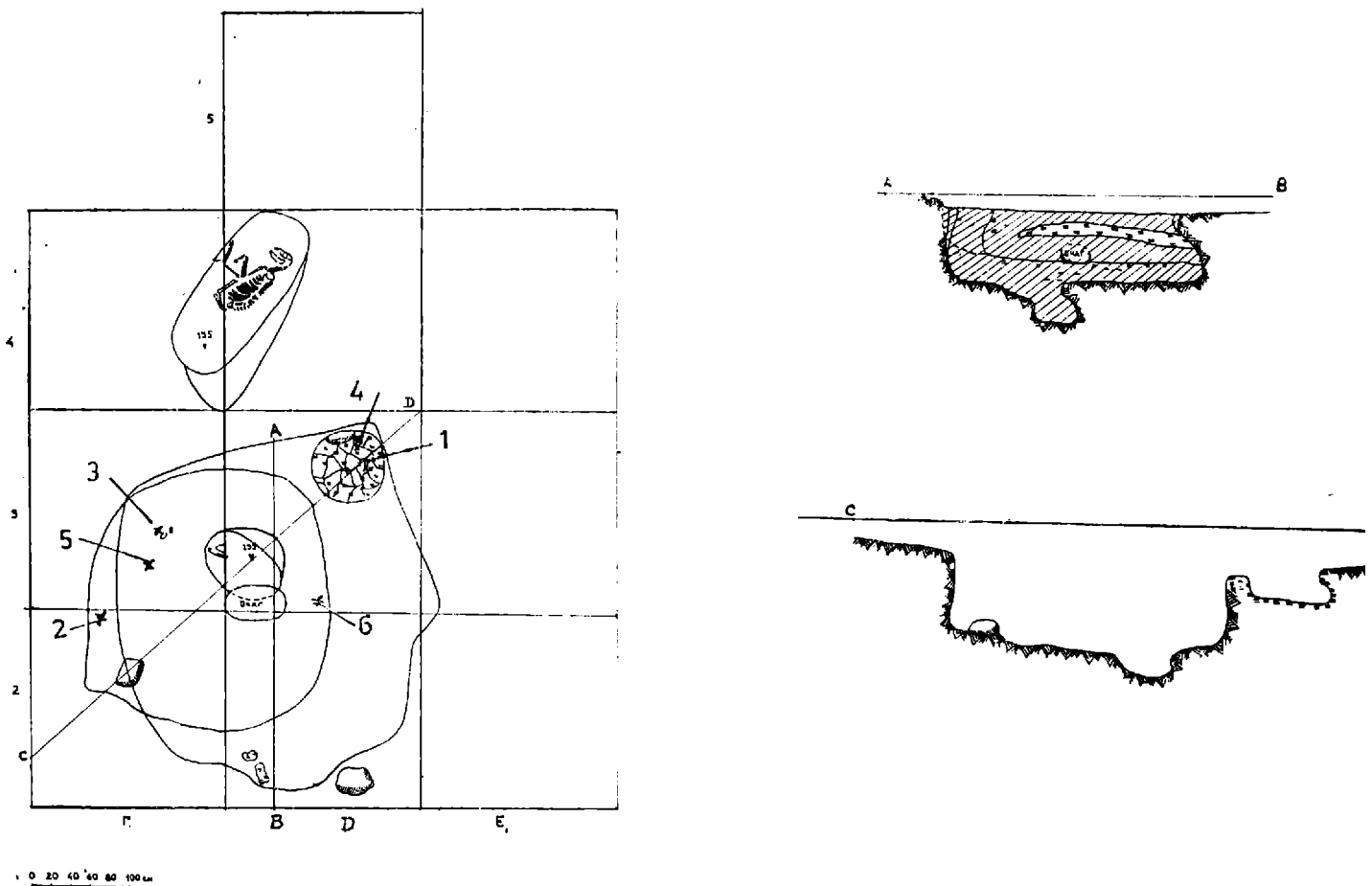

Fig. 5. Așezarea de la Ulmi. Secțiunea a II-a : planul și profilul locuinței 1

3. vase cu suprafața lustruită, cenușii sau galben-cenușii; sînt străchini cu buzele drepte sau fațetate (fig. 6/16—17) ;

4. amfore de import.

În urma cercetărilor întreprinse s-a putut preciza că locuința 1 a fost un semibordei care avea la peretele răsăritean un prag înalt de 0,50 m și lat de 0,80—1,20 m, unde se găsea cuptorul amintit (fig. 7). Pereții locuinței se adîncesc pînă la 0,50—0,60 m, dar podeaua nu a putut fi surprinsă decît în profil, evidențiată printr-o dungă de arsură. La nord de vatră, din podea pornea o groapă alungită ușor, de formă neregulată (fig. 5), adîncă de 0,40 m și cu un diametru aproximativ de 0,50 m. Din această groapă s-au recoltat mai multe fragmente ceramice daco-getice și de la străchini de tip Poienești-Lucașovca.

În afară de chirpicii de la pereți, alte elemente ale construcției — cum ar fi gropile de pari — nu au putut fi depistate ; de altfel, zona podelei era străbătută de numeroase ganguri făcute de animale.

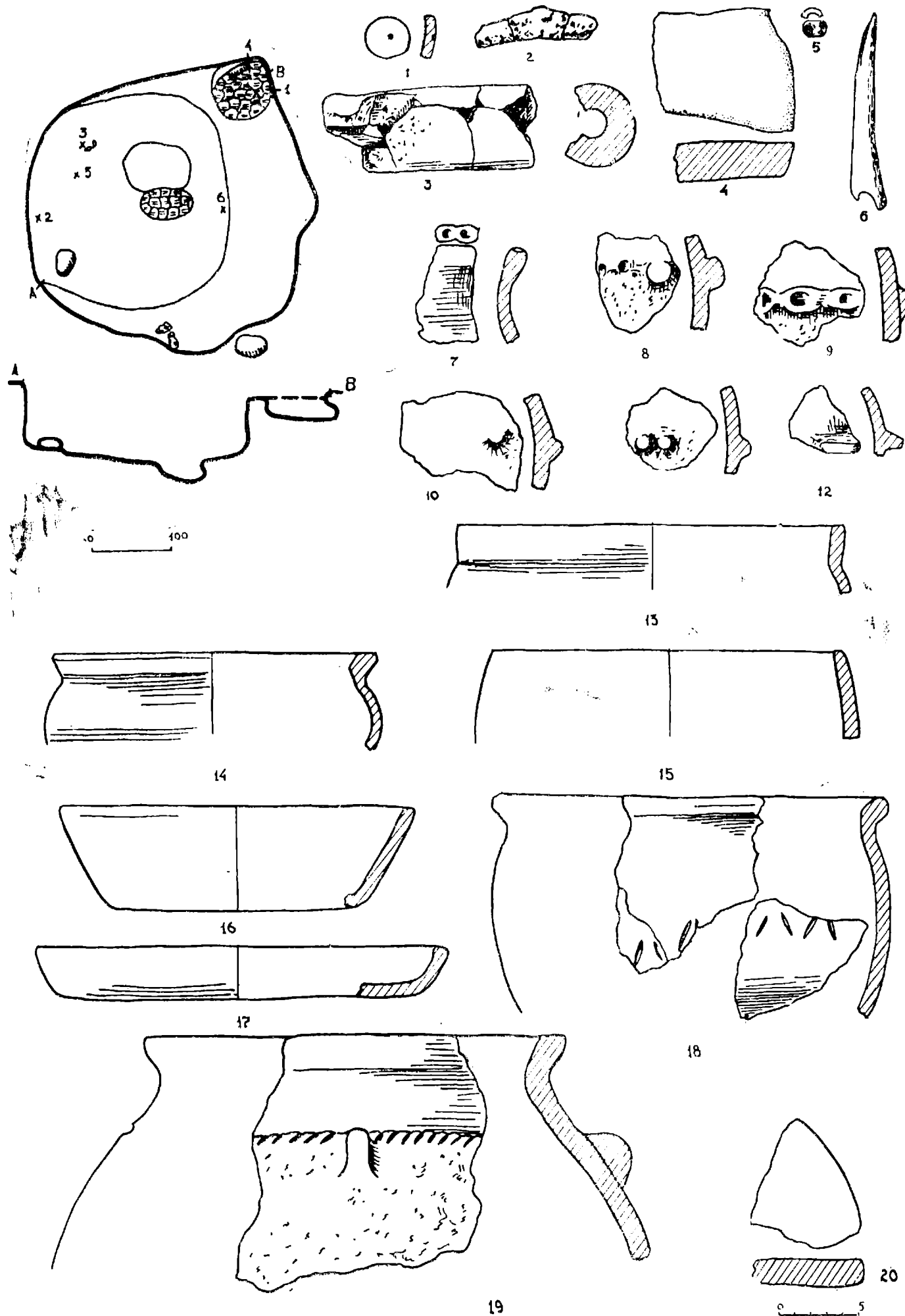

Fig. 6. Materiale din locuința 1 de la Ulmi

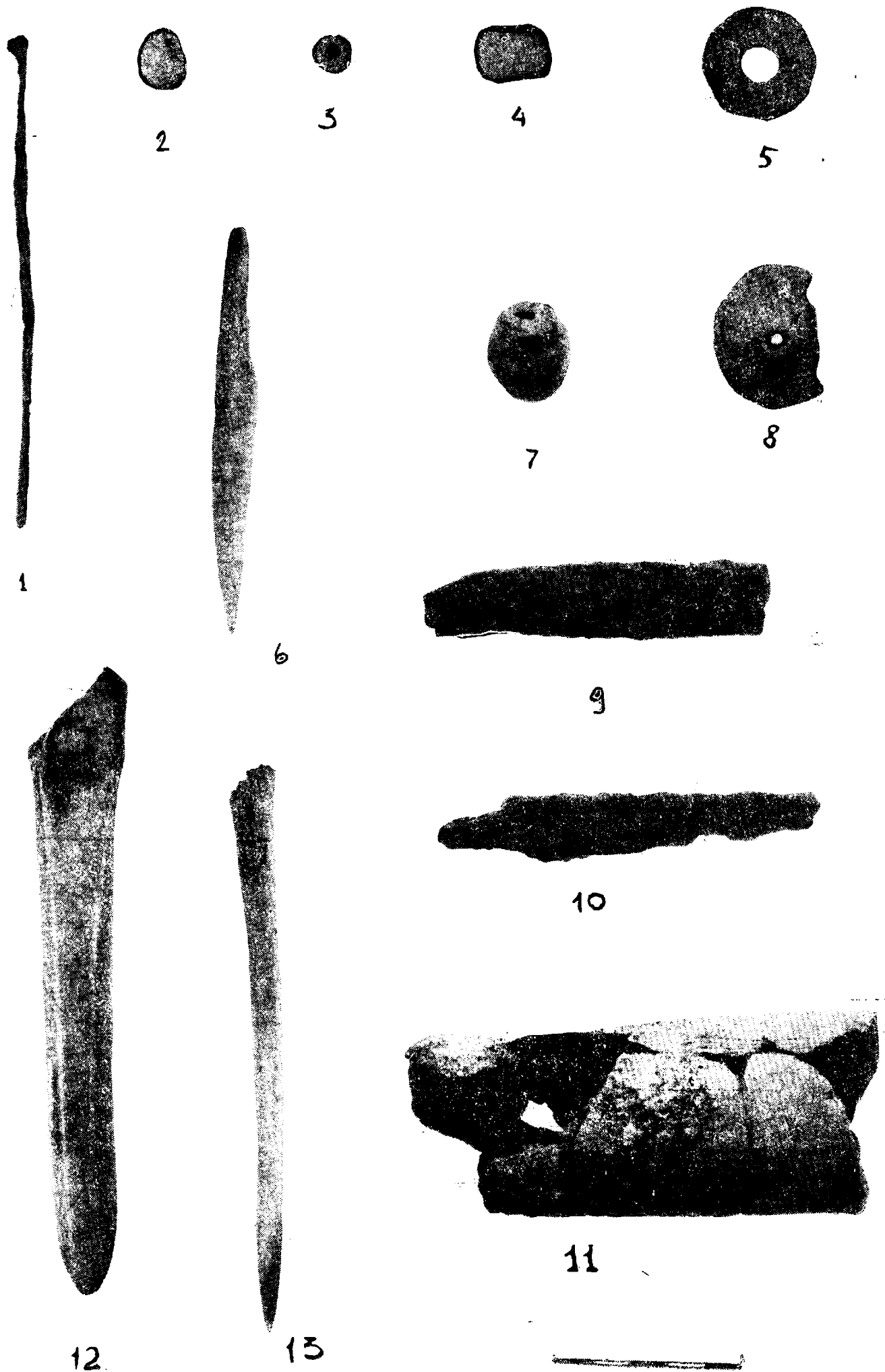

Fig. 7. Așezarea de la Ulmi. Obiecte din fier, os, lut și sticlă

Se poate presupune că locuința avea stâlpi și împletituri de nuiele cu lipitură de lut, așa cum și astăzi în satul Ulmi se construiesc casele. Se pare că această locuință a aparținut unui meșteșugar, după cum o dovedesc resturile de zgură și tubul de suflat găsit în umplutură.

Analiza zgurei și determinările efectuate de Laboratorul de tehnologie arheologică a Secției din Leningrad a Institutului de Științe a Academiei U.R.S.S. și Laboratorul Institutului tehnic de cercetări superioare „Baumann” din Moscova au arătat prezența aramei, care probabil a fost prelucrată în cuptorul descoperit în această locuință. O locuință asemănătoare a mai fost descoperită la Voloșino de către P. D. Liberov, care a datat-o pe baza amforelor în secolele IV—III î.e.n. și a atribuit-o sciților. Însă locuința 1 de la Ulmi, pornind de la materialele găsite, nu poate fi încadrată cronologic decât în secolele II—I î.e.n.

La 0,40 m spre nord de locuința 1 (în partea nordică) s-a descoperit o groapă dreptunghiulară (lungă de 2,0 m, lată de 1,10 m și adâncă de 0,45 m, în partea nordică și 0,75 m în cea sudică), orientată NE—SV (fig. 5), în cuprinsul căreia era depus un schelet de câine, așezat pe partea dreaptă și cu capul

ANEXA I

Rezultatele analizei calitative spectrale a zgurei din săpăturile din așezarea de la Ulmi

Nr. laboratorului	Denumirea obiectului	Cu	Sn	Pb	Zn	Bi	Ag	Sb	As	Fe	Ni	Ca	Mn	Si	Mg	Al	Co	Au	Ge	In	Fi	Na
134-61	zgură I	5	—	—	—	—	—	—	—	2	5,5	4-5	2	2	3	3	—	—	—	—	4	4-5
135-61	zgură II	5	—	—	—	—	—	—	—	2	5,5	4-5	2	2	3	3	—	—	—	—	4	4-5
136-61	zgură III	5	—	—	—	—	—	—	—	2	5,5	4-5	2	2	3	3	—	—	—	—	4	4-5

Analiză efectuată la 20.03.1961

Șeful Laboratorului de analiză: Berezovskaja

TABEL

cu ceramica din secțiunea a III-a din așezarea de la Ulmi

Tipul ceramic Stratul	Zgrunțuroasă	Netedă	Lustruită	Amfore grecești	Tip Černeahov	Epoca bronzului (târziu)
I	143	294	75	3	1	1
II	167	333	188	20	—	—
III	117	226	189	12	—	28 (3 vase)
IV	53	184	136	7	—	5
V	14	117	83	11	—	1
VI		20	18	1	—	—

spre nord-est, lung de 0,65 m; sub scheletul animalului era un strat de cernoziom, în care se aflau și fragmente ceramice de culoare brun-cenușie cu suprafața netezită, șamotă în pastă și cu ardere incompletă.

Secțiunea a III-a a fost trasată în partea cea mai înaltă a colinei, la nord-est de secțiunea I. În cadrul săpăturii au fost surprinse groapa nr. 6 și locuința 2, totalitatea suprafeței cercetate atingând 100 m².

Locuința nr. 2 a putut fi investigată doar în partea sa estică; stratigrafia sa, acolo unde n-a fost deranjată, se prezintă astfel: un strat arabil gros de 0,15—0,30 m; urmează un strat de cernoziom cenușiu-cărămiziu, gros de 0,40—0,60 m, în care se aflau oase, cenușă, lipitură de vatră și fragmente ceramice; în sfârșit, pînă la 0,50—1,20 m adîncime se afla un sol argilos, galben-brun, în care apar sporadic și vestigii antice. Din nefericire, atît în plan, cît și în profil, nu s-a putut determina cu exactitate conturul acestei locuințe.

În groapa nr. 6, care a apărut în peretele nordic al secțiunii, s-a găsit și o aglomerare de fragmente ceramice atribuite Bronzului târziu⁴, care, probabil, provin dintr-un complex mai vechi deranjat cu prilejul săpării acestei gropi. În profilul estic s-a mai observat o groapă, însă care n-a putut fi cercetată. În locuința 2 și groapa 6 a mai fost găsită și o altă ceramică, care, din punct de vedere tehnic, are supra-

⁴ M. A. Romanovskaja, *Nachodki epochi pozdnej bronzy na poselenij Ulma*, in SA, 1964, 3, p. 288—292.

fața netedă sau zgrunțuroasă. Prima categorie cuprinde străchini de tip Poienești-Lucașovca, cu șamotă în pastă, bine arse, de culoare neagră, lustruite și, uneori cu torți în formă de X (fig. 11/3). Trebuie subliniat și faptul că pentru prima dată, în așezarea de la Ulmi au fost descoperite și străchini nelustruite, deși au aceeași formă ca și cele lustruite. Printre străchinile lustruite sînt unele mai mici cu buza dreaptă (fig. 11/13), precum și altele tot de mici dimensiuni, dar cu buza îngustă și fațetată (fig. 11/4, 6, 7). În afară de străchini, din această categorie ceramică fac parte, de asemenea, vasele cu gîtul drept sau care se lărgesc în partea inferioară și au umerii rotunjiți (fig. 11/12, 14).

Cea de a doua categorie a ceramicii nelustruite este cea mai bine reprezentată numeric și prezintă o mai mare varietate de forme, oalele fiind însă cele care predomină. Oalele au gîtul scurt, iar buza este dreaptă sau evazată; umerii sînt rotunjiți, deși uneori pot fi drepti și fundul nu prea gros este totdeauna drept. Partea superioară a acestui tip ceramic, de la gît începînd sau, uneori, chiar de la umeri este netezită și, în unele cazuri, lustruită; partea inferioară este zgrunțuroasă. Aceste vase au o culoare cenușie pe care apar și diferite pete galbui sau maronii. Pasta are un foarte mare procent de șamotă, dar este rău frămîntată și arderea oxidantă nu este completă. Ornamentul este constituit din creștături, care apar uneori pe buze, adîncituri de-a lungul buzei și pe umeri, precum și briie în formă de potcoavă sau proeminențe (fig. 8, 9, 10).

Un alt tip ceramic din această categorie îl constituie vasele în formă de „butoiaș“, decorate cu briie și apucători, care își găsesc analogii în ceramica geto-dacică, însă spre deosebire de aceasta, partea lor inferioară este zgrunțuroasă (fig. 8/2, 3, 9, 11, 22).

Au mai apărut și străchini cenușii, de formă tronconică, mult evazate, uneori cu buzele rotunjite în interior și crestate, cu suprafața de asemenea zgrunțuroasă (fig. 8/7; 11/16, 17, 19, 20).

În sfîrșit tot în această categorie includem și tipsiile rotunde, plate, uneori crestate pe margini (fig. 11/9, 11; 14/15).

De o deosebită însemnătate pentru precizarea cadrului cronologic al așezării de la Ulmi este ceramica grecească, reprezentată prin amforele fragmentare, provenite din Rhodos și Sinope, care pot fi date la sfîrșitul secolului al III-lea î.e.n., ca și în secolele II-I î. e. n., după cum le-a determinat I. B. Zeest.

În afara complexelor amintite, în stratul de cultură al acestei secțiuni s-au găsit și cîteva obiecte, dintre care enumerăm: un fragment de cuțit cu lama dreaptă și muchia curbată (fig. 7/9), lung de 0,053 m și lat de 0,03 m; un alt cuțit mai mic, tot fragmentar, cu muchia dreaptă (fig. 7/10), lung de 0,077 m și lat de 0,013 m; un împungător de os, lung de 0,115 m și gros de 0,007 m (fig. 7/13); mai multe fusaiole, majoritatea fiind confecționate din fragmente de amfore sau de la vase de tip Poienești-Lucașovca (fig. 4/5; 7/5), ca și direct din lut, de formă biconică sau ovoidală (fig. 4/2, 3, 6—9). Mai merită a fi menționat și un vas miniatură, înalt de 0,018 m, cu diametrul gurii de 0,012 m și perforat, poate, cu un bețor cu o grosime de 0,003 m (fig. 7/7).

Totodată, amintim că în stratul de cultură au apărut și multe oase de animale, determinate de către V. I. Calkin, ca provenind de la cornute mari sau mici, porci, ciini, precum și de la animale sălbatice cum au fost cerbii și zimbrii.

Locuința 2, probabil, de suprafață, potrivit cu limitele pămîntului de umplutură, de culoare brun-cenușie, ar fi putut avea dimensiunile de 5,0 × 6,40 m. În interiorul locuinței s-au găsit amestecate cu pămînt resturi de vatră, cenușă, cărbuni și, bineînțeles, numeroase fragmente ceramice, ca și alte obiecte care vor fi descrise la momentul potrivit. Resturile de vatră se aglomerează pe o porțiune lungă de 0,40 m. În colțul nord-estic al acestui complex, la 0,50 m adîncime, au apărut mai multe pietre de calcar, de formă alungită cu dimensiuni variabile între 0,18 × 0,09 × 0,03 m și 0,03 × 0,03 × 0,02 m. Pietrele sînt concentrate pe o suprafață lungă de 1,0 m și lată de 0,60 m, orientată NV—SE. Ceramica găsită nu se deosebește tipologic de restul olăriei descoperite în așezarea de la Ulmi; se constată prezența ceramicii negre lustruite, dar și a aceleia confecționate din pastă cu șamotă și suprafața netezită și zgrunțuroasă, repetîndu-se decorul alcătuit din briie și alveolări. Și formele sînt cele care au mai fost amintite. Dintre formele găsite în locuința 2 se remarcă o tipsie întregă și două fragmente de la același tip, care au creștături pe buze (fig. 11/9). Au apărut și fragmente de la amfore rhodiene, care au ajutat la datarea locuinței. În umplutură s-au mai descoperit 6 fusaiole de lut și o mărgică de sticlă (fig. 7/3). În afara limitelor locuinței propriu-zise, dar în aceeași secțiune, au mai fost găsite 3 fusaiole, un fragment ceramic pregătit pentru a fi transformat în fusaiolă, o porțiune dintr-un ac de bronz (fig. 7/1) și un con de piatră (diametrul 0,04 m și înălțimea de 0,042 m). Ceramica de import grecească, ca și a restului olăriei impun datarea locuinței în secolele II—I î.e.n. Nu s-au putut determina urmele gropilor de pari sau conturul acestui complex. În orice caz, se poate presupune că a fost o locuință de suprafață, puțin adîncită în pămînt, care avea un cuptor.

Tot în cadrul acestei secțiuni s-a delimitat și groapa nr. 6, care avea forma unei pere, cu partea alungită spre nord-vest (fig. 12), lungă de 2,80 m și lată de 2,20 m⁵. În umplutura gropii s-au găsit pă-

⁵ Gropile 2, 3, 4, 5 și cuptorul 3 au fost surprinse și cercetate în afara perimetrului săpăturilor de pe suprafața afectată de lucrările barajului menționat.

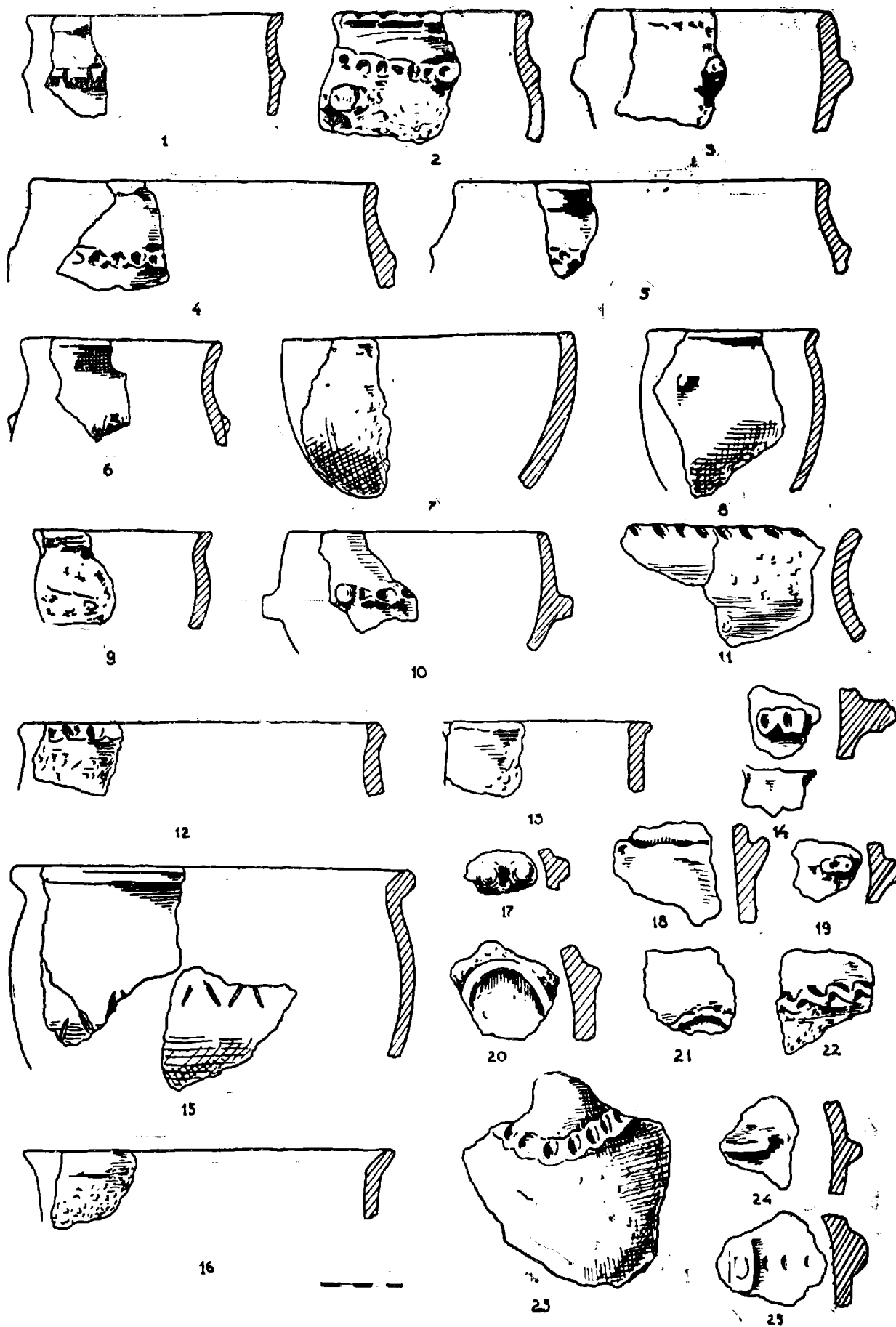

Fig. 8. Așezarea de la Ulmi. Ceramică

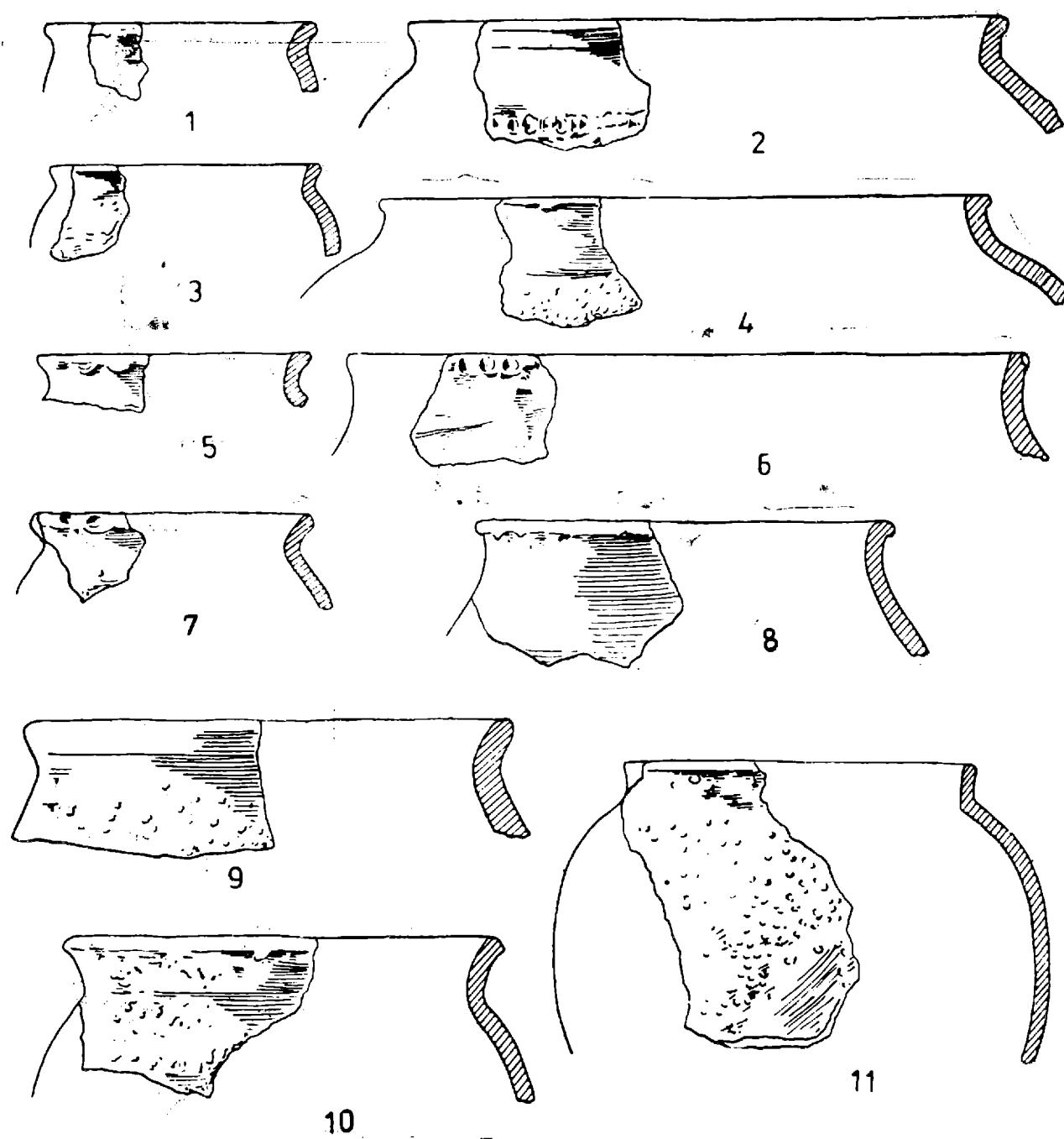

Fig. 9. Așezarea de la Ulmi. Ceramică

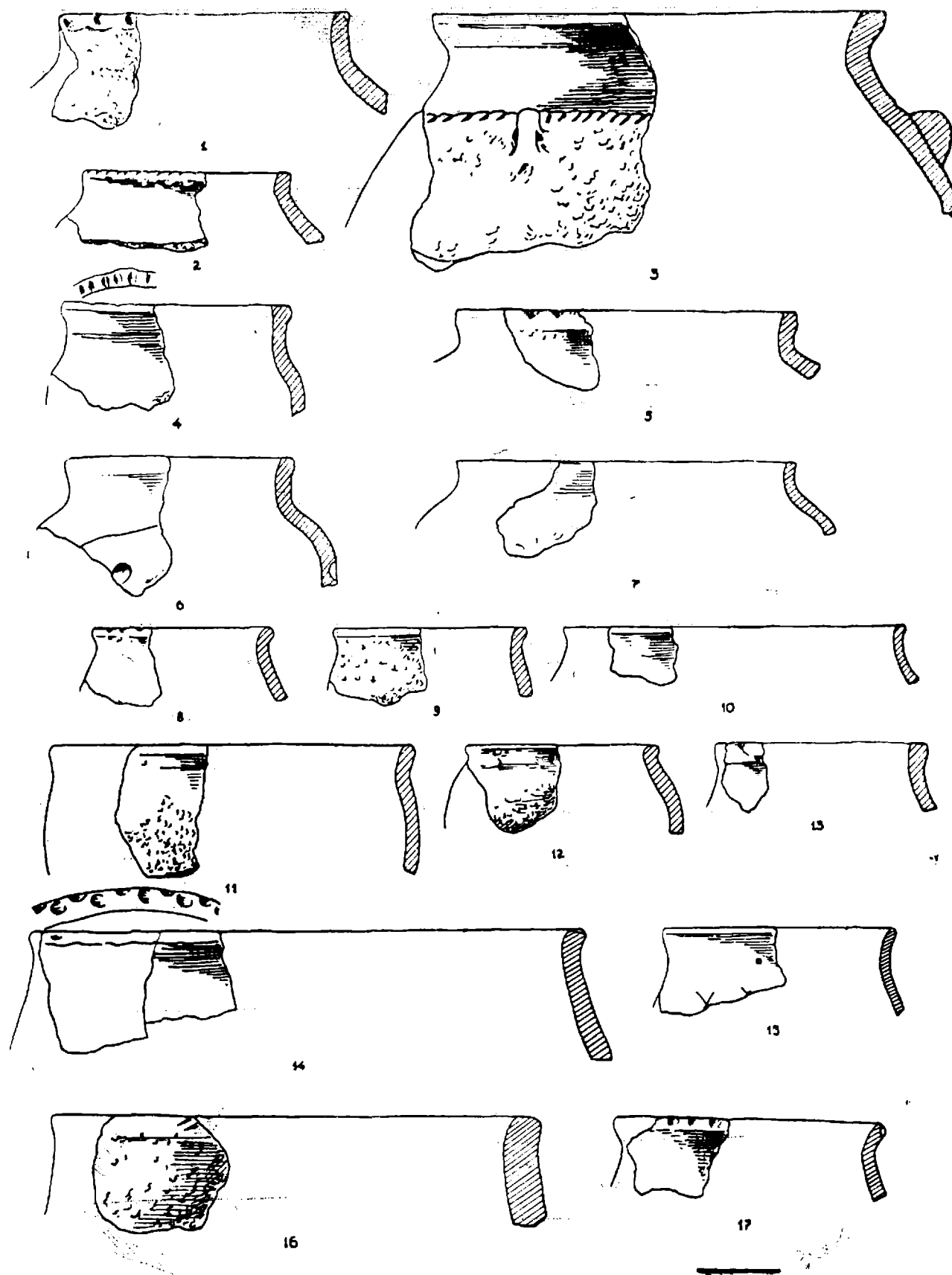

Fig. 10. Așezarea de la Ulmi. Ceramică

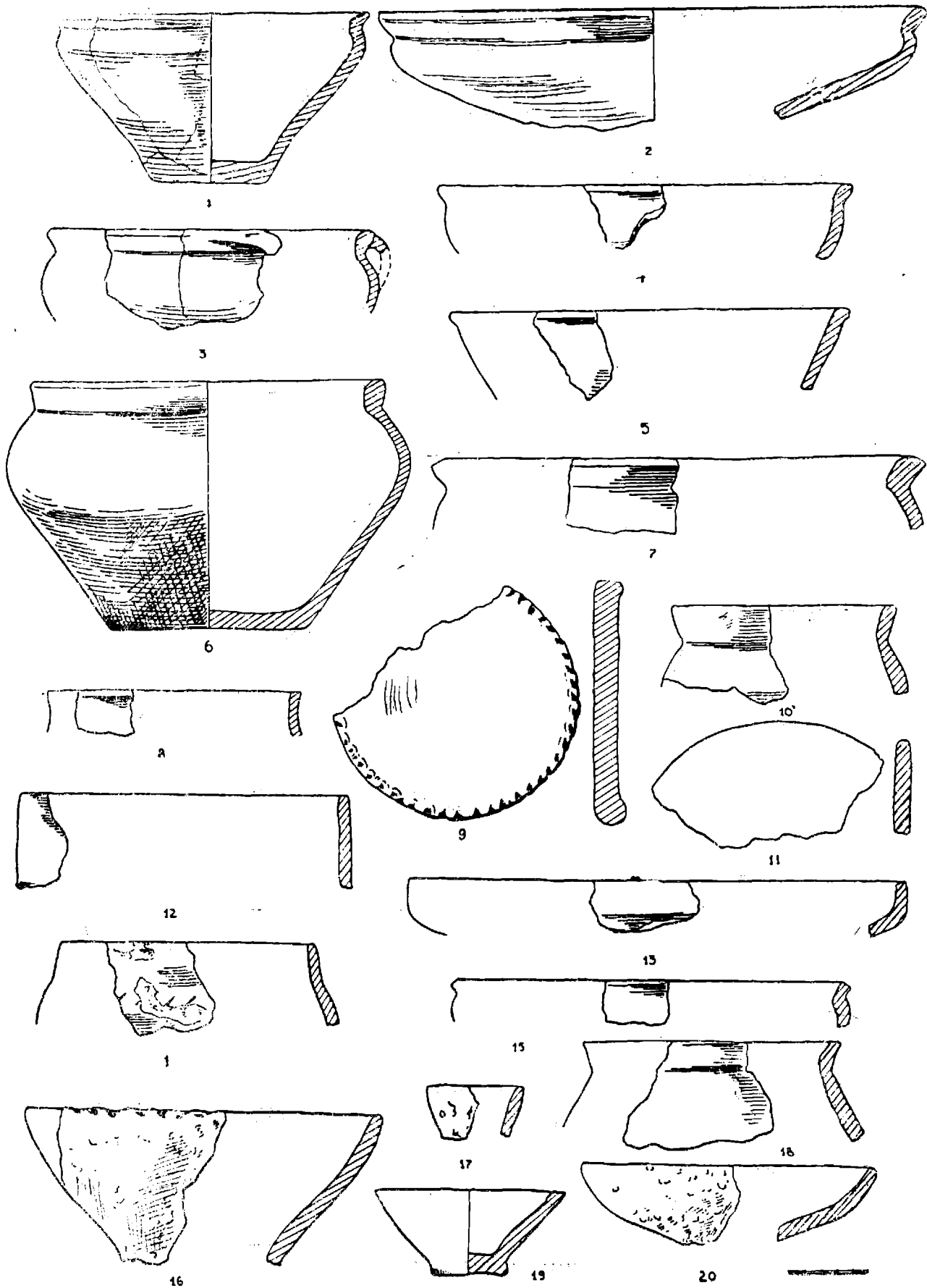
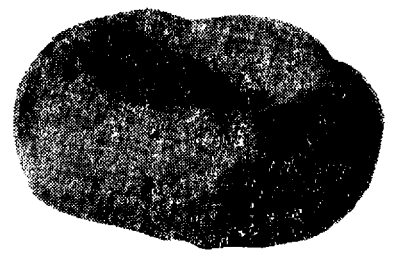
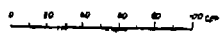
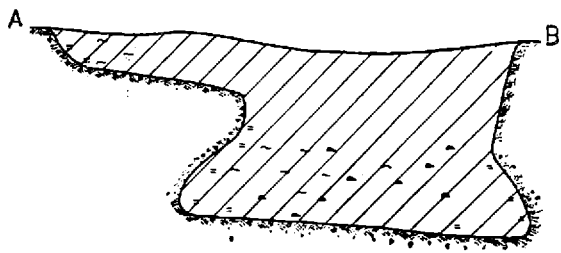
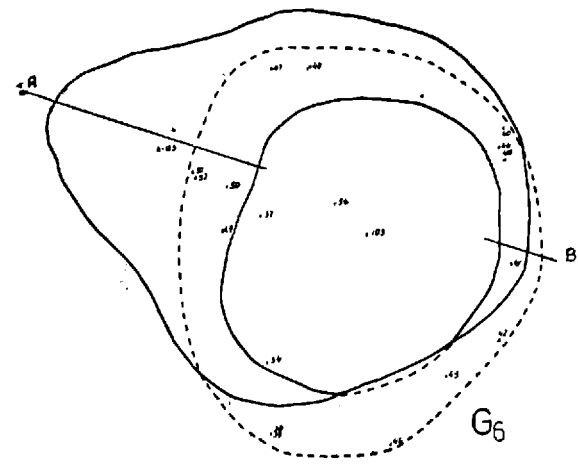
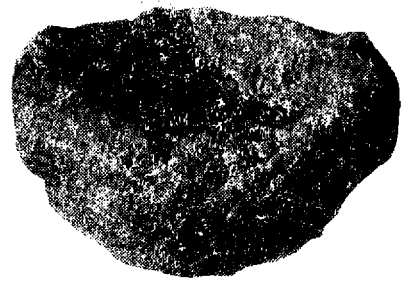

Fig. 11. Așezarea de la Ulmi. Ceramică.



1



2

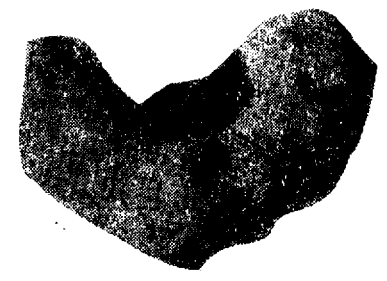

3

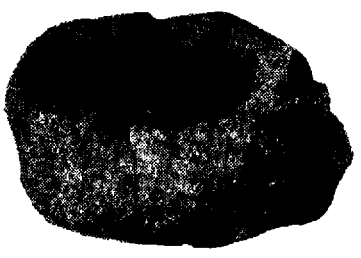

4

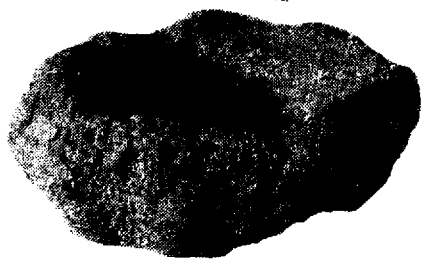

5

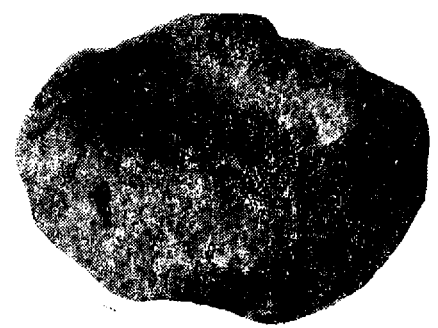

6

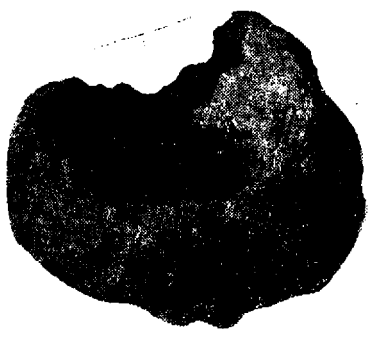

7

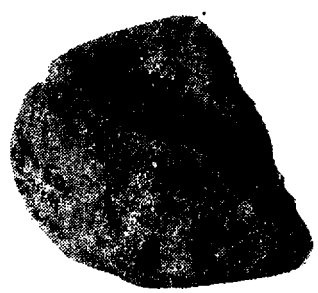

8

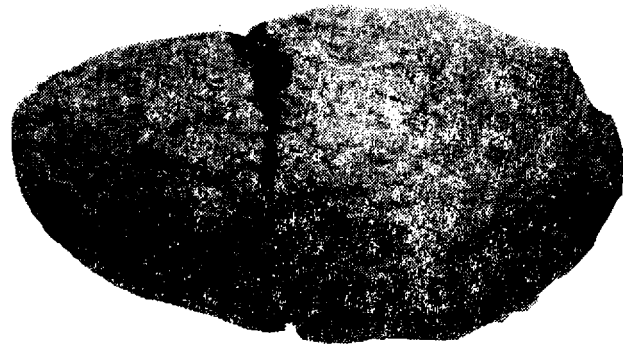

9

Fig. 12. Groapa 6 și umplutura ei (așezarea de la Ulmi)

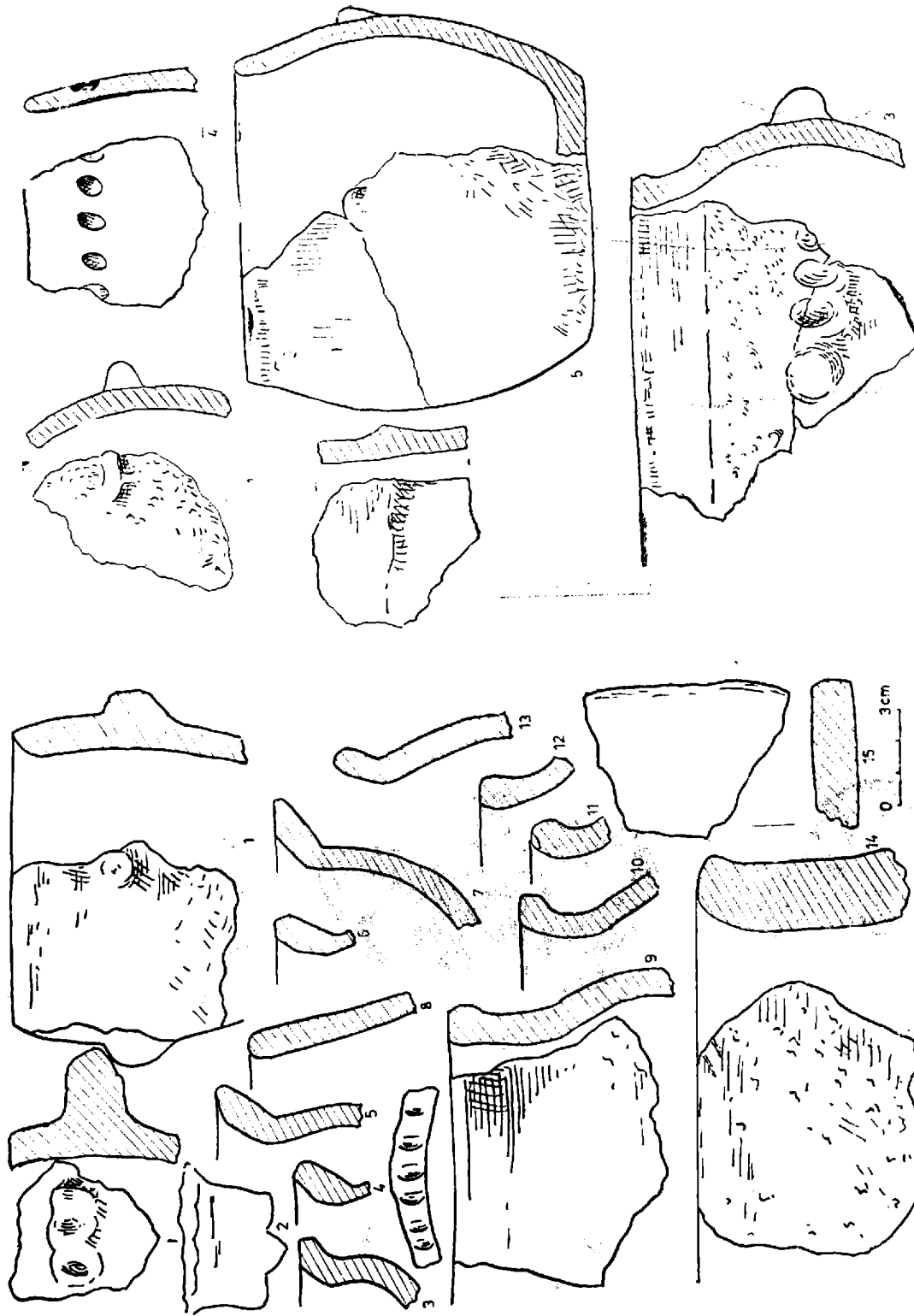

Fig. 14. Așezarea de la Ulmi. Ceramică din groapa 1 (1, 2), groapa 3 (3), groapa 4 (4) și locuința 2 (5)

Fig. 13. Așezarea de la Ulmi. Ceramică din locuința 2

mînt, cărbuni, cenușă, lipitură de vatră și ceramică. Predomină fragmentele de la vasele de culoare roșie-cenușie și cenușie cu suprafața lustruită, printre care și două fragmente de străchini; de asemenea, trebuie amintită și prezența ceramicii aparținînd epocii bronzului, fragmentele descoperite provenind de la vase cu buza subțire, evazată și o nervură sub buză, precum și de la o cană. Au mai fost recuperate și următoarele obiecte: o fusaiolă (fig. 7/8), un împungător de os, lung de 0,09 m, un fragment de corn, precum și 9 opaițe, confecționate dintr-o pastă prost frământată și arsă. Opaițele au formă identică, rotundă, iar dimensiunile sînt asemănătoare (înalte de 0,03—0,35 m); ele se aflau pe fundul gropii, cu excepția unuia (nr. 37), fiind așezate lingă perete, două, cîte două, gură la gură (nr. 38 și nr. 39), iar alte 4 au fost găsite două cîte două (nr. 49 și nr. 37; nr. 45 și nr. 40). În interior s-a constatat prezența unei substanțe de culoare albă. Pe fundul gropii erau puse și 5 cărămizi, necesare, poate reparării cup-torului, precum și un pisălog de piatră (nr. 42) și o mărgică lucrată din scoică (fig. 7/2). De asemenea, în umplutură s-au mai găsit un împungător de os și un cuțit de fier. Groapa avea dimensiunile de 2,80 × 2,20 m și prezenta un prag spre NV; pereții erau aproape drepecți pînă la 0,50 m adîncime, după care se lărgeau spre fundul neted, care avea diametrul de 2,45 m. Destinația gropii nu poate fi determinată cu exactitate, deși se știe că în antichitate cenușa, dar și alte resturi menajere nu puteau fi aruncate decît în locuri bine stabilite⁶. De asemenea, se poate presupune că ceramica din epoca bronzului provine de la un complex deranjat odată cu săparea gropii din secolele II-I î.e.n. Cărămizi ovale, asemănătoare, au fost descoperite și în stațiunea de la Belskoe, ceea ce asigură datarea complexului nostru în secolele II—I î.e.n.

În afară de complexe menționate mai sus, în așezarea de la Ulmi au mai fost surprinse și gropile 2, 3, 4, 5, ca și un cuptor găsit cu prilejul construcției unui dig (fig. 2, 3).

Groapa nr. 2 se afla la 830 m NNV de colțul nord-vestic al secțiunii I, fiind rotundă în plan (diametrul 1,45 m) și cilindrică în secțiune, cu fundul drept (adîncimea 0,60 m). În umplutură s-au găsit bucăți de lipitură de vatră, cărbuni, ceramică și oase de animale amestecate cu pămînt. Destinația ei ar fi putut fi păstratul proviziilor. Fragmentele ceramice, destul de puține, aparțin, fie categoriei negre, lustruite, din epoca tîrzie a bronzului, fie tipului Poienești-Lucașovca, negre, lustruite sau cenușiu-gălbui cu șamotă în compoziție, arse incomplet și, de asemenea lustruite.

Groapa nr. 3 apare în plan tot rotundă (diametrul 2,06 m), iar în secțiune are o formă cilindrică cu două praguri pe laturile de est și vest (adîncime 1,07 m). În umplutură era un cernoziom brun-închis iar pe fund erau depuse lipituri de vatră, cărbuni, oase de animale și mai multe bucăți de la vase din lut. Ceramica aparține categoriilor cu suprafața zgrunțuroasă și cu suprafața lustruită (de la o tipsie plată și de la castroane), precum și unor amfore dintr-o pastă albicioasă, datate în secolele III—I î.e.n. Inventarul descoperit asigură datarea gropii în secolele II—I î.e.n.

Groapa nr. 4 avea o formă ovală în plan (diametrul 1,80 m) și era umplută cu pămînt, cenușă, cărbuni, oase de animale și ceramică, care aparține atît bronzului tîrziu (negre, lustruite), cît și culturii Poienești-Lucașovca; acestea din urmă sînt de la vase negre, lustruite, dar și de la altele confecționate dintr-o pastă poroasă cu suprafața zgrunțuroasă sau netezită (fig. 15/4); s-a găsit și un fragment de amforă. Și această groapă a deranjat nivelul din epoca bronzului.

Groapa nr. 5 era situată la 4 m spre vest de groapa nr. 4 și a fost distrusă cu prilejul lucrărilor menționate încă la începutul acestui studiu. Ea se prezenta rotundă în plan (diametrul 2,0 m) și avea pereții verticali, adînci de 0,15 m, iar fundul era drept. În umplutură au apărut alături de pămînt și oase de animale și cîteva fragmente ceramice de la străchini de tip Poienești-Lucașovca, precum și din categoria vaselor confecționate dintr-o pastă poroasă cu șamotă și suprafața lustruită. După cum se pare, la fel ca în cazul gropii nr. 2, destinația a fost pentru păstrarea proviziilor.

Potrivit cu destinația lor, gropile descoperite în așezarea de la Ulmi pot fi clasificate astfel: 1. menajere (gropile 6, 4, 1); 2. de provizii (gropile 2, 3, 5); 3. groapa-cuptor din locuința nr. 1.

După forma pe care o aveau, de asemenea pot fi cilindrice, lărgite la fund și cu prag. Aproape toate gropile sînt din aceeași vreme, fiind contemporane cu așezarea.

Astfel, cercetările din așezarea de la Ulmi au dus la înregistrarea a două locuințe (una adîncită și alta de suprafață) și a șase gropi de caracter gospodăresc. Aceste complexe pot fi atribuite unui interval de timp cuprins între sfîrșitul secolului III și începutul secolului I î.e.n., datare care se bazează pe fragmentele de amfore din Rhodos și Sinope. Restul inventarului se încadrează în aceleași limite de timp, documentînd în plus și viața sedentară a populației din această zonă; sînt atestate, de asemenea, țesutul și metalurgia fierului, prin tubul de suflat găsit în locuința nr. 1, prima descoperire de acest fel din R. S. S. Moldovenească, în perioada amintită. Deși nu se poate afirma cu certitudine — privind prin prisma sărăciei inventarului —, totuși se poate socoti că locuitorii vechii așezări Ulmi practicau atît agricultura, cît și creșterea vitelor; la cele de mai sus se pot aduce în sprijin ca argumente pe de o parte topografia locului, dar și informațiile puse la îndemînă de către autorii antici.

⁶ V. N. Cernetov, *Predstavlenie o duše u obskich ugrov*, în *Trudy Moskva*, 51, 1959, p. 114—156.

De un interes aparte este ceramica lucrată cu mâna în totalitate și care se împarte în două categorii : cu suprafața lustruită și cu suprafața nelustruită. Din prima categorie fac parte străchinile de culoare neagră, de tip Poienești-Lucașovca, cu buzele fațetate, umerii rotunjiți și torți în formă de X ; pasta este neagră cu șamotă, bine arsă (fig 11/3, 4, 6, 7, 10). Trebuie să subliniem că în așezarea de la Ulmiș-a constatat și prezența unor străchini de același tip, dar nelustruite. Cele mai cunoscute analogii pot fi găsite printre descoperirile din necropola de la Lucașovca⁷ și așezarea Lucașovca II⁸, din necropolele de la Dolineani și Lozova, ca și din așezările de la Brănești, Măscăuți, Pîrjoleni, Vasieni, Calfa și Purcari — toate aflate în R. S. S. Moldovenească⁹ —, precum și din cimitirul de la Poienești și așezările contemporane acestuia din estul României¹⁰. Vase asemănătoare sînt cunoscute și din săpăturile efectuate în necropola Wilanovo din Polonia¹¹, din așezarea La Tène tîrziu de la Piwonica (cu fragmente de străchini găsite în locuințele 1 și 5)¹², ca și în necropola Wymyslow¹³, tot din La Tène tîrziu, mai precis secolele I î.e.n. — I e. n. Acest tip de străchină este foarte apropiat de descoperirile din aria culturii Jastorf¹⁴, care — după cum afirmă cercetătorii germani — pot fi puse în legătură cu migrația celtică.

Suprafața lustruită se întîlnește și la străchinile cu buza dreaptă, dar de dimensiuni mai mică (fig. 11/13), care repetă forme dintr-o epocă precedentă ; ele au apărut într-un număr redus în Ucraina¹⁵, în curganale din vestul Podoliei¹⁶, în R. S. S. Moldovenească și răsăritul României. De asemenea și străchinile cu buza puțin evazată și îngroșată sînt lustruite (fig. 11/17).

Tot în această categorie ceramică pot fi incluse și vasele cu gîtul drept sau lărgit în partea de jos, cu suprafața zgrunțuroasă pe gît și pe umerii aplatisați (fig. 11/12, 14), datate în secolele II—I î.e. n., prin descoperirile din R. S. S. Moldovenească¹⁷, estul României¹⁸ și Polonia¹⁹; se consideră că, anterior, asemenea vase reprezentau un tip principal al celei de a treia etape (400—100 î.e.n.) a culturii Pomorsze²⁰.

Ceramica nelustruită este mult mai numeroasă și are forme mai variate. În cadrul acestei categorii predomină oalele cu buza dreaptă sau ușor evazată, gîtul scurt, umărul rotunjit mai mult sau mai puțin brusc, fundul mic și drept. Suprafața acestor vase este netedă sau chiar lustruită pînă sub umeri sau spre gît, iar spre gură zgrunțuroasă. Au o culoare cenușie cu diferite nuanțe, de la galben pînă la brun, iar pasta este rău frămîntată, poroasă, cu multă șamotă și ardere oxidantă, incompletă. Ornamentul este constituit din briuri, potcoave aplicate, apucători, adîncitori pe umăr sau pe buză și uneori creștături verticale pe buză (fig. 9, 10). Pot fi sesizate mai multe tipuri de oale, unele avînd gîtul scurt și drept sau scurt și evazat, ori cu buza puternic răsfrîntă. Descoperiri asemănătoare au fost identificate în așezările fortificate de pe Niprul Inferior și au fost atribuite de către N. N. Pogrebova lumii tracice²¹, deși așezările amintite aparțin culturii scitice tîrzii.

⁷ G. B. Fedorov, *op. cit.*, p. 53, fig. 17, p. 56, fig. 19.

⁸ M. A. Romanovskaja, *Selișce Lukașevka II*, în *SA*, 1962, 3, p. 293—298, p. 297, fig. 3. Materialele descoperite în așezarea Lucașovca II se află la Laboratorul Institutului de arheologie din Moscova.

⁹ V. L. Lăpușnean, I. T. Niculiță, M. A. Romanovskaja, *Pamjatniki rannego železnogo veka*, Chișinău, 1974, p. 74—95, fig. 29, 31—32.

¹⁰ R. Vulpe, *op. cit.*, p. 326, fig. 129 ; p. 343, fig. 162 ; p. 344, fig. 164 ; p. 362, fig. 208 ; p. 364, fig. 214—215 ; p. 365, fig. 218 ; p. 370, fig. 230—231 ; p. 371, fig. 324 ; p. 384, fig. 267 ; p. 391, fig. 281 ; p. 392, fig. 285—288 ; p. 395, fig. 293—294 ; p. 407, fig. 323—324 ; p. 412, fig. 338 ; S. Teodor, *Contribuții la cunoașterea ceramicii din secolele III—II î.e.n. din Moldova*, în *SCIV*, 18, 1967, 1, fig. 3/4, 4/20, 5/1, 2, 5—7 ; idem, *op. cit.*, în *ArhMold*, 8, 1975, p. 160, fig. 21/1, 4—7 ; p. 161, fig. 22/1, 3, 8, 10 ; 25/6, 7 ; p. 167, fig. 28/1—3, 5, 8 ; p. 168, fig. 29/1, 3—5, 9 ; p. 172, fig. 33/1, 3, 5—7 ; p. 173, fig. 34/5, 6 ; idem, *op. cit.*, în *SCIVA*, 31, 1980, 2, fig. 20/3, 5, 7 ; 22/14 ; A. László, *Așezarea daco-getică de la Băiceni*, în *ArhMold*, 6, 1969, p. 79, fig. 14/6 ; M. Babeș și V. Mihăilescu-Birliba, *Germanische latenezeitliche „Feuerböcke“ aus der Moldau*, în 51.—52. *BerRGK*, 1970—1971, Berlin, 1972, p. 178, fig. 2/5, 10—13 ; p. 185, fig. 7/1, 2, 6—9, 11—12 ; M. Babeș, *Noi date privind arheologia și istoria bastarnilor*, în *SCIV*, 20, 1969, 2, p. 210, fig. 7/1—8.

¹¹ J. Marciniak, *Cmentarzysko ciałopalne z okresu późnolatéńskiego w Wilanowie koło Warszawy*, în *Materialy Starożytnie*, III, 1957, pl. II ; IV/7 ; V/10 ; VI/3, 5 ; VII/10 ; LXI/5 ; LXIII/5 ; LXIV/6 ; LXVIII/4 ; LXIX/8 ; LXXI/6 ; LXXIII/2.

¹² K. Dąbrowski, *Osadnictwo z okresów późnolatéńskiego i rzymskiego na stanowisku w Piwonicach, pow. Kalisz*, în *Materialy Starożytnie*, IV, 1958, p. 7, pl. V/14.

¹³ S. Jasnusz, *Cmentarzysko z okresu późnolatéńskiego i rzymskiego w Wymyslowie, pow. Gostyń*, în *FontesPoznan*, II, Poznań, 1951, p. 207, fig. 3/7.

¹⁴ G. Schwantes, *Die Gräber der älteren Eisenzeit im östlichen Hannover*, în *PZ*, I, 1909, p. 140.

¹⁵ V. G. Petrenko, *Kul'tura plemen pravoberežnego Podneprov'ja*, în *MIA*, 96, 1961, fig. 1 (17).

¹⁶ A. I. Meliukova, *Pamjatniki skifskogo vremeni lesostepnogo Srednego Podnestrov'ja*, în *MIA*, 64, 1958, fig. 9 (7, 8).

¹⁷ Fragmente de un tip asemănător s-au găsit și în așezarea Lucașovca II (Cf. M. A. Romanovskaja, *op. cit.*, p. 291, fig. 3).

¹⁸ R. Vulpe, *op. cit.*, p. 315, fig. 102 ; p. 362, fig. 208, 209 ; p. 367, fig. 225.

¹⁹ S. Janusz, *loc. cit.*

²⁰ V. B. Nikitina, *Pomorskaia kul'tura*, avtoreferat disertației na soiskanie stepeni k.i.n., Moscova, 1965.

²¹ N. N. Pogrebova, *Pozdneskifskie gorodișca na Nitnem Dnepre (Gorodișca Znamenskoe i Gavrilovskoe)*, în *MIA*, 64, 1958, p. 136 ; M. Macrea și M. Rusu, *Der dakische Friedhof von Porolissum*, în *Dacia*, N.S., IV, 1960, fig. 4, 6, 7, 8, 13, 18 ; M. Parducz, *Denkmäler der Sarmatenzeit Ungarns II*, în *Archaeologia Hungarica*, XXI (4), 1944, N. 314/936 ; A. I. Meliukova, *op. cit.*, fig. 30/1, 3, 8, 11—12, 15, 16 ; idem, *Issledovanie pamjatnikov predskifskoj i skifskoj epoch v lesostepnoj Moldavii*, în *MaterialyChișinău*, 1960, fig. I (5, 9) ; Radu și Ecaterina Vulpe, *Les fouilles de Poiana*, în *Dacia*, III—IV, 1927—1932 (1933), p. 291, fig. 44/1, 3, 4 ; p. 287, fig. 35/1, 2 ; p. 285, fig. 30/6, 11 ; p. 292, fig. 47/1, 2.

Pe lângă oalele cu gîtul scurt sînt prezente și oale în formă de „butoiaș“, cu brîie și apucători. Asemenea tip ceramic continuă tradiția ceramicii geto-dacice, cu toate că spre deosebire de aceasta partea lor inferioară este zgrunțuroasă (fig. 8/3, 8, 10; 14/1, 14; 15/4, 5).

Tot din această categorie ceramică fac parte și străchinile nelustruite, tronconice, cu o largă deschidere, cu suprafața cenușie, netezită și creștături pe buze sau cu buzele întoarse spre interior și marginea rotunjită (fig. 11/16, 17, 19, 20). La cele două forme amintite se adaugă și tipsurile rotunde, plate, uneori decorate cu creștături pe margini (fig. 11/9, 11; 14/15), care apar și în stațiunile arheologice din perioada precedentă.

În sfîrșit, o altă grupă ceramică o constituie amforele din Rhodos și Sinope, asupra căreia ne-am oprit la momentul cuvenit.

Studierea ceramicii lucrate cu mîna descoperită în așezarea de la Ulmi ne permite stabilirea unei apropieri a acesteia cu descoperirile similare din R.S.S. Moldovenească, de la Hansca, Saharna, Soloncenii (stratul superior), Butuceni, Vihvatiuți, care au fost atribuite culturii tracice²² și-și păstrează trăsăturile caracteristice pînă la sfîrșitul mileniului I î. e. n.²³. Aceste monumente arheologice sînt foarte asemănătoare cu cele contemporane din România și, probabil, pot fi socotite tot geto-dacice²⁴. De asemenea, așezarea de la Ulmi este apropiată și de o altă grupă de monumente din aceeași vreme, descoperite în R. S. S. Moldovenească la Lucașovca II, Brănești, Ivancea X, Fîntîna Joi, Mășcăuți și altele, atît prin tipul de locuințe și tehnica lor de construcție, cît și prin inventar.

S-ar putea ca în viitor să fie posibilă o mai clară distincție între monumentele din secolele II-I î.e.n. de pe cursul inferior al Nistrului și cele din bazinul Răutului, deși în prezent acest lucru nu poate fi făcut datorită faptului că nu toate așezările sînt bine studiate. Totodată, în aceeași grupă mai putem include și așezările descoperite în răsăritul României și catalogate de către Mircea Babeș ca aparținînd culturii Poienești-Lucașovca²⁵.

În fine, o altă grupă de monumente unde găsim analogii pentru așezarea de la Ulmi, prin tipurile de locuințe și inventar, ne îndreaptă spre Polonia, unde la Piwonica, lângă Kalisz²⁶ și la Cieszynie²⁷—unde există, de asemenea, străchini negre lustruite cu buza fațetată și umărul rotunjit, oale cu gîtul scurt și buza răsfrîntă în exterior, oale cu buza dreaptă, gîtul foarte scurt și suprafața inferioară zgrunțuroasă —, datate în secolele I î.e.n.—I e.n.

O încadrare cronologică foarte precisă ne-o dau fibulele de schemă La Tène mijlociu și tîrziu descoperite de către I. Marcineak la Wilanovo (Warszawa). Aceleași elemente de datare pentru secolele II—I î.e.n., ca în stațiunile din R.S.S. Moldovenească, le întîlnim și în necropola de la Wymyslov.

Astfel, analiza elementelor de inventar indică asemănări ale așezării de la Ulmi atît cu monumentele geto-dacice din secolele IV—III î.e.n., cît și cu descoperirile sincrone din R.S.S. Moldovenească și răsăritul României, ca și cu cele din Polonia și Germania. Pe de altă parte există analogii între monumentele din secolele II—I î.e.n. aflate în R.S.S. Moldovenească și micile așezări de pe Nistrul Inferior sau descoperirile aparținînd fazei tîrzii a culturii Zarubinec. Însă trebuie să atragem atenția că această ultimă categorie de descoperiri nu are apropieri atît de clare și de precise cu așezarea de la Ulmi, așa cum o înfățișează cele de la Lucașovca II, Piwonica și Wilanovo.

Traducerea și adaptarea din limba rusă de
ALEXANDRU ANDRONIC și VIRGIL MIHĂILESCU-BÎRLIBA

ПОСЕЛЕНИЕ УЛЬМА. ПО ОХРАННЫМ РАСКОПКАМ 1960 г. КРАТКОЕ СОДЕРЖАНИЕ

На поселении Ульма охранными раскопками был обнаружен комплекс сооружений, состоящий из двух жилищ: полуземляничного и наземного и шести ям, хозяйственного назначения. Весь комплекс можно датировать от конца III в. до н. э. до I в. до н. э. В основу датировки ложится античный материал; обломки родосских и синопских амфор конца III—I вв. до н. э. Почти так же датируется бусина из жилища (см. рис. 1—6 и прим. 1—6).

²² A. I. Meliukova, *Raskopki pamjatnikov skifskogo vremeni v Moldavii*, în *RSKiev*, 4, 1955, p. 93.

²³ M. A. Romanovskaja, *Issledovanie pamjatnikov predskifskoj i skifskoj epoch v lesostepnoj Moldavii*, op. cit.; idem, în *MLA*, 64, 1958, p. 91, 95, 96 și fig. 30, 31; I. T. Niculiță, *Gety IV—III vv. do n.e. v Dnestrovsko-karpatskih zemljah*, Chișinău, 1977, p. 108—112, 110 și fig. XII; V. I. Lăpușnean, I. T. Niculiță, M. A. Romanovskaja, op. cit., p. 38, 40; p. 56, fig. 16/3; p. 64, fig. 17.

²⁴ I. H. Crișan, *Ceramica daco-getică. Cu specială privire la Transilvania*, București, 1969.

²⁵ M. Babeș, rezumatul tezei de doctorat, op. cit., p. 3, 4.
²⁶ K. Dąbrowski, op. cit., pl. XIV, XXII, XXXI; idem, în *Materialy Starożytnie*, IV, 1959, pl. I/1—3; II/1, 15, 20; III/8, 15; IV/4, 5; V/14, 16.

²⁷ A. Kietlinska, *Osadnictwo Starożytnie na gorze zamkowej w Cieszynie*, în *Materialy Starożytnie*, IV, 1959, p. 91, pl. XI VI.

Вещевой материал, найденный на поселении обычен для памятников II-I вв. до н. э. в Молдавии. Он говорит об оседлом образе жизни населения, о занятиях ткачеством и существовании, пусть кустарного, металлургического производства. Находки костей домашних животных свидетельствуют о занятии скотоводством. Косвенно, исходя из топографии поселения и сведений древних авторов, можно говорить о достаточно развитом земледелии, хотя орудий, имеющих непосредственное отношение к обработке земли на поселении нет.

Самым главным материалом полученном при раскопках является керамика. Вся керамика лепная. По технике обработки её легко можно разделить на две большие группы: 1. Керамика с лощеной поверхностью и 2.—с nelloщенной.

В первой группе больше всего мисок, так называемого лукашевского типа чернолощенных с гранепым венчиком и округлым бочком, обжиг полный восстановительный, излом черный, в тесте примесь шамота. Миски, иногда, снабжены изогнутыми ручками (см. рис. 11/3—4, 6, 7, 10).

Любопытно, что на поселении Ульма впервые встречены миски без лощения по форме подражающие лощеным лукашевского типа.

Ближайшие аналогии этим мискам находятся среди сосудов Лукашевского могильника и поселения Лукашевка II, могильника Долиняны, поселений: Бранешты, Машкауцы, Пыржолтены, Васиены, Калфа, Пуркары, могильника Лозово — в Молдавии, могильника Поянешты и одновременных ему поселений в Румынии (см. прим. 7—10).

Подобные же сосуды известны из раскопок могильника в Виланове, на территории Польши на поселении познелатенского времени в Пивоницах, на могильнике познелатенского времени в Вымьслое где они датируются I в. до н. э.—I в. н. э.. Есть миски сходных типов и на территории культуры Ясторф, где их появление немецкие исследователи связывают с движением кельтов (см. прим. 11—14).

Кроме мисок в первую группу керамики входят сосуды с прямым или расширяющимся к низу горлом, перехватом у шейки и пологими плечиками (рис. 11/12, 14) очень характерные для памятников II—I вв. до н. э. в Молдавии и Румынии, найденные также в Польше, а ранее, являющиеся одной из основных форм в поморской культуре, на ее (400—100 г. до н. э.) (см. прим. 15—20).

Группа nelloщенной посуды гораздо больше по величине и разнообразнее по формам.

Преобладают в ней горшки серого цвета с различными оттенками от желтого до коричневого, для всех них характерна короткая шейка с прямым или слегка отогнутым венчиком с округлым, крутым или очень покатым, плечиками плоским небольшим дном. Тесто плохо промешано и с шамотой. Горшки орнаментированы валиками, упорами, подковообразными напелами, ямками вдоль обочка и по венчику; венчик может быть украшен вертикальными насечками (см. рис. 9, 10). Н. Н. Погребова связывает такие горшки найденные на Нижнеднепровских городищах позднекиевского времени с фракийским миром (см. прим. 21). Встречаются так-же и боченкообразные горшки с валиками и упорами, продолжающие гетскую традицию, но в отличие от гетских имеющие в нижней части своей поверхность нарочито шероховатую (см. рис. 8/3, 8, 10; рис. 14/1, 14; 15/4, 5) и nelloщенные миски или конические, открявающиеся, серого цвета со сглаженной поверхностью с защипами по краю венчика или с загнутым внутрь венчиком и округлым бочком (см. рис. 11/16, 17, 19, 20).

В группу nelloщенной посуды можно отнести и плоские глиняные круги — лепешечницы (см. рис. 11/9, 11; 14/15), иногда, украшенные защипами по краю найденные на всех поселениях, как предшествующего, так и синхронного времени.

Немногочисленна, но очень важна для датировки группа античной посуды, в которую входят обломки родосских и синопских амфор III—I вв. до н. э.

Таким образом, ближайше аналогии связывают поселение Ульму с одной стороны с гетскими памятниками IV—III вв. до н. э.—с другой с синхронными на территории Молдавии и Румынии, III в. до н. э. — I в. н. э. и, наконец, с памятниками того-же времени на территории Польши и Германии (см. прим. 22—27).

Существуют черты, сближающие памятники III—I вв. до н. э. в Молдавии с малыми городищами на Нижнем Днепре и более поздними могильниками и поселениями зарубинецкой культуры, но они менее яркие и выразительны, чем те, которые связывают памятники лукашевского типа с поселениями типа Пивониц и могильниками типа Виланова.

СПИСОК ИЛЛЮСТРАЦИЙ

- Рис. 1. Ситуационный план поселения.
- Рис. 2. Сводный план раскопок и сооружений.
- Рис. 3. Планы и разрезы ям.
- Рис. 4. Предметы из глины и камня.
- Рис. 5. Раскоп II. План донной части. Жилище 1. План и разрез.
- Рис. 6. Комплекс находок из жилища 1.
- Рис. 7. Предметы из железа, кости, глины и стекла.
- Рис. 8. Керамика.
- Рис. 9. Керамика.
- Рис. 10. Керамика.
- Рис. 11. Керамика.
- Рис. 12. Яма 6 и ее заполнение.
- Рис. 13. Керамика из жилища 2.
- Рис. 14. Керамика из ям и жилища 2.