

# NECROPOLA TUMULARĂ BĂLĂBANI – II

DE  
EUGENIU SAVA

În prezentul articol se publică rezultatele săpăturilor arheologice efectuate în vara anului 1984 lângă satul Bălăbani (r. Taraclia, R. Moldova)<sup>1</sup>. În acel an au fost cercetați 7 tumuli din cei circa 25, care topografic pot fi divizați în două grupe mari (fig. 1). Din primul grup de tumuli numit Bălăbani-I au fost studiați în 1971-1972 numai 18 tumuli<sup>2</sup>. Grupul de tumuli săpați în 1984 a fost numit, convențional, Bălăbani-II. Tumulii erau plasați în șir pe axa SSE-NNE, la distanțe inegale unul de altul, în partea dreaptă a șoselei Chișinău-Cahul (fig. 1). Numerotarea tumulilor și descrierea materialelor se face în ordinea efectuării săpăturilor<sup>3</sup>.

**Metodologia de cercetare.** Toți tumulii au fost săpați mecanic, cu buldozere și screpere. Straturile de sol din mantaua tumulilor cu o grosime de 10-15 cm, se scoteau succesiv cu ajutorul lamelor mașinilor. După fiecare strat scos pe cale mecanică se făcea răzuiala manuală a suprafeței deschise pentru precizarea complexelor care se săpau în continuare tot manual. Pentru precizarea stratigrafiei verticale pe axa nord-sud sau est-vest s-au lăsat martori paraleli cu grosimea 0,5-1,0 m (cel puțin trei în fiecare tumul). Toate măsurătorile orizontale și verticale s-au efectuat de la un reper, care era centrul convențional al tumulului.

TUMULUL nr. 1 avea înălțimea de 0,85 m de la nivelul antic de călcare și diametrul la baza tumulului de 40 m (fig. 2). După consistență și culoare, mantaua tumulului era formată din cernoziom uniform. În toate secțiunile (martori) stratigrafice s-a observat un strat subțire de argilă galbenă amestecată cu mici fragmente de lemn, care reprezintă vestigiile ale acoperișului de la mormântul principal (nr. 2). Acest strat de argilă era suprapus peste nivelul antic de călcare (fig. 2). În zona centrală a tumulului, la adâncimea de 0,3-0,8 m, pe o suprafață de aproximativ 30 m<sup>2</sup>, s-au descoperit bârne și fragmente de bârne de la acoperișul mormântului nr. 2, deranjat din poziția *in situ*. Tot în centrul tumulului, la adâncimea de 0,9 m, s-a depistat o pată de argilă, care înconjură mormântul principal. Argila provine din groapa funerară (fig. 2). La adâncimea de 0,5 m, în centrul tumulului, a fost găsit un obiect de fier, probabil garda unci săbii (fig. 4/2). În tumulul nr. 1 au fost descoperite două morminte turanice, din care mormântul nr. 2 este cel principal.

*Mormântul nr. 1* a fost descoperit la distanța de 7,5 m NE și la adâncimea de 1,5 m de la reperul amintit (fig. 2). În partea de est, la adâncimea de 0,9-1,2 m, mormântul era înconjurat de pietre care, probabil, inițial acopereau mormântul, iar apoi au fost deranjate din poziția *in situ* de către jefuitori. Pietrele formau un segment cu lungimea de 8 m și lățimea de 2 m. La adâncimea de 1,4-1,5 m, sub pietre, au fost descoperite urmele acoperișului de lemn. Fragmente de lemn de la acoperiș s-au păstrat parțial și în umplutura gropii funerare.

Groapa funerară era dreptunghiulară, cu colțurile rotunjite și avea dimensiunile de 1,05 x 2,55 m și adâncimea de 2,42 m. Pe axa lungă groapa era orientată pe linia SSE-NNV (fig. 3/1). În groapă, la diferite adâncimi, au fost găsite oase și fragmente de oase umane<sup>4</sup>, obiecte de os, fier și bronz, fragmente de lemn și cărbune de lemn. Mormântul a fost jefuit încă din antichitate, iar scheletul distrus. Cele mai multe din obiectele de fier descoperite în mormântul nr. 1 sunt fragmentate sau puternic afectate de coroziune. Este dificil de

<sup>1</sup> E. Sava, S. Agulnikov, I. Manzura, *Otčiot o polevych issledovaniach Budgeakskoi novostroečinoi arheologičeskoj ekspedicii v 1984 godu*, Arhiva Muzeului de Arheologie, Chișinău, 1985, Nr. inv. 212.

<sup>2</sup> G. Cebotarenco, E. Iarovoi, N. Țelnov, *Kurgany Budgeakskoi stepi*, Chișinău, 1989, p.12-72.

<sup>3</sup> Numerotarea pe șantier a fost efectuată pentru fiecare grup aparte și numai pentru tumulii care au fost săpați.

<sup>4</sup> Conform aprecierilor antropologice efectuate de către palcontologul G. Romanova (scheletul – masc. *Adultus*).

apreciat just semnificația lor. Cu precădere, inventarul funerar reprezintă: vestigii de la arme, cum ar fi aplicele de os de la arc (fig. 3/2-5), vârfurile de săgeți de fier (fig. 4/4), teacă de pumnal (?) (fig. 4/3), pumnalele (fig. 4/8-10; 5/8-9), săbiile (fig. 4/2), apoi obiecte de harnașament, ca inele și catarama (fig. 4/5; 5/1-5), cuie (fig. 4/1,6-7; 12-13), piese de port, cum sunt cătărămile (fig. 4/11), zalele, apărătorile de cot (fig. 5/6) și podoabele, ca oglinda de bronz (fig. 3/6). Un loc aparte îl ocupă oglinda de bronz, care a fost descoperită în partea de nord a gropii, la adâncimea de 2,0 m. O parte a oglinzii este netedă și bine șlefuită, iar cealaltă are reprezentate 4 animale în relief (probabil câini). Pe una din porțiuni s-a păstrat și imaginea în relief a unei păsări, probabil o rață (fig. 3/6).

*Mormântul nr. 2* a fost descoperit în partea centrală a tumulului, la 2,0 m spre vest și adâncimea de 0,88 m de la reperul menționat. Groapa funerară a fost săpată de la nivelul antic de călcare (fig. 2). La adâncimea de 0,3 m până la 0,8 m, în jurul gropii funerare, au fost descoperite bârne putrezite de la acoperișul mormântului (fig. 2). Tot în jurul gropii, pe o suprafață de 5,5 x 5,8 m și cu o grosime maximă de 0,3 m, se găsea un strat de argilă, de formă circulară în plan (fig. 2). Argila provine din groapa funerară.

Groapa funerară este dreptunghiulară și are colțurile puternic rotunjite, cu dimensiunile de 0,9 x 1,10 x 2,20 m, adâncimea de 2,26 m de la reper și era orientată pe axa lungă SVV-NEE. Groapa funerară avea la adâncimea de 0,7 m de la nivelul de descoperire trepte paralele cu pereții lungi cu o lățime de 0,03-0,3 m (fig. 5/10). Umplutura gropii era constituită din cernoziom amestecat cu fragmente de lemn; oase umane, fragmente de piele, inventar funerar fragmentar și doar câteva obiecte intacte. Mormântul a fost jefuit în antichitate, iar scheletul distrus total (fig. 5/10). Oasele scheletului (masc. *Adultus*) au fost găsite la diferite adâncimi, de la 0,3 m până la fundul gropii. În total, în mormânt au fost descoperite peste 100 de obiecte întregi și fragmentare, care, cu precădere pot fi identificate ca elemente de port ale călărețului, arme și zale sau piese de harnașament. Majoritatea inventarului funerar este de fier: nasturi (sau aplice) (fig. 5/11-13; 6/5-19; 7/3-12, 18-20), pe unele păstrându-se mici bucăți de piele (fig. 7/12-13, 18-20); inele (fig. 7/14-17) și cătărămi, de asemenea cu bucăți de piele (fig. 9/6-8); zăbale (fig. 9/3; 10/3-4); scări de șea (fig. 10/1-2); zale (fig. 6/1-4); armament, ca pumnale (fig. 9/9), cuțite (fig. 9/4), o teacă (fig. 9/5), fragmente de săbii (fig. 9/1-2) și vârfuri de săgeți romboidale (fig. 11/1-4).

În categoria armamentului pot fi incluse și plăcile de os-aplice ale arcului (fig. 12/1-8). Dintre obiectele de os mai pot fi menționați și nasturii (?) (fig. 12/9-12). Alte obiecte de port sunt și de bronz (fig. 11/7), ca și de argint (fig. 11/5-6, 8-10).

Un interesant obiect este măciuca de fier cu 6 muchii în relief (fig. 7/1;8). Măciuca este din fier, iar muchiile și partea cilindrică este acoperită cu plăcuțe subțiri de aur care sunt incizate cu argint pe cilindru și în partea sa superioară. În partea de sus a obiectului este imprimată o țamga, iar cilindrul este ornamentat în stilul (?) scrisului arab (fig. 8)<sup>5</sup>. Măciuca-sceptru are o gaură cilindrică în secțiune, în care se fixa mânerul de lemn (?). Capătul mânerului era protejat de un cilindru de fier (fig. 7/2).

TUMULUL nr. 2 avea înălțimea de 0,9 m și diametrul de 50 m (fig. 13). În tumul au fost descoperite două morminte și două gropi votive (?) (fig. 13/7). Ambele morminte sunt sincrone, deoarece au fost săpate de la nivelul antic de călcare (fig. 13).

*Mormântul nr. 1* (cultura „Jamnaja”) a fost descoperit în zona centrală a tumulului, la distanța de 0,4 m de reperul convențional. Groapa funerară a fost săpată de la nivelul antic de călcare, ceea ce se confirmă prin faptul că solul argilos din cavitate a fost depus peste el (fig. 13). Groapa funerară era dreptunghiulară și avea dimensiunile de 2,75 x 3,95 m, cu orientarea pe axa lungă, în direcția SV-NE, la adâncimea de 0,25-0,30 m de la nivelul antic de călcare, fiind, de asemenea, prevăzută cu trepte, late de 0,5-0,6 m (fig. 14/1). Mai jos de trepte, groapa funerară avea dimensiunile de 1,65 x 2,30 m și adâncimea absolută de 2,20 m de la reper (1,30 m de la nivelul antic de călcare). La nivelul treptelor, groapa funerară a fost acoperită cu bârne, de la care s-au păstrat doar câteva fragmente (fig. 14/1).

<sup>5</sup> În fig. 7/1 obiectul este reprezentat grafic până la lucrările de restaurare, care au fost efectuate în 1985-1986 la Muzeul Ermitaj din Sankt Petersburg. Tot la Muzeul Ermitaj specialiștii de Secția Studiilor Orientale au încercat să decodeze inscripția.

Însă s-a ajuns la concluzia că ea este ilizibilă. Conform opiniei domnilor dr. I. Marschak și dr. M. Kramarovskii, această măciuca poate fi atribuită, cu precauție, unui călăreț-mameluc.

Scheletul (masc. *Adultus*) era în poziție chirchită, pe spate și avea craniul orientat către NE (35°). Oasele picioarelor, îndoite inițial din genunchi și instalate în poziție verticală, erau chirchite spre dreapta (fig. 14/1). Oasele brațelor erau întinse paralel cu coloana vertebrală. Scheletul era presărat cu ocră, mai abundent pe craniu, bazin și mâini. Sub schelet și pe tot fundul gropii s-au observat fragmente de la o rogojină de natură organică (fig. 14/1).

*Inventarul funerar* era lângă craniu, iar în partea stângă s-a găsit un cerceț, de forma unui inel de buclă, ca o spirală de argint (fig. 14/5).

*Mormântul nr. 2* (cultura „Jamnaja”) a fost descoperit în zona centrală a tumulului, la distanța de 2,8 m la SE și adâncimea de 1,35 m de la reperul convențional (fig. 13). Groapa funerară avea două niveluri (cu trepte) și a fost săpată de la nivelul antic de călcare, care se confirmă prin stratigrafia verticală (fig. 13). Groapa era la nivelul superior și avea o formă dreptunghiulară, cu dimensiunile de 2,15 x 3,8 m și o lățime a treptelor de 0,4-0,5 m (fig. 14/2). La nivelul treptelor s-au păstrat fragmente de bârne de la acoperiș (8 bârne). Mai jos de trepte groapa avea dimensiunile de 1,35 x 2,0 m și atingea adâncimea absolută de 2,15-2,20 m de la reper (0,75-0,80 m de la nivelul antic de călcare).

Scheletul (masc. ? *Adultus* ?) se afla în poziție chirchită, pe spate, înclinat puternic pe dreapta și era orientat cu craniul spre NE (40°). Oasele picioarelor îndoite din genunchi, erau chirchite în dreapta. Oasele brațului drept erau întinse (cu un unghi mic în cot), paralel coloanei, iar oasele brațului stâng erau îndoite sub un unghi obtuz cu antebrațul depus pe oasele bazinului (fig. 14/2). Scheletul era presărat de asemenea cu ocră, mai intens craniul. Pe fundul gropii se afla o rogojină din materie organică.

În afară de aceste două morminte în tumul au mai fost descoperite și două gropi votive (?), fără material arheologic.

TUMULUL nr. 3 avea înălțimea de 0,6 m și diametrul de 30 m (fig. 15). În tumul au fost descoperite două morminte și trei gropi votive (?). Mormântul principal este numerotat cu nr. 2.

*Mormântul nr. 1* (epoca bronzului târziu, cultura Sabatinovka (?)) a fost găsit la 3,3 m SE și la adâncimea de 0,9 m de la reper. Forma gropii n-a putut fi precizată.

Scheletul (Fem. *Maturus*) era în poziție chirchită pe partea dreaptă și craniul orientat la V (270°). Oasele brațului stâng erau îndoite la cot și mâna plasată în fața craniului. Oasele brațului drept nu s-au păstrat. Picioarele puternic chirchite se atingeau cu oasele brațului stâng (fig. 14/3).

*Inventarul funerar*. Lângă craniu se găsea un fragment de vas lucrat cu mâna (fig. 14/6) din pastă cu degresanți de nisip și ceramică pisată.

*Mormântul nr. 2* (cultura „Jamnaja”) a fost descoperit la 3,0 m NE și la adâncimea de 1,15 m de la reper. În secțiune se vede clar, că acest momânt este cel principal în tumul nr. 3. El a fost săpat de la nivelul antic de călcare, solul argilos, scos din groapă, fiind depus pe acest nivel (fig. 15). Groapa avea trepte (fig. 15), însă în plan a fost depistat numai conturul și s-au putut stabili doar dimensiunile gropii mai jos de trepte (fig. 14/4). Dimensiunile gropii, după cum apar și în plan, sunt de 1,60 x 2,10 m și adâncimea de 1,60 m de la reper. La nivelul treptelor groapa era acoperită cu bârne de la care s-au păstrat numai unele fragmente foarte mici.

Scheletul (Fem. *Adultus*) era slab conservat, și se afla în poziție chirchită pe spate, cu craniul orientat la E (80°). Oasele brațelor erau întinse, paralel cu coloana vertebrală. Oasele picioarelor erau îndoite la genunchi, cu unghiul spre dreapta (fig. 14/4). Craniul și oasele picioarelor erau acoperite cu un strat subțire de ocră. Sub schelet și pe tot fundul gropii s-au păstrat fragmente de rogojină de natură organică (fig. 14/4).

TUMULUL nr. 4 avea înălțimea de 0,85 și diametrul de 32 m (fig. 16). În tumul au fost descoperite 13 morminte (nr. 12 este mormântul principal).

*Mormântul nr. 1* (cultura „Jamnaja”) a fost descoperit la 7,0 m NV și la adâncimea de 1,45 m de la reper (fig. 16). Groapa funerară era dreptunghiulară și orientată pe axa lungă SE-NV, cu dimensiunile de 1,20 x 1,90 m și adâncimea de 2,0 m de la reper. Scheletul (Masc. *Infans*), slab conservat, se găsea în poziție chirchită pe spate, cu craniul orientat NNV (315°). Pe oase s-au depistat urme de ocră roșu, mai abundente pe craniu (fig. 14/7). Pe fund, de asemenea, resturi de la o rogojină dintr-un material organic.

*Mormântul nr. 2* a fost găsit la 5,0 m NV și la adâncimea de 0,80 m de la reper (fig. 16). Forma gropii și poziția scheletului nu s-au putut stabili. S-au găsit numai unele fragmente de la craniul unui defunct.

*Mormântul nr. 3* (cenotaf?, cultura „Jamnaja”) a apărut la 6,2 m NVV și la adâncimea de 1,5 m de la reper (fig. 16). Groapa era dreptunghiulară, orientată S-N (5°) și avea dimensiunile de 1,10 x 1,65 m și adâncimea de 1,60 m de la reper (fig. 14/8). Pe fundul gropii s-au depistat amprente de rogojină organică, presărată cu ocru roșu. În centrul gropii se aflau două pete de ocru roșu (fig. 14/8).

*Mormântul nr. 4* (evul mediu) a fost descoperit la 6,0 m NE și la adâncimea de 0,8 m de la reper (fig. 16). Forma gropii nu s-a putut preciza. Scheletul (Masc. *Adultus*) era întins pe spate, cu craniul orientat NV (335°) și oasele brațelor paralele coloanei (fig. 17/13). Sub schelet s-au păstrat fragmente de lemn, constituind, probabil, vestigiile unui suport (?) funerar (fig. 17/13).

*Inventarul funerar.* 1. Cataramă de bronz dreptunghiulară cu spinul coniform găsită pe oasele coșului pieptului. Dimensiunile cataramii: 1,9 x 2,1 m; lungimea spinului 1,5 cm. Catarama era ornamentată pe avers cu linii incizate, oblice și paralele (fig. 17/5). 2. Cinci vârfuri de săgeți de fier (fig. 17/1-4,7) au fost găsite lângă oasele bazinului. Lungimea vârfului de săgeată care s-a păstrat integral este de 12,8 cm (fig. 17/1). 3. Obiect de fier (cuțit?) (fig. 17/11) descoperit lângă femurul din dreapta. Mânerul cuțitului (?) avea și plăci de os, care s-au distrus complet. Lungimea cuțitului este de 11,5 cm. Probabil, un element al acestui obiect este și garda (?) de os, cu ornament incizat (fig. 17/6). 4. Trei fragmente de inele de fier (fig. 17/8-10) au fost găsite pe oasele bazinului. 5. Sabia de fier (fig. 17/12) în teacă de lemn (teaca nu s-a păstrat) cu inele de fier se găsea în partea stângă a scheletului (fig. 17/13). Lungimea săbiei este de 1,45 m.

*Mormântul nr. 5* (cultura „Jamnaja”) a fost descoperit la 5 m la S și la adâncimea de 1,45 m de la reper (fig. 16). Groapa era dreptunghiulară, cu treaptă la peretele sudic (fig. 14/9) și era orientată pe axa N-V, cu dimensiunile de 1,20 x 1,25 m și adâncimea de 2,2 m de la reper (fig. 14/9). Scheletul era slab conservat (*Infans-I*), și se afla în poziție întinsă pe spate, cu craniul orientat la E (85°) (fig. 14/9).

*Mormântul nr. 6* (evul mediu) a apărut la 5,5 m la S și la adâncimea de 0,7 m de la reper (fig. 16). Forma gropii n-a fost stabilită. Scheletul (Masc. *Maturus*) era întins pe spate, cu craniul orientat la V (270°). Oasele brațului stâng erau puțin îndoite la cot (fig. 18/1).

*Mormântul nr. 7* (cultura „Jamnaja”) a fost descoperit la 4,5 m spre N și la adâncimea de 1,26 m de la reper (fig. 16). Groapa dreptunghiulară, orientată SV-NE, avea dimensiunile de 1,30 x 2,0 m și adâncimea de 1,86 m de la reper (fig. 18/2). Scheletul (Fem. *Adultus*) era chirchit, întins pe spate, cu craniul orientat NE (70°). Oasele scheletului și mai ales craniul erau acoperite cu un strat subțire de ocru. Pe fundul gropii s-au păstrat fragmente de rogojină (fig. 18/2).

*Mormântul nr. 8* (cultura „Jamnaja”?) a apărut la 7,5 m spre S și la adâncimea de 0,95 m de la reper (fig. 16). Forma gropii n-a fost stabilită. Scheletul (*Adultus*), slab conservat, era aranjat în poziție chirchită pe partea stângă, cu craniul orientat la SEE (110°) (fig. 18/3).

*Mormântul nr. 9* (cultura „Jamnaia”) a fost găsit la 7,5 m spre SE și la adâncimea de 1,15 m de la reper (fig. 16). Forma gropii n-a fost precizată. Scheletul (Masc. *Adultus*) era chirchit pe partea stângă, cu craniul orientat NE (40°). Oasele brațelor erau îndoite sub un unghi ascuțit (fig. 18/4).

*Inventarul funerar.* La 5 cm de craniu a fost descoperit un obiect de os în forma unei cutii dreptunghiulare, în care se găsea ocru. Din cauza stării slabe de conservare, acest obiect n-a putut fi restaurat.

*Mormântul nr. 10* (cultura „Jamnaja”) a fost găsit la 6,5 m spre N și la adâncimea de 1,20 m de la reper (fig. 16). Groapa dreptunghiulară, orientată E-V, avea dimensiunile de 1,10 x 2,0 m și adâncimea de 1,30 m de la reper (fig. 18/5). În mormânt au fost descoperite două schelete, aparținând unui adult și, al doilea, unui copil (?). Scheletul de adult era mai bine conservat și se găsea în poziție chirchită pe spate, cu craniul orientat la V (270°). Scheletul *Infans* (?), aflat în stare rea de conservare a fost, de asemenea, orientat cu craniul, care nu s-a păstrat, probabil tot în direcția V (fig. 18/5). Pe fundul gropii s-au găsit fragmente de rogojină (fig. 18/5).

*Mormântul nr. 11* (neidentificat) a fost descoperit la 1,8 m spre S și la adâncimea de 1,2 m de la reper (fig. 16). Mormântul a fost distrus în antichitate. Groapa funerară era de formă ovală (0,75 x 1,65 m) și avea adâncimea de 2,40 m de la reper (fig. 18/17). În umplutura gropii s-au găsit fragmente de oase umane. Mormântul nr. 11 a suprapus mormântul nr. 12 (fig. 18/6-7).

*Mormântul nr. 12* (neidentificat, probabil mormântul principal) a fost găsit în centrul tumulului, la adâncimea de 1,22 m de la reper (fig. 16). Groapa a fost săpată de la nivelul antic de călcare, care se observă bine în profilul matorului IV (fig. 16). Mormântul a fost distrus complet în antichitate. Groapa funerară (1,10 x 1,90 m) avea

adâncimea de 1,72 m de la reper (fig. 18/6). În umplutura gropii, la diferite adâncimi, s-au găsit fragmente de oase umane cu urme de ocră. Poziția stratigrafică și prezența ocrului ne permit să încadrăm acest mormânt în orizontul culturii Jamnaja.

TUMULUL nr. 5 avea înălțimea de 0,75 m de la nivelul antic de călcare și diametrul de 35 m (fig. 19). În tumul au fost descoperite trei morminte, dintre care nr. 3 este cel principal.

*Mormântul nr. 1* (evul mediu) a apărut la 0,8 m spre E și la adâncimea de 0,45 m de la reper (fig. 19). Forma gropii n-a fost stabilită. Scheletul (*Maturus*) era slab conservat și se afla întins pe spate, cu craniul orientat la V (260°) (fig. 20/1).

*Inventarul funerar.* Lângă oasele bazinului au fost găsite două fragmente mici de fier puternic afectate de coroziune.

*Mormântul nr. 2* (epoca bronzului) a fost descoperit la 7,5 m spre SE și la adâncimea de 1,0 m de la reper (fig. 19). Forma gropii n-a fost precizată. Scheletul (*Adultus*), slab conservat, se găsea în poziție chirchit pe partea stângă (fig. 20/2), cu craniul orientat la E (90°).

*Mormântul nr. 3* (principal, cultura „mnogovalikovaja”) a fost găsit în centrul tumulului, la adâncimea de 1,60 m de la reper (fig. 19). Groapa funerară a fost săpată de la nivelul antic de călcare, ceea ce se confirma prin stratigrafia martorilor I și II (fig. 19). Solul argilos din groapă a fost trecut în plan și profil (fig. 19). Groapa de formă ovală (1,9 x 2,2 m) avea adâncimea de 2,10 m de la reper (fig. 19). La diferite adâncimi s-au găsit fragmente de oase umane (*Maturus* ?). Probabil, mormântul a fost distrus complet în antichitate.

*Inventarul funerar.* 1. La adâncimea de 1,8-2,1 m de la reper, sub peretele de vest al gropii, s-a găsit un vas cu corpul bombat. Gura vasului nu s-a păstrat. Dimensiunile vasului: H – 20 cm; D. fundului – 13 cm; D. max a corpului – 24 cm (fig. 20/4). Vasul avea la exterior o culoare brun-galbenă. Este modelat cu mâna din argilă în amestec cu nisip și ceramică pisată. 2. În umplutura gropii a fost descoperit un fragment de cataramă de os cu două orificii (fig. 20/3).

TUMULUL nr. 6 avea înălțimea de 1,0 m de la nivelul antic de călcare și diametrul de 35 m (fig. 21). În tumul au fost descoperite patru morminte aparținând culturii „mnogovalikovaja” și unul din evul mediu. Tumulul conținea două niveluri de construcție (două orizonturi), cu câte un mormânt principal pentru fiecare dintre ele (fig. 21). Sub primul nivel de construcție, care avea aspectul unui tumul cu diametrul de 15-16 și înălțimea de 1,0 m de la nivelul antic de călcare, s-a găsit mormântul principal nr. 1. Mormintele nr. 2 și 5 au fost încorporate în mantaua primului tumul și sunt probabil principale pentru nivelul al doilea, ceea ce se confirmă prin observațiile stratigrafice ale martorilor (fig. 21). Astfel, de exemplu, solul argilos din mormântul nr. 1 a fost depus peste nivelul antic de călcare (fig. 21, martorii I-II), iar solul argilos din mormintele nr. 2 și nr. 5 a fost depus pe mantaua primului tumul (fig. 21, martorii II-VI). Mormintele nr. 3 și nr. 4 sunt secundare.

În partea de nord a tumulului, între primul și al doilea orizont de construcție, a fost descoperit un vas de ofrandă aparținând culturii „mnogovalikovaja” (fig. 20/8). Vasul avea corpul tronconic și era ornamentat cu 9 rânduri de brăie lipite, primele trei superioare având linii oblice incizate. Spațiul dintre al doilea și al treilea brâu este completat cu triunghiuri incizate și mici protuberanțe. Între brăiele 4-5-6 spațiul este acoperit cu linii oblice incizate (fig. 20/8). Dimensiunile vasului: H – 38 cm; D. gurii – 21 cm; D. fundului – 15 cm.

*Mormântul nr. 1* (cultura „mnogovalikovaja”, principal pentru primul orizont) a fost descoperit la 2,2 m spre NV și la adâncimea de 1,10 m de la reper (fig. 21). Groapa a fost săpată de la nivelul antic de călcare (fig. 21, martorii I-II); ea avea forma ovală la nivelul de descoperire (1,10 m de la reper) și dimensiunile de 1,0 x 1,5 m și era orientată pe axa lungă S-N (fig. 20/6<sup>a</sup>-6<sup>b</sup>). Pereții gropii erau înclinați ușor spre fund, iar peretele nord-vestic, la adâncimea de 0,8 m de la nivelul de descoperire, forma o treaptă mică (fig. 20/6<sup>b</sup>). Adâncimea gropii era de 2,2 m de la reper. În mormânt se găseau două schelete suprapuse (fig. 20/6<sup>a</sup>-6<sup>b</sup>). Scheletul de deasupra (Masc. *Maturus*) era chirchit pe stânga, cu craniul orientat spre NE (5°). Oasele brațului erau îndoite la cot sub un unghi de 90°, iar oasele brațului stâng se aflau paralel cu coloana vertebrală (fig. 20/6<sup>a</sup>).

Scheletul de jos (Masc. *Adultus*) era chirchit pe stânga, cu craniul orientat spre NE (5°). Oasele brațelor erau îndoite la cot, sub un unghi de aproximativ 45° (fig. 20/6<sup>b</sup>).

*Inventarul funerar.* La nivelul scheletului de deasupra, lângă oasele antebrațului stâng, s-a găsit o cataramă de os cu un orificiu în centru (fig. 20/5). Dimensiunile cataramii: 4,8 x 5,1 cm; diametrul orificiului – 1,8 x 2,0 cm.

*Mormântul nr. 2* (cultura „mnogovalikovaja”) a fost descoperit la 4,0 m spre NE și la adâncimea de 1,82 m de la reper (fig. 21). Mormântul a fost săpat de la suprafața primului nivel de construcție (fig. 21, martorii V-VI). Groapa funerară avea două niveluri (fig. 20/7) în partea superioară și o formă circulară cu diametrul de 1,92 m. La adâncimea de 2,96 m de la reper groapa avea în jurul perimetrului trepte cu lățimea de 0,4 – 0,6 m (fig. 20/7). Sub trepte groapa funerară avea o formă ovală (0,88 x 1,46 m) și adâncimea de 0,6 m de la trepte. Scheletul (Masc. *Maturus*) era chircit pe stânga, cu craniul orientat la NEE (70°). Oasele brațelor erau îndoite la cot și, totodată, oasele mâinilor se aflau depuse în fața craniului (fig. 20/7). Sub schelet, pe tot fundul gropii, s-au păstrat fragmente de rogojină.

*Mormântul nr. 3* (cultura „mnogovalikovaja”) a fost descoperit la o distanță de 9,5 m spre SE și la adâncimea de 2,15 m de la reper (fig. 21). Groapa dreptunghiulară (1,60 x 2,45 m) avea adâncimea de 2,52 m de la reper și era orientată pe axa SV-NE (fig. 22/1). Scheletul era foarte slab conservat și, probabil, se găsea inițial în poziție chircită pe stânga, cu craniul orientat la NE (70°) (fig. 22/1).

*Inventarul funerar.* Lângă oasele craniului a fost găsit un vas biconic modelat cu mâna din argilă amestecată cu ceramică pisată. Suprafața exterioară are o culoare brun-galbenă cu pete negre. Dimensiunile vasului: H – 32 cm; D. max a corpului – 24 cm; D. gurii – 11 cm; D. fundului – 11 cm (fig. 22/2).

*Mormântul nr. 4* (evul mediu) a fost descoperit la distanța de 9,8 m la S și la adâncimea de 1,67 m de la reper (fig. 21). Groapa funerară a fost depistată numai în partea interioară (fig. 22/6). Scheletul era slab conservat și se afla întins pe spate, cu orientarea craniului spre V (270°) (fig. 22/6).

*Inventarul funerar.* 1. Lângă oasele bazinului au apărut fragmentele foarte mici ale unui obiect de fier, care n-a putut fi identificat. 2. Pe oasele brațului au fost descoperite 4 plăci dreptunghiulare de aur (fig. 22/7-10) și 10 fragmente de la alte plăci, care nu pot fi refăcute.

*Mormântul nr. 5* (cultura „mnogovalikovaja”) a fost descoperit la distanța de 4,8 m spre S și la adâncimea de 1,76 m de la reper (fig. 21). Mormântul a fost săpat de la suprafața antică a primului nivel de construire a tumulului, ceea ce se confirmă prin suprapunerea solului argilos din groapă pe suprafața primului tumul (fig. 21, martorii III-IV-V-VI). Groapa funerară avea o formă semiovală, cu dimensiunile de 1,60 x 2,24 m. La adâncimea de 2,88 m de la reper groapa avea trepte cu lățimea de 10-25 cm (fig. 22/3). Mai jos de trepte, groapa ovală avea dimensiunile de 1,40 x 1,80 m și adâncimea de 3,78 m de la reper (0,9 m de la nivelul treptelor). Pe trepte s-au păstrat capetele de bârne de la acoperișul construcției funerare (fig. 22/3). Au fost identificate 17 bârne, care acopereau perpendicular groapa. Scheletul (*Maturus*) era slab conservat, chircit pe partea stângă și avea craniul orientat spre E (90°). Oasele brațelor erau probabil îndoite la cot, cu mâinile depuse în fața craniului (fig. 22/3). Lângă oasele antebrățului au fost găsite câteva fragmente de oase de animal (neidentificat). Sub schelet și pe fundul gropii s-au depistat fragmente de rogojină.

*Inventarul funerar.* 1. Lângă oasele antebrățelor s-a găsit o cataramă, cu o perforație în centru. Diametrul cataramei este de 5,0 cm iar diametrul orificiului de 1,7 cm (fig. 22/4). 2. A doua cataramă (fig. 22/5) s-a depistat sub peretele de nord al gropii, la distanța de 0,4 m de la schelet (fig. 22/3). Diametrul cataramei este de 4,7 x 4,8 cm, iar diametrul orificiului de 1,8 cm.

Mormintele nr. 5 și nr. 2 sunt probabil sincrone și, posibil, sunt principale pentru al doilea nivel de construire a tumulului.

TUMULUL nr. 7 avea înălțimea de 0,2 m de la nivelul actual al solului și diametrul de 13,5 m. În tumul au fost descoperite două morminte, din care nr. 2 este principal (fig. 23/3).

*Mormântul nr. 1* (cultura „mnogovalikovaja”) a fost găsit la o distanță de 3,0 m spre SE și la adâncimea de 0,5 m de la reper (fig. 23/3). Forma gropii n-a fost precizată. Scheletul (*Senilis*) era slab conservat, chircit pe partea stângă, cu craniul orientat la E (90°). Probabil, oasele brațelor erau îndoite la cot, cu mâinile depuse în fața craniului (fig. 23/2).

*Mormântul nr. 2* (cultura „mnogovalikovaja”, principal) a fost descoperit la distanța de 3,0 m spre E și la adâncimea de 0,97 m de la reper (fig. 23/3). Groapa era semiovală (0,9 x 1,4 m) și orientată pe axa SV-NE, cu adâncimea de 1,67 m de la reper (fig. 23/1). Scheletul, slab conservat, era chircit pe partea stângă, cu craniul orientat spre NE (40°). Oasele brațelor erau deranjate, fiind depuse inițial, probabil, cu mâinile în fața craniului (fig. 23/1).

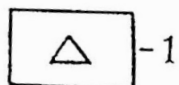
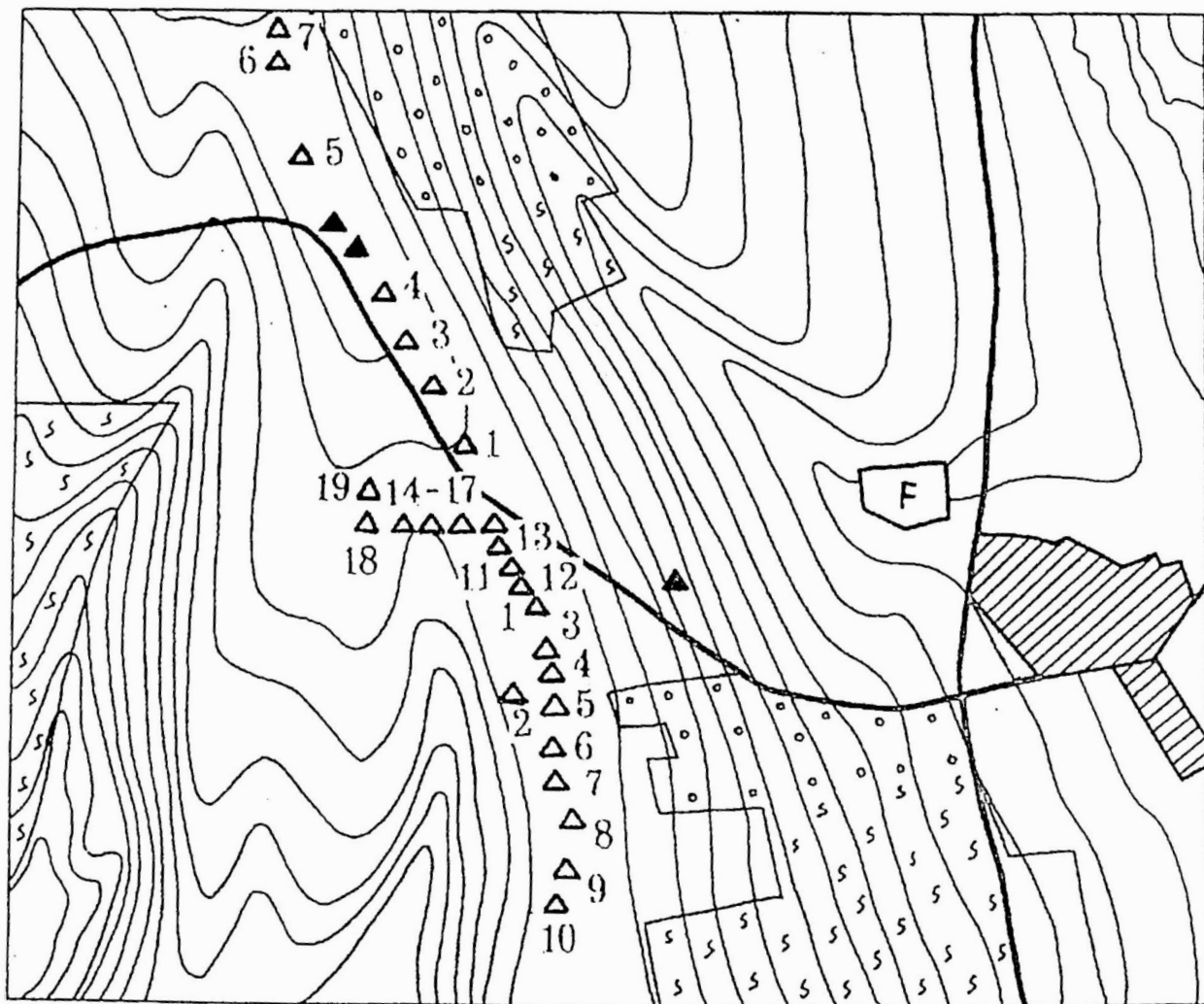

Fig. 1. Necropolele tumulare Balabani I și II. Plan de situație. Semne convenționale: 1 – tumuli cercetați;  
2 – tumuli necercetați.

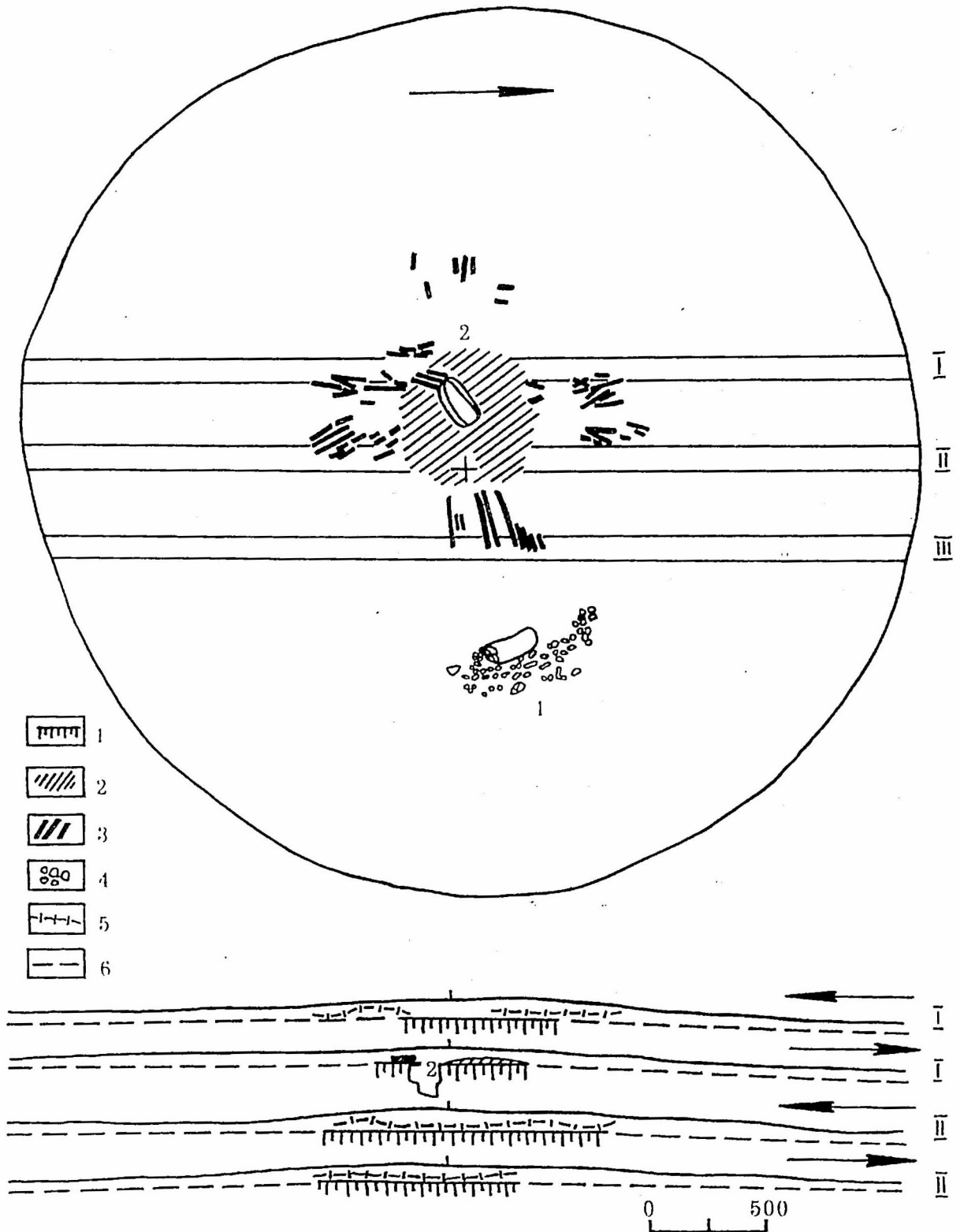

Fig. 2. Tumulul nr. 1. Plan general. Semne convenționale: 1, nivelul antic de călcare; 2, solul argilos din groapa funerară; 3, bârne; 4, pietre; 5, lentilă de argilă; 6, nivelul antic de călcare, slab conservat.



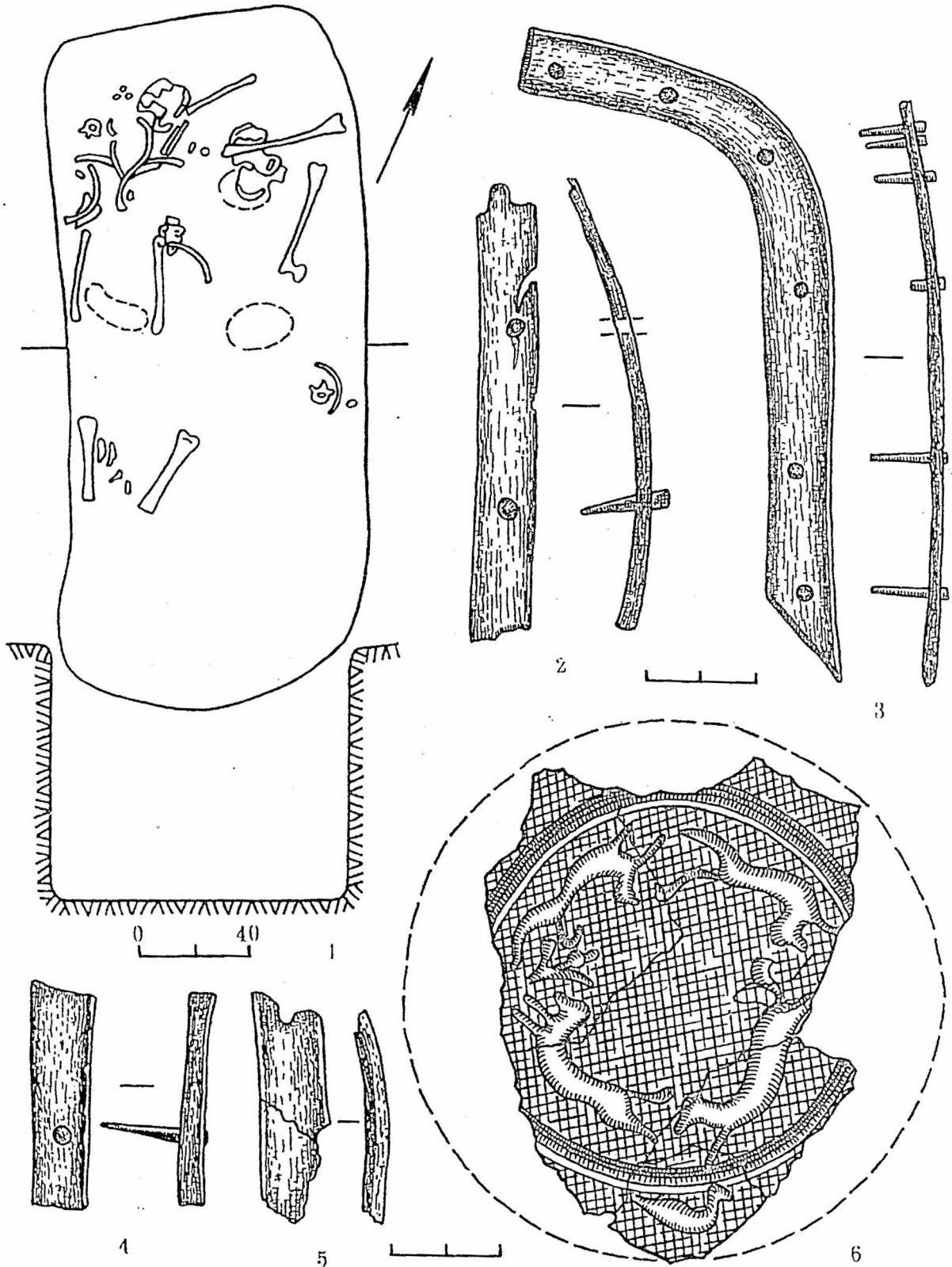

Fig. 3. Tumulul nr. 1. Mormântul nr. 1 și inventarul funerar (2-5, os; 6, bronz).

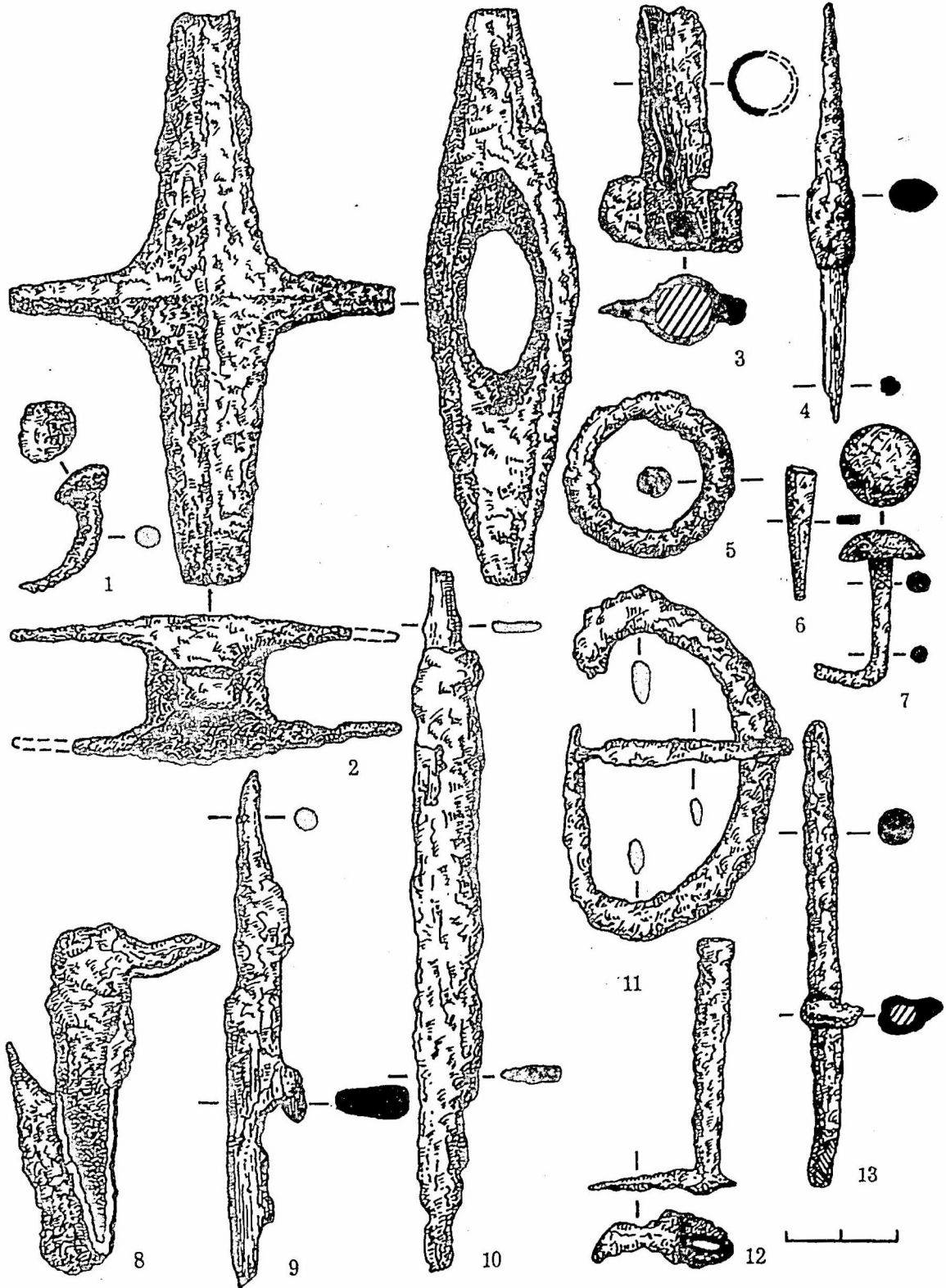

Fig. 4. Tumulul nr. 1. Obiecte de fier din mormântul nr. 1.

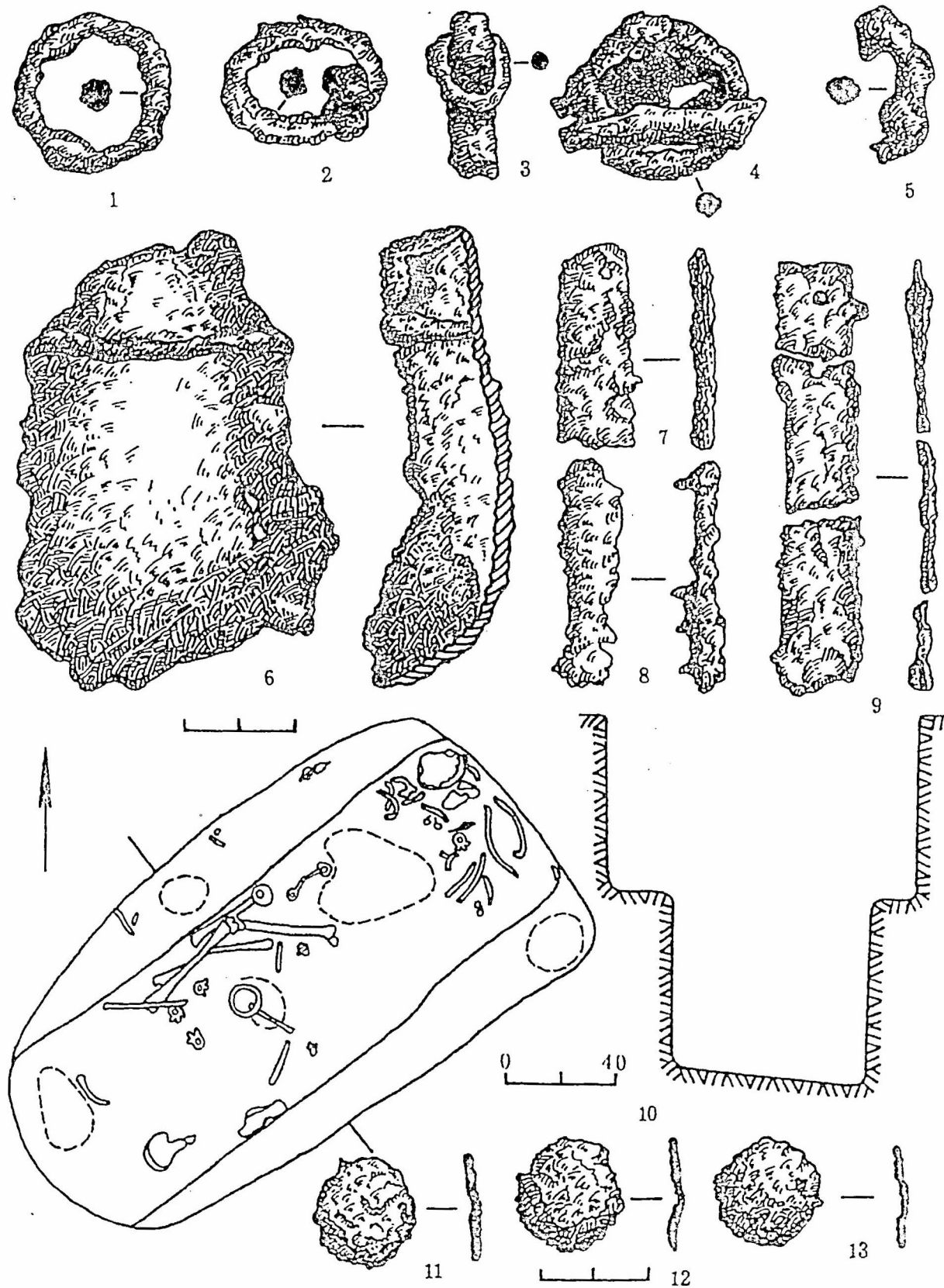

Fig. 5. Tumulul nr. 1. Obiecte de fier din mormântul nr. 1 (1-9). Mormântul nr. 2 (10-13).

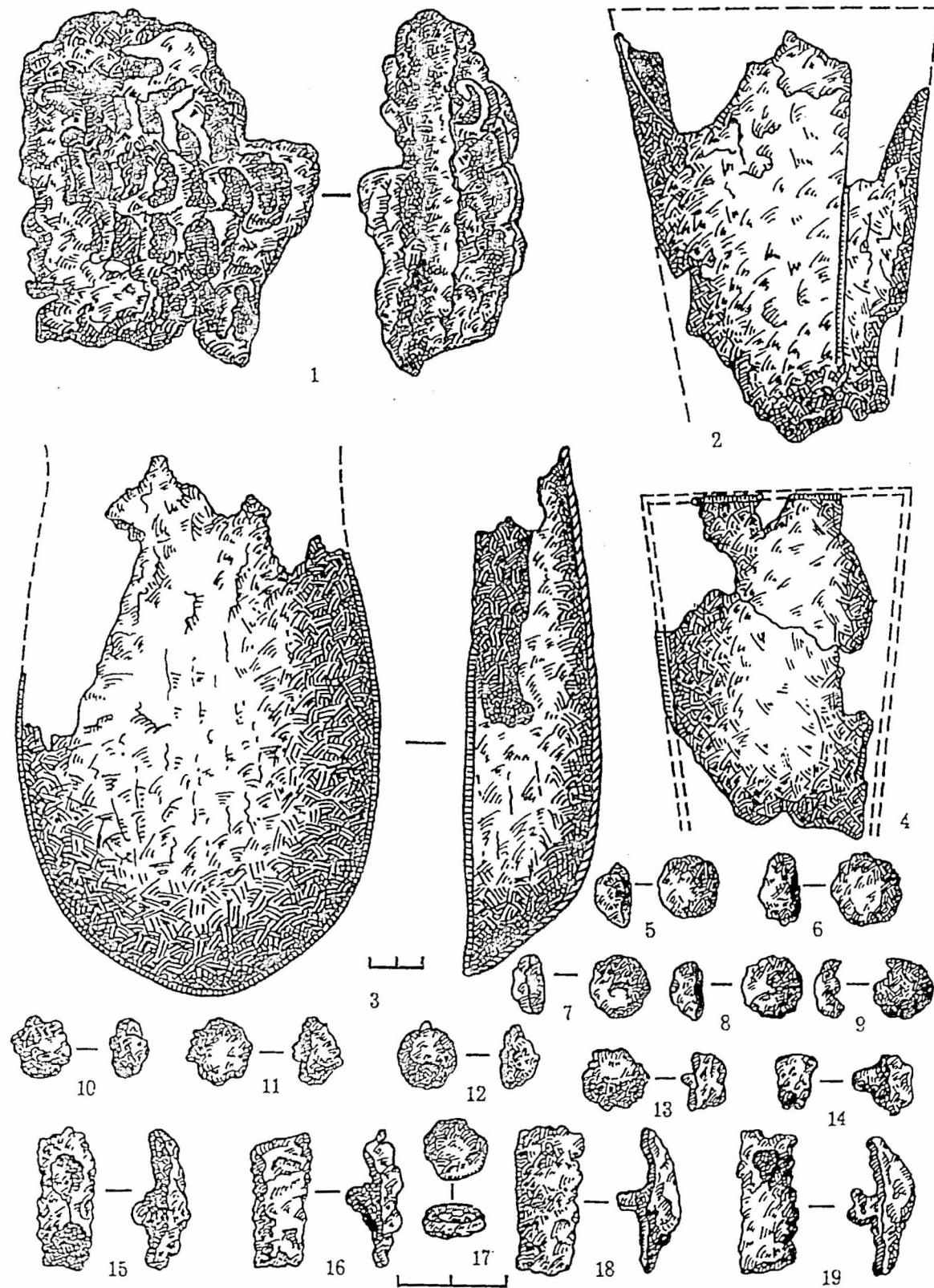

Fig. 6. Tumulul nr. 1. Mormântul nr. 2. Obiecte de fier (1-19).

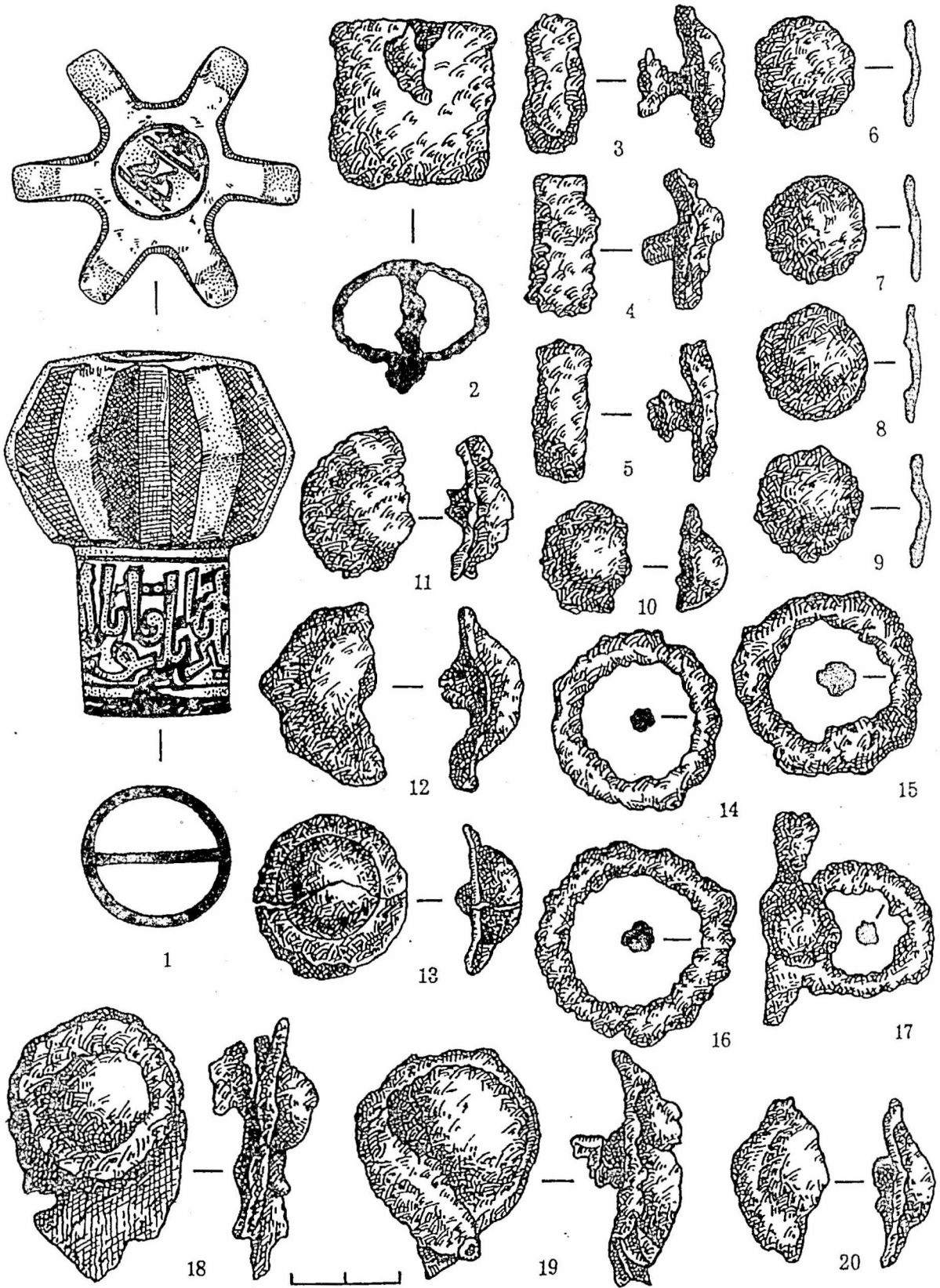

Fig. 7. Tumulul nr. 1. Mormântul nr. 2. Obiecte de fier (1-20).

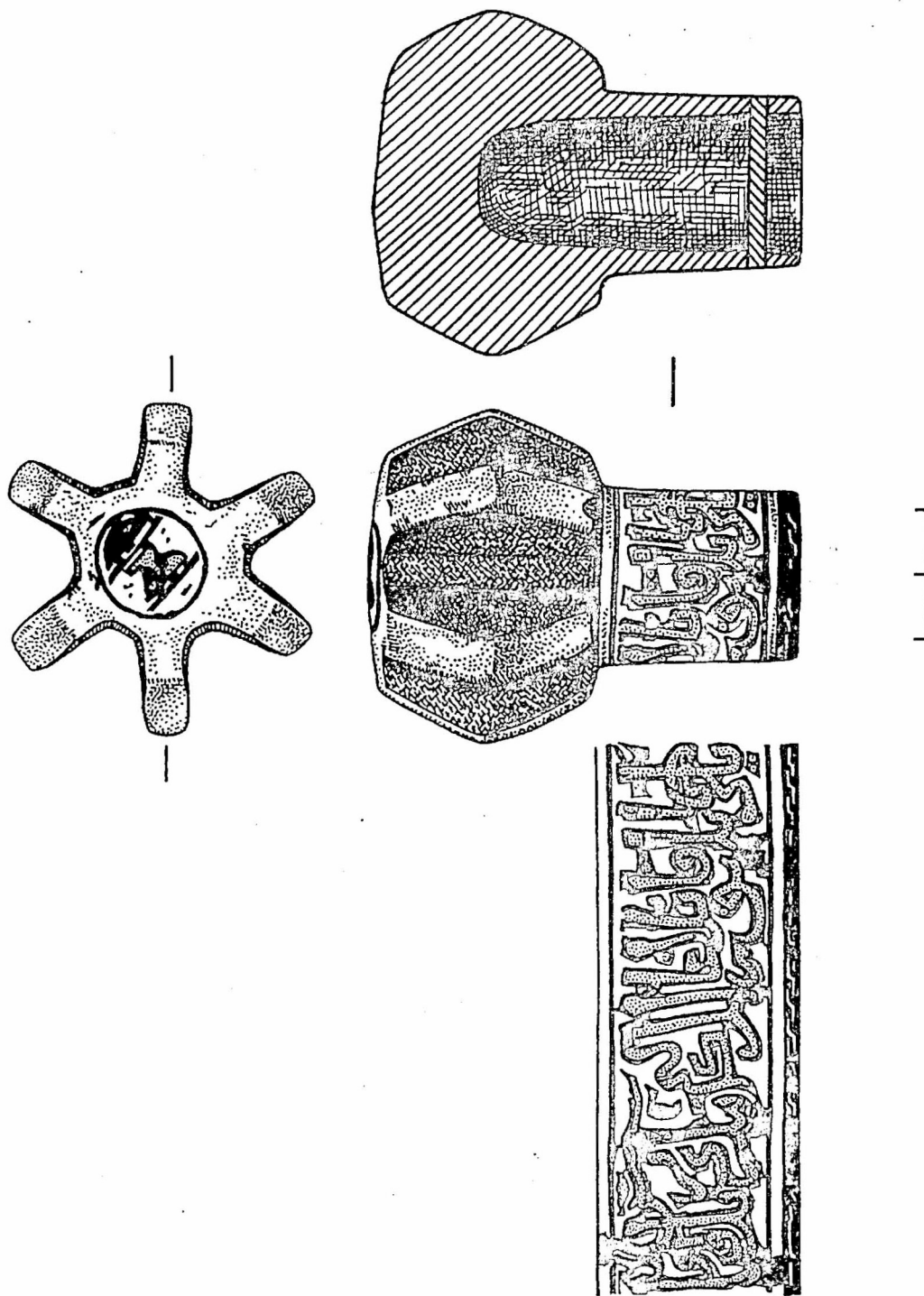

Fig. 8. Tumutul nr. 1. Mormântul nr. 2. Măciucă de fier.

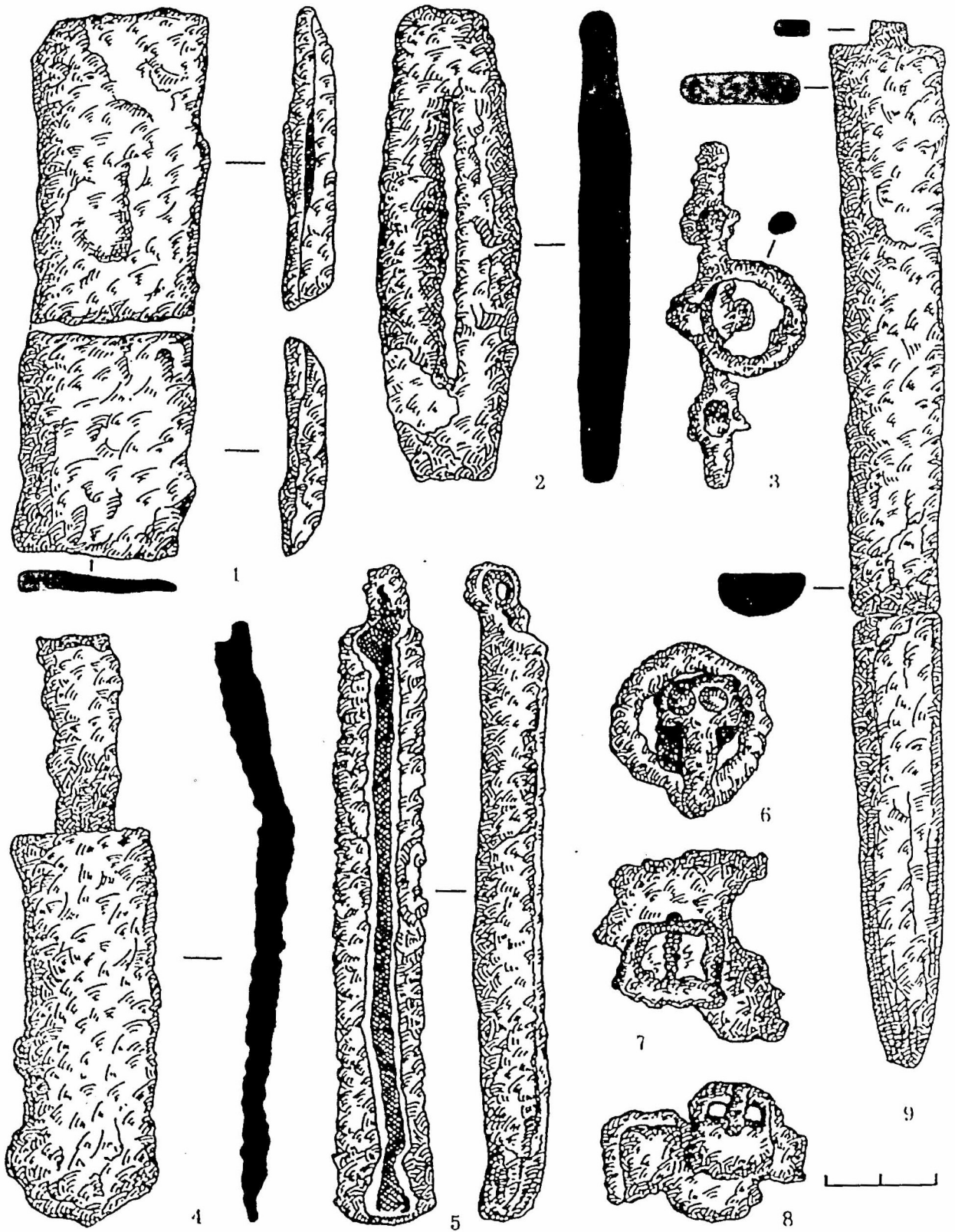

Fig. 9. Tumulul nr. 1. Mormântul nr. 2. Obiecte de fier (1-9).

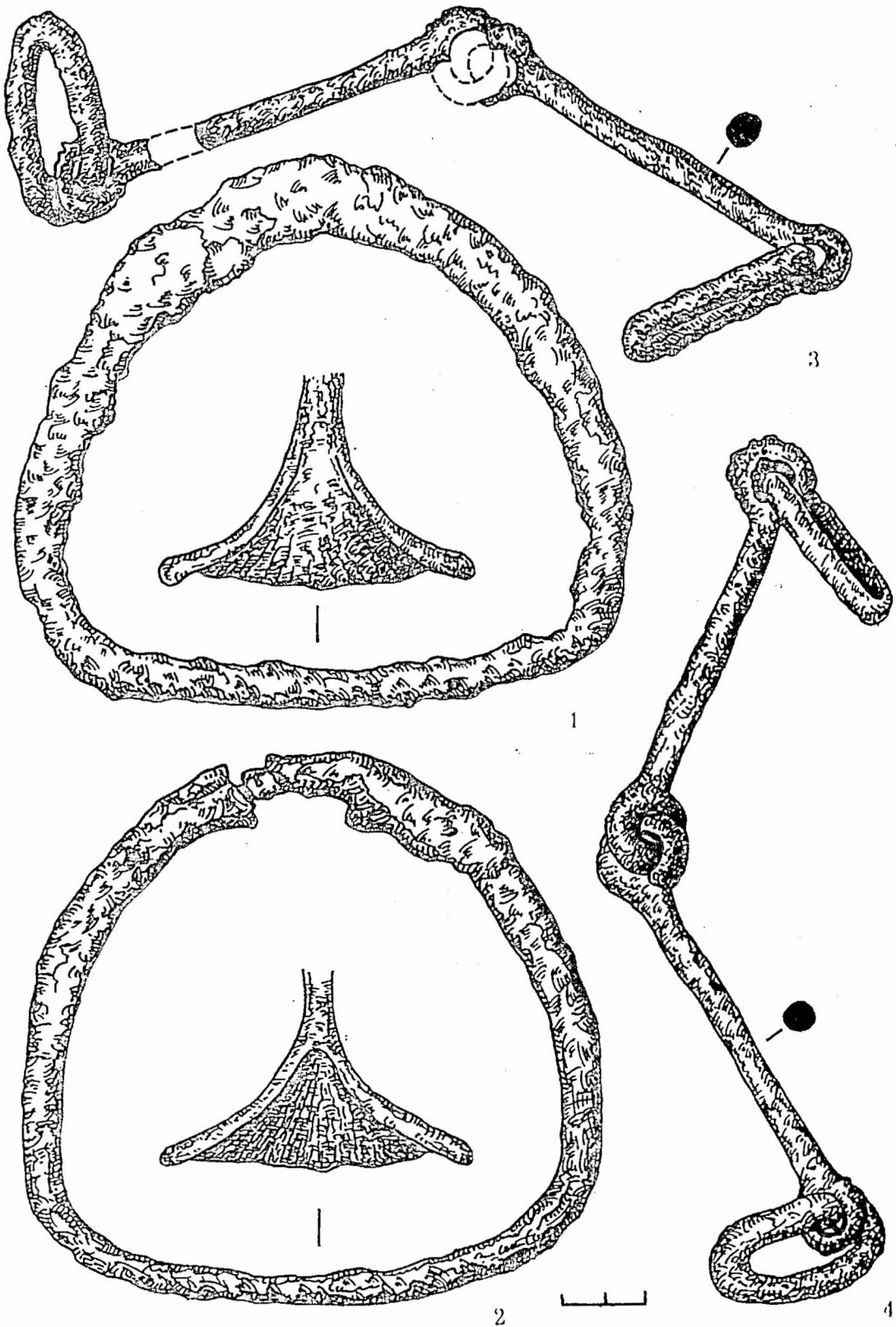

Fig. 10. Tumulul nr. 1. Mormântul nr. 2. Zăbale și scări de șea.



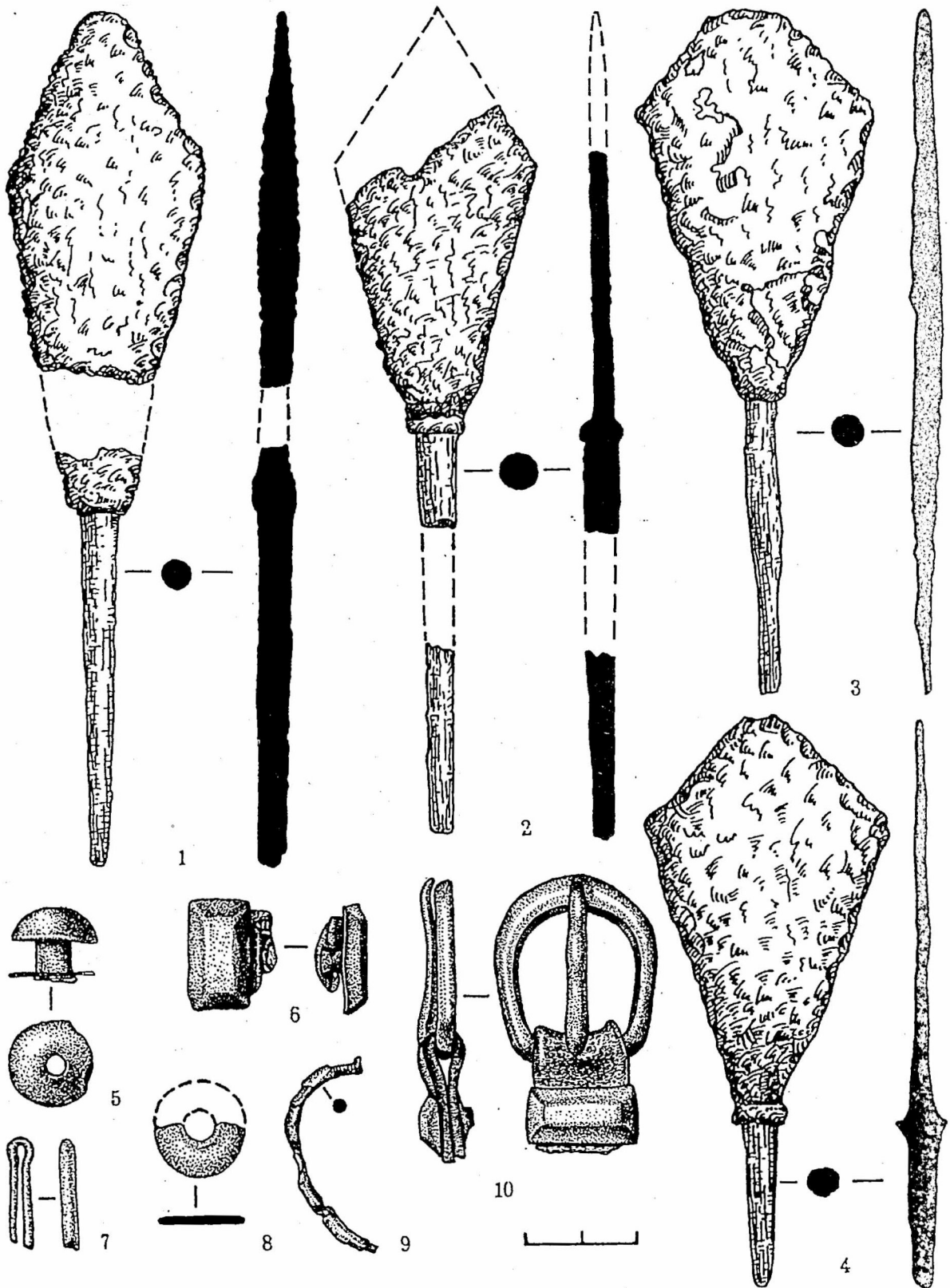

Fig. 11. Tumulul nr. 1. Mormântul nr. 2. Vârfuri de săgeți de fier (1-4), obiecte de bronz (7) și de argint (5-6, 8-10).

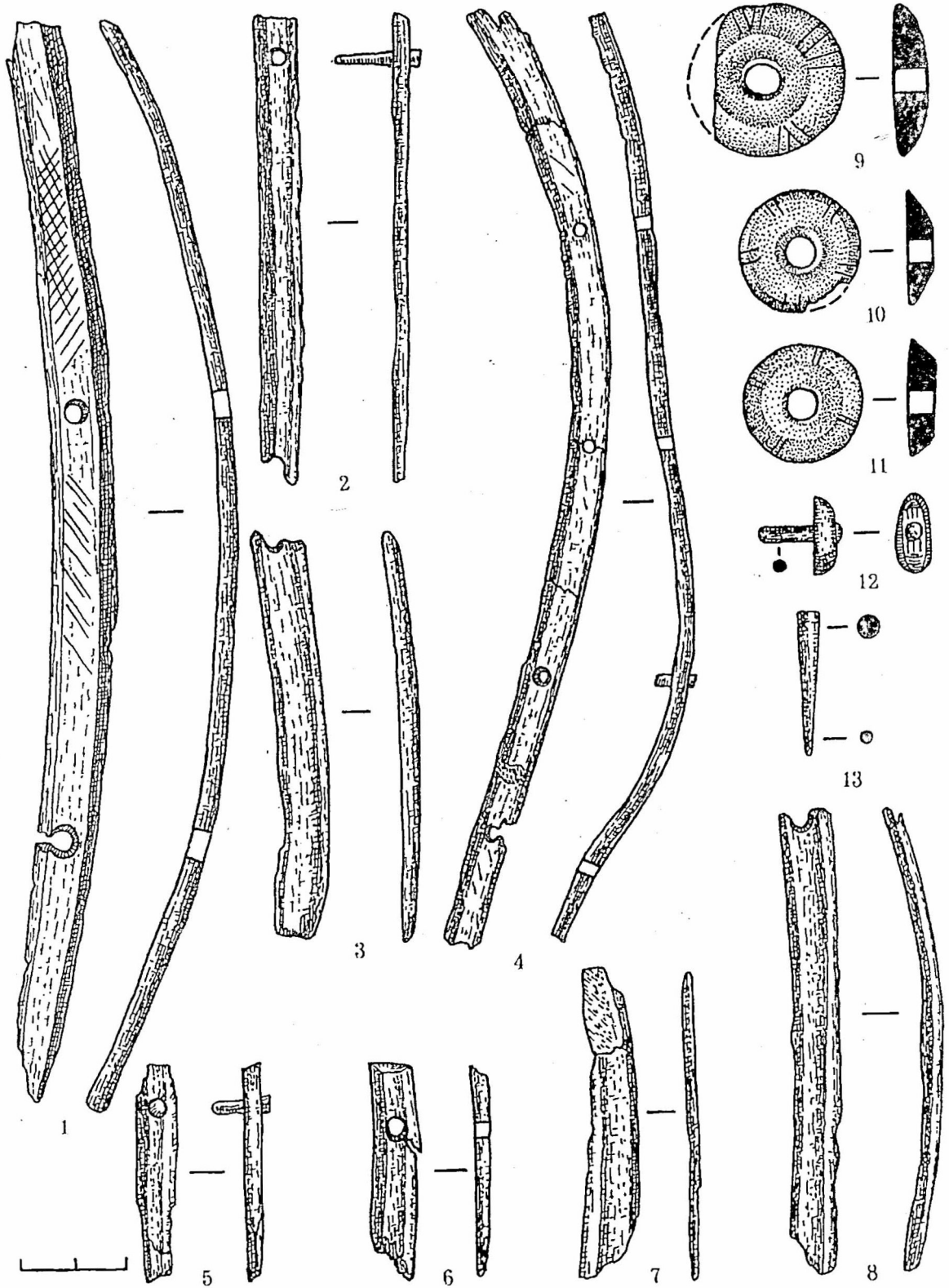

Fig. 12. Tumulul nr. 1. Mormântul nr. 2. Obiecte de os (1-8).

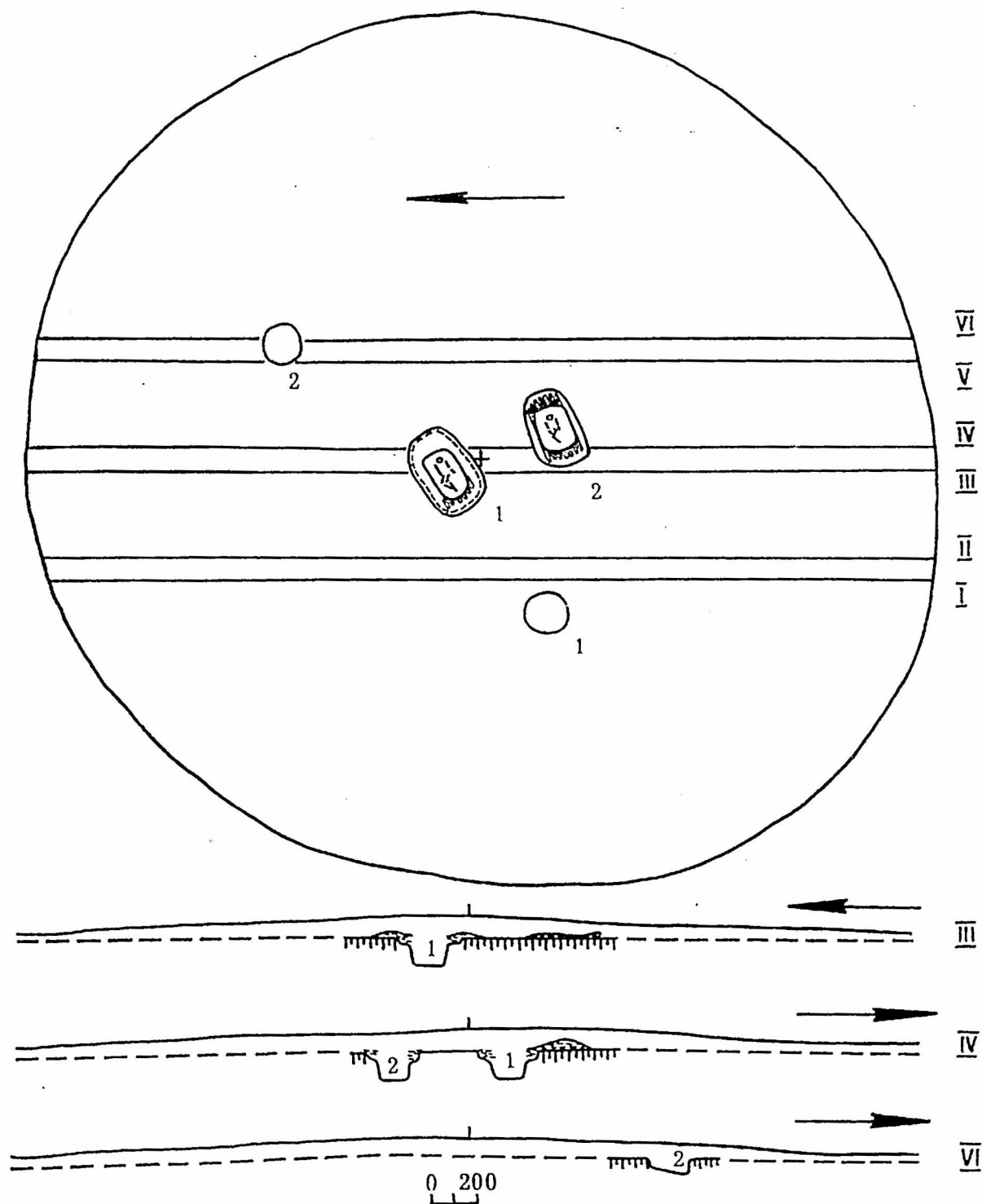

Fig. 13. Tumulul nr. 2. Planul general.

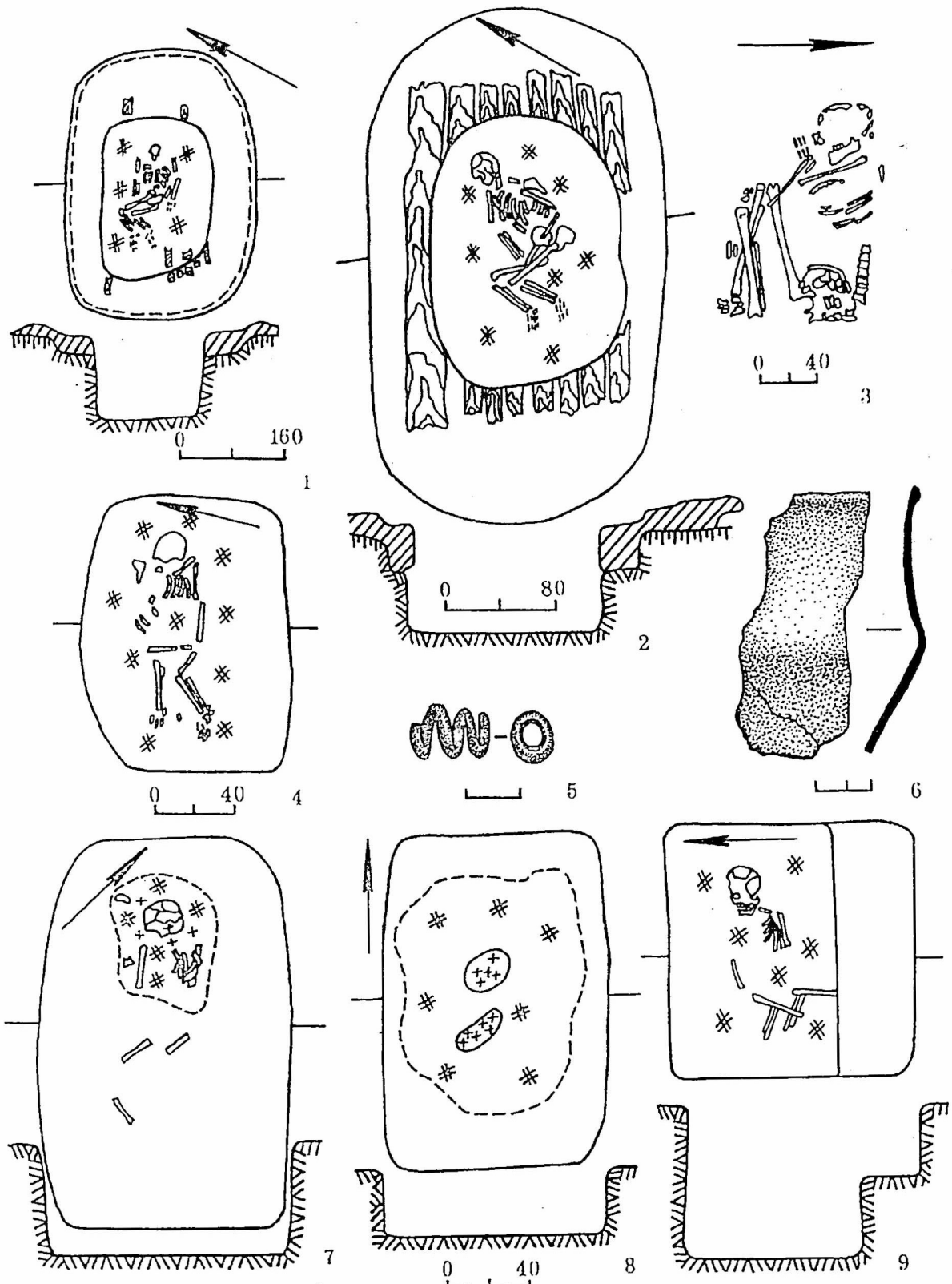

Fig. 14. Tumulul nr. 2: 1, 5, mormântul nr. 1; 2, mormântul nr. 2; tumulul nr. 3: 3, 6, mormântul nr. 1; 4, mormântul nr. 2; tumulul nr. 4: 7, mormântul nr. 1; 8, mormântul nr. 3; 9, mormântul nr. 5.

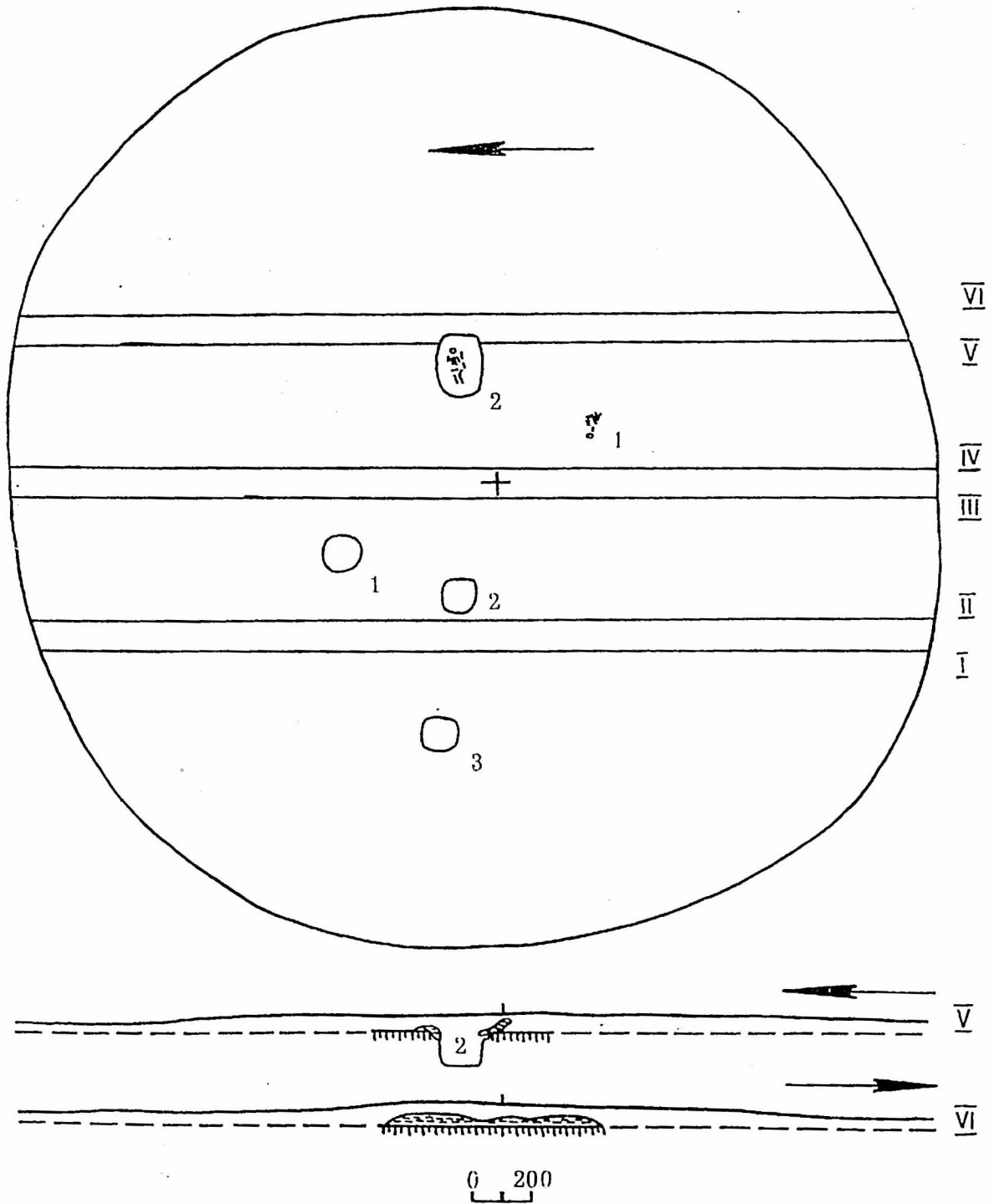

Fig. 15. Tumulus nr. 3. Planul general.

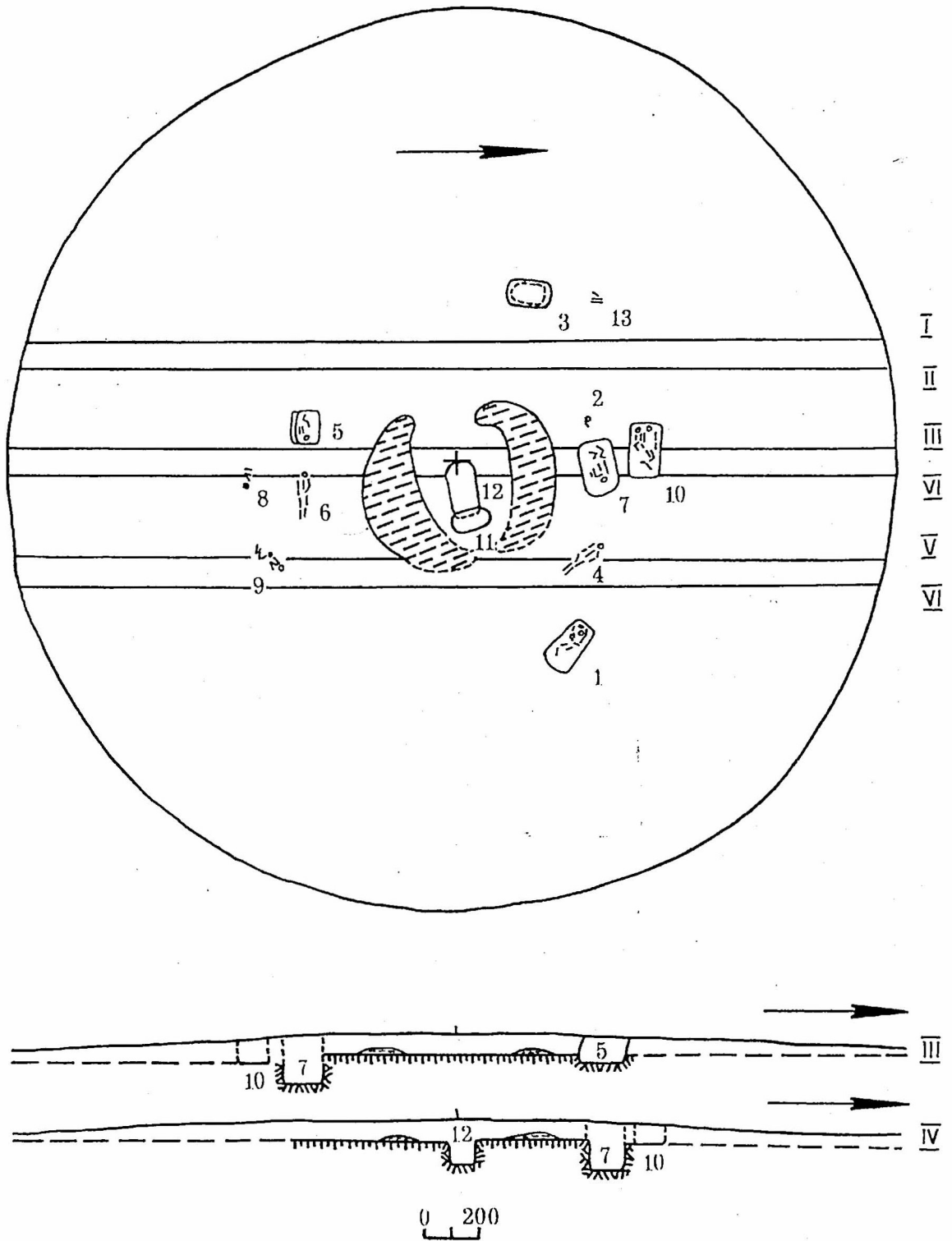

Fig. 16. Tumulul nr. 4. Planul general.

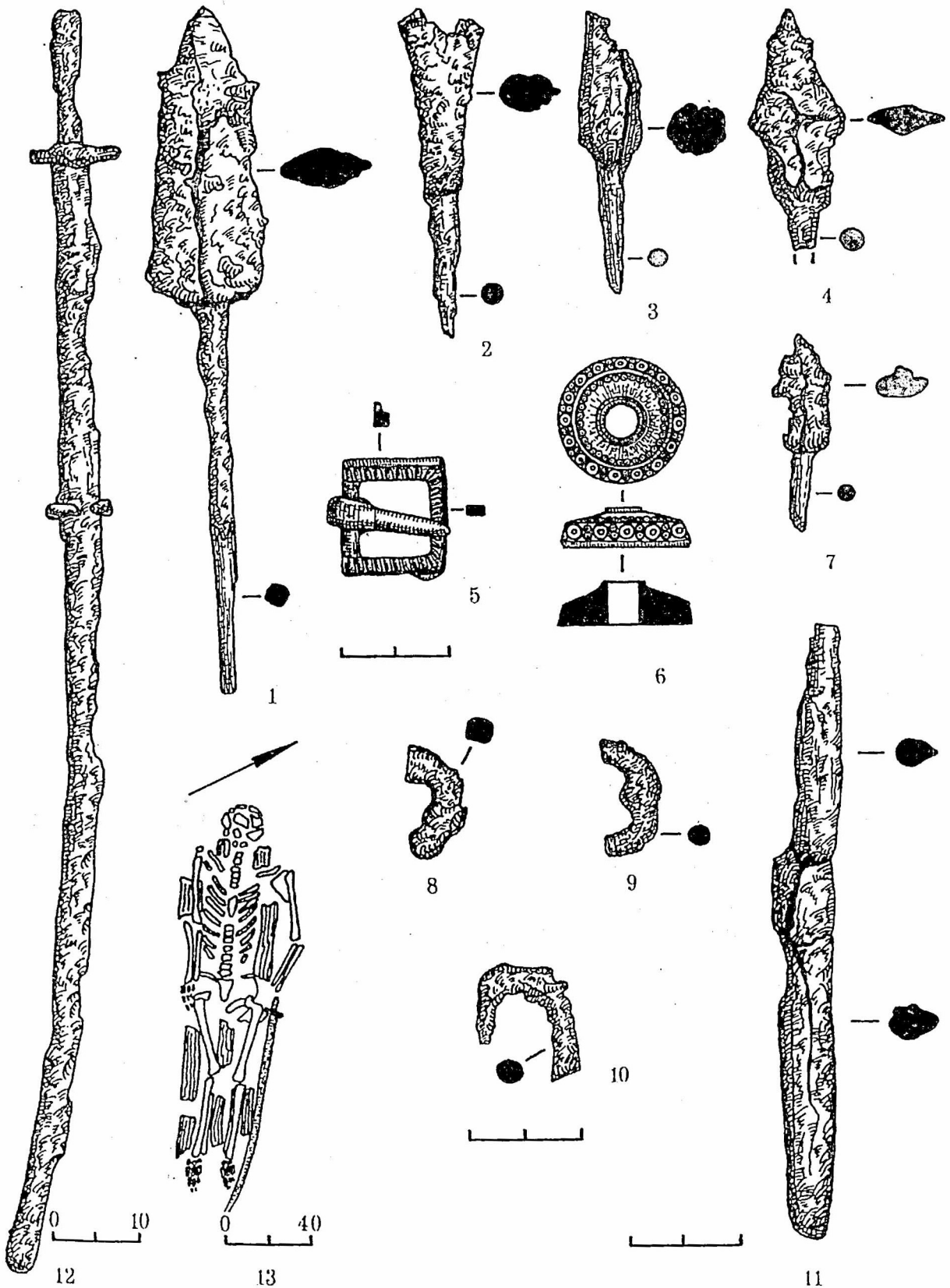

Fig. 17. Tumulul nr. 4. Mormântul nr. 4 și inventarul funerar (1-4, 7-12, fier; 5, bronz; 6, os).

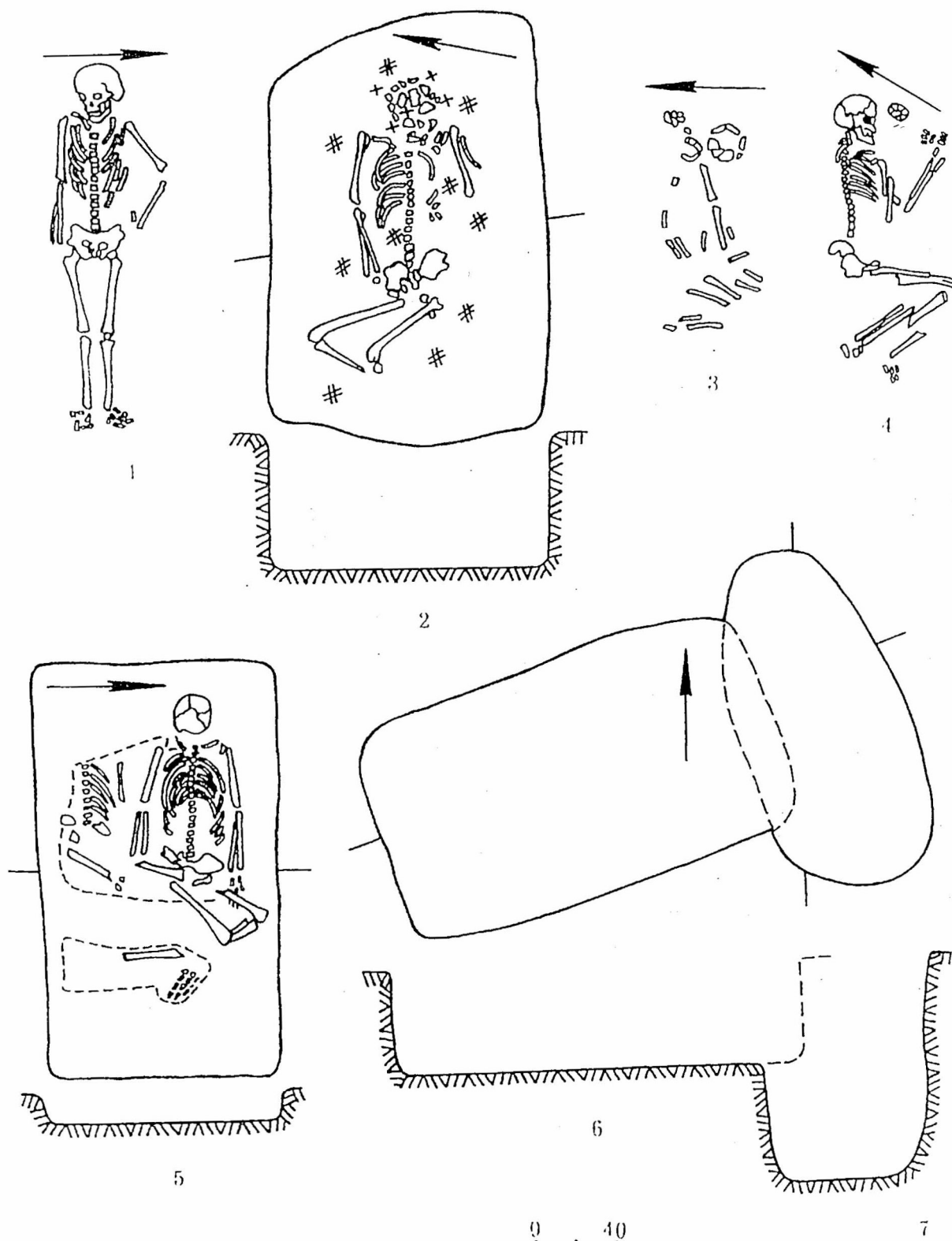
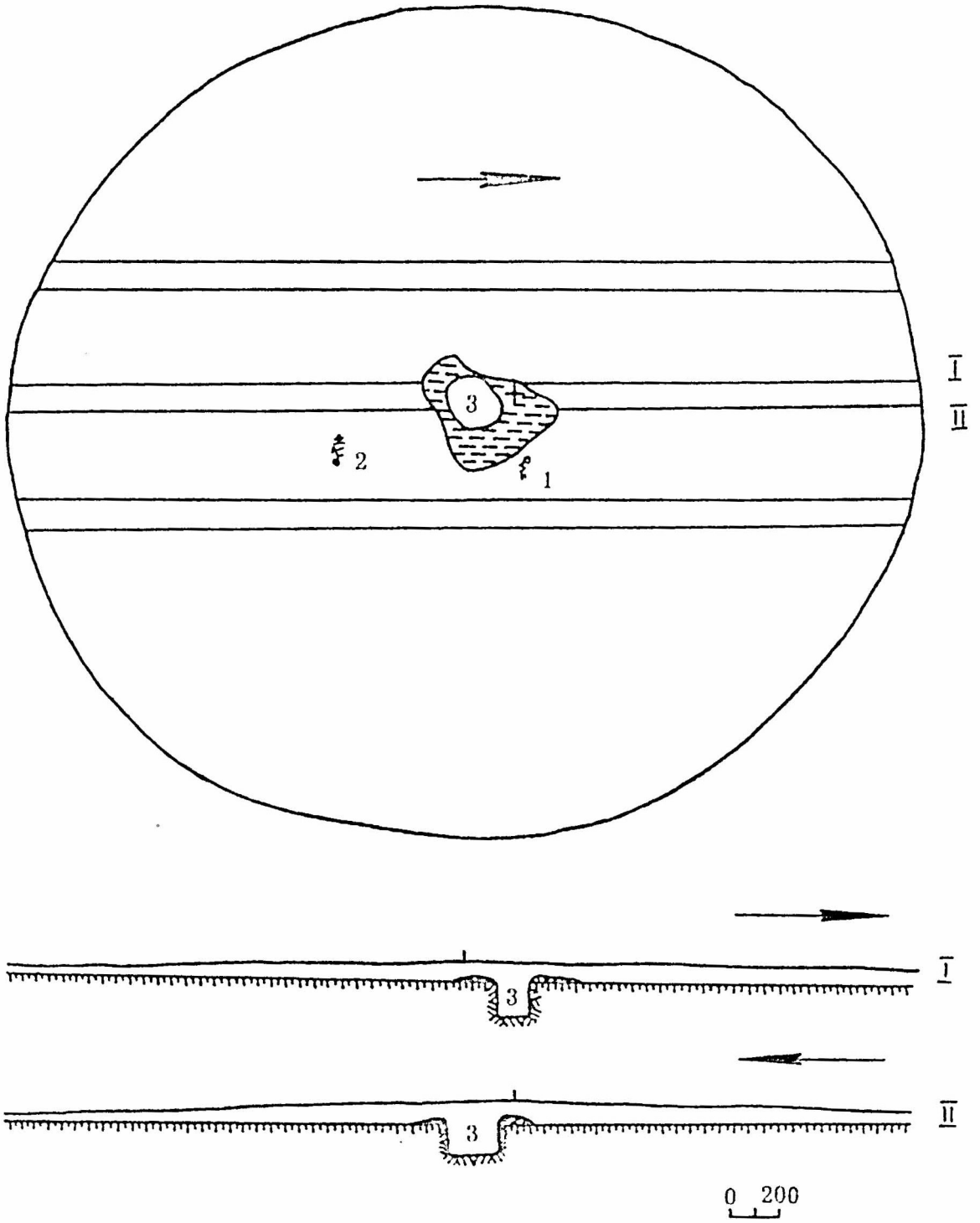

Fig. 18 Tumulul nr. 4: 1, mormântul nr. 6; 2, mormântul nr. 7; 3, mormântul nr. 8; 4, mormântul nr. 9; 5, mormântul nr. 10; 6, mormântul nr. 12; 7, mormântul nr. 11.





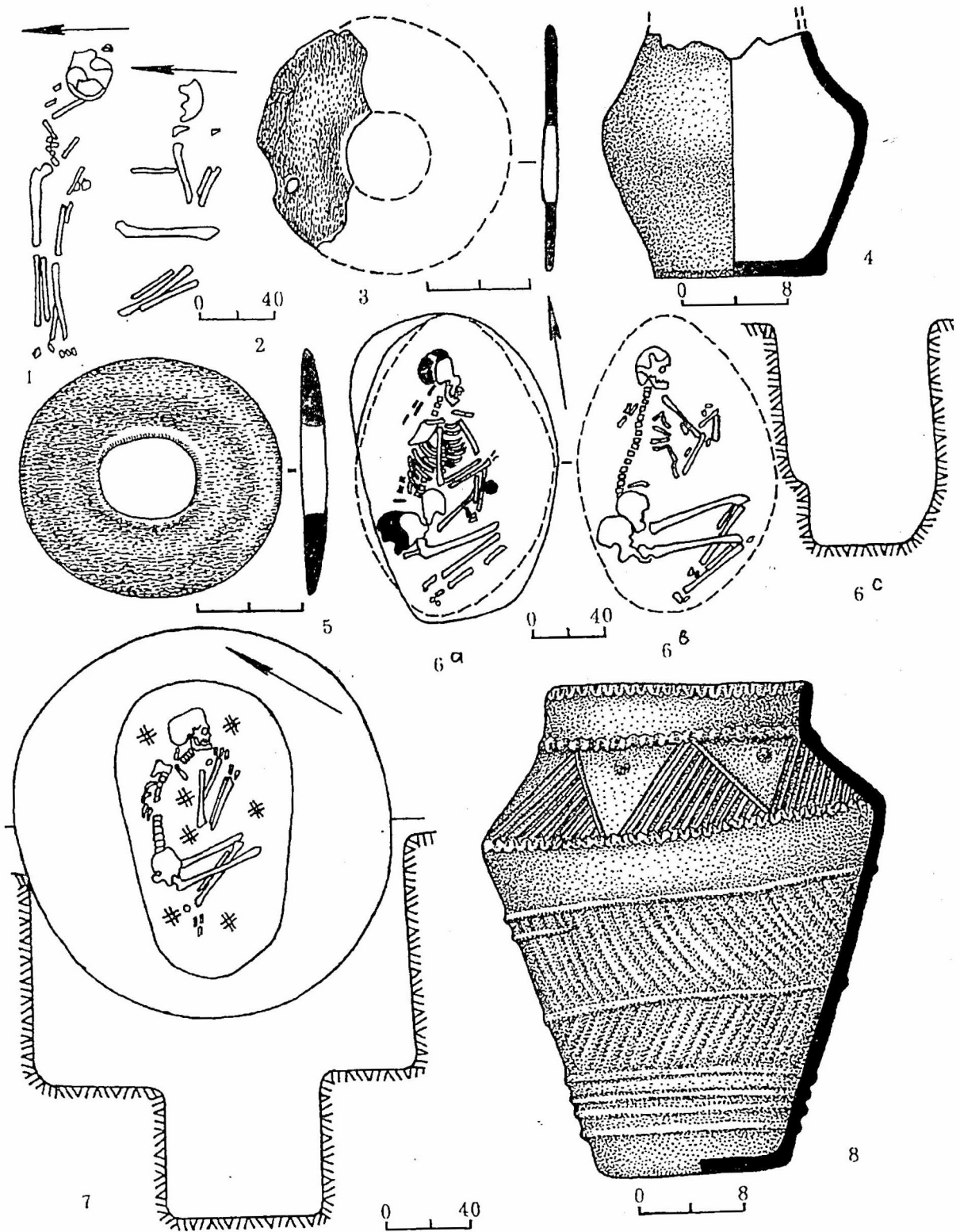

Fig. 20. Tumulul nr. 5: 1, mormântul nr. 1; 2, mormântul nr. 2; 3, 4, mormântul nr. 3. Tumulul nr. 6: 5, 6<sup>a</sup>, 6<sup>b</sup>, 6<sup>c</sup>, mormântul nr. 2; 8, vas de ofrandă din tumulul nr. 6.

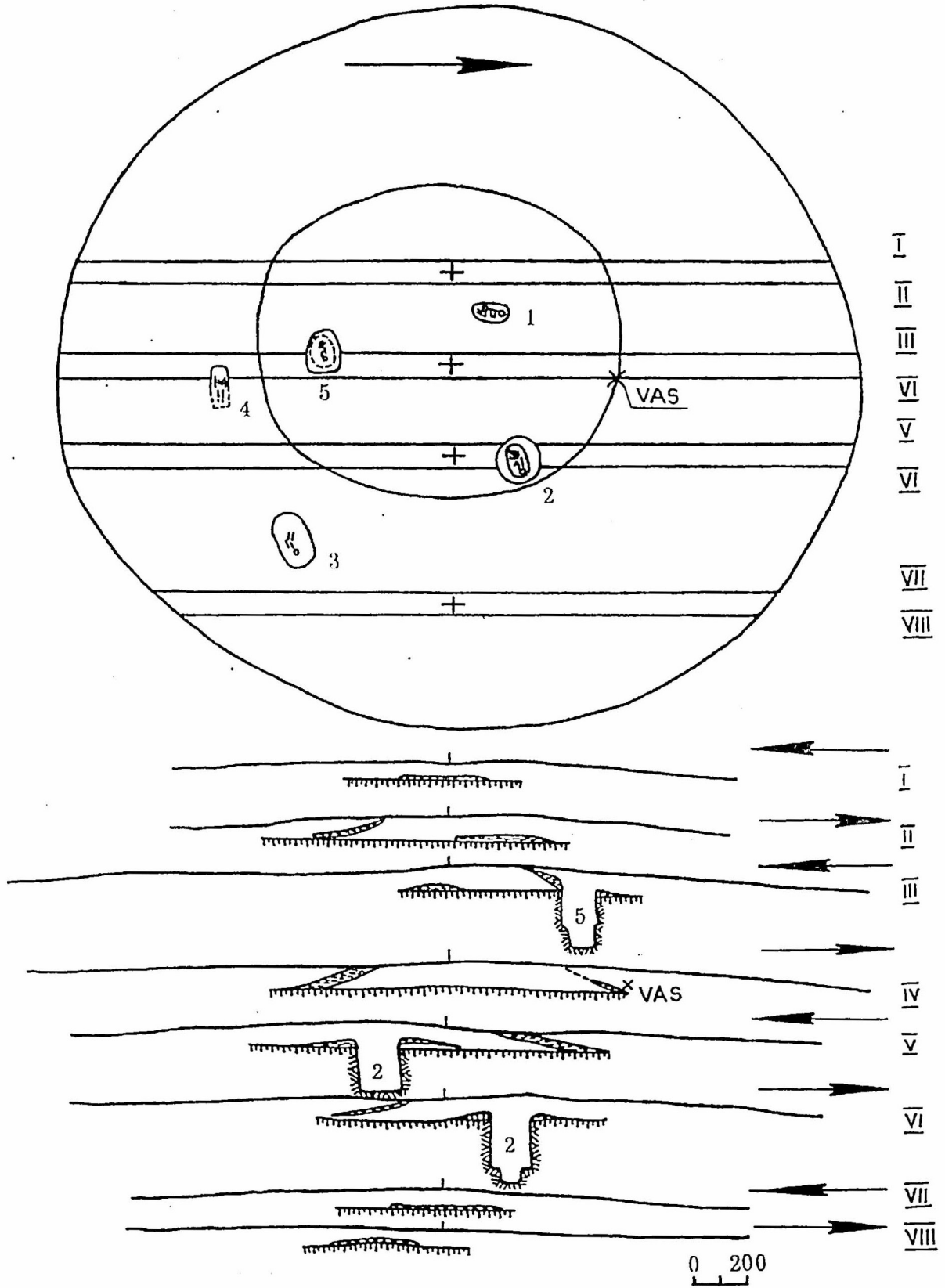

Fig. 21. Tumulul nr. 6. Planul general.

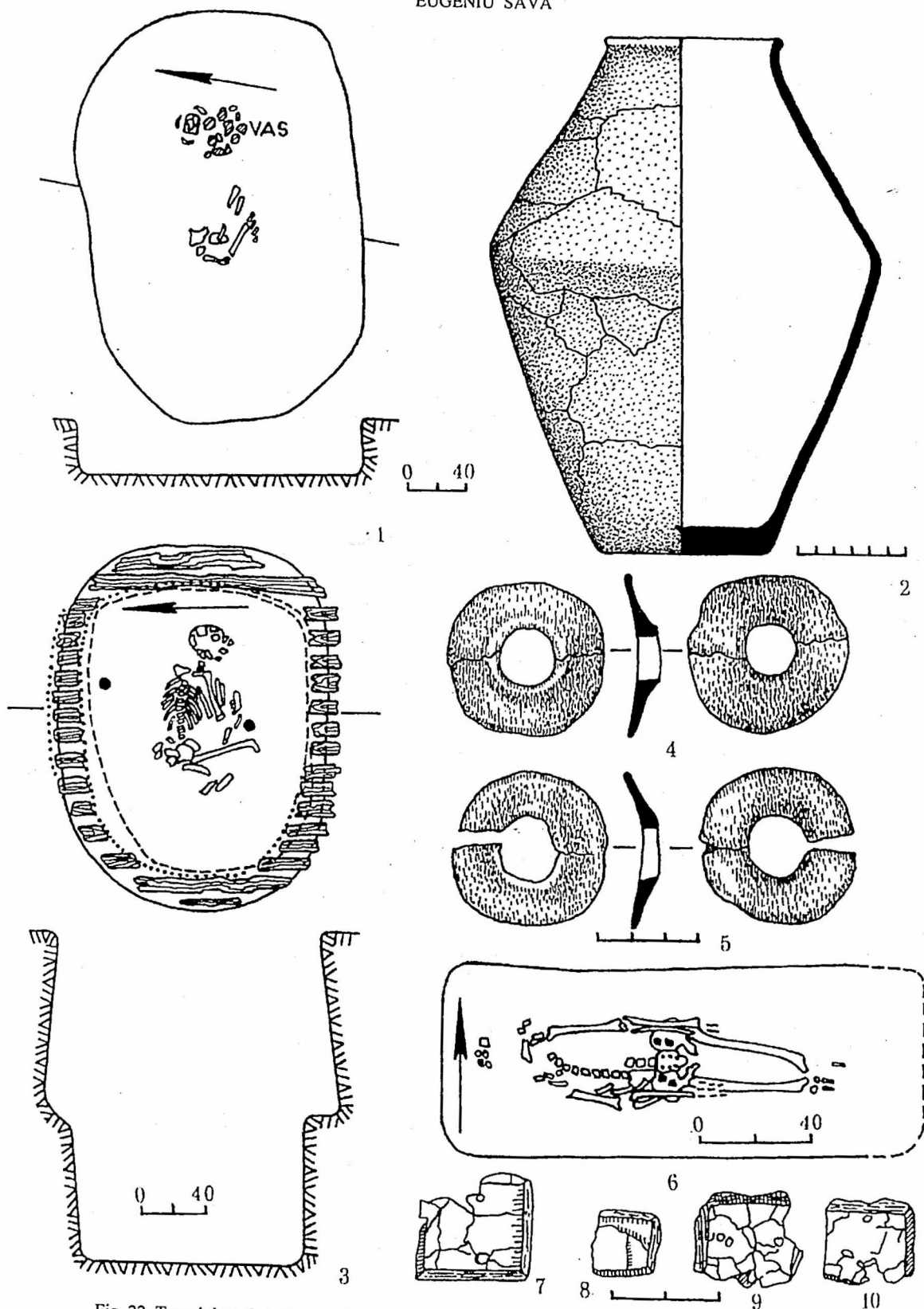

Fig. 22. Tumulul nr. 6: 1, 2, mormântul nr. 3; 3, 4, 5, mormântul nr. 5; 6, 7, 8, 9, 10, mormântul nr. 4 (2, ceramică; 4, 5, os; 7, 8, 9, 10 aur).

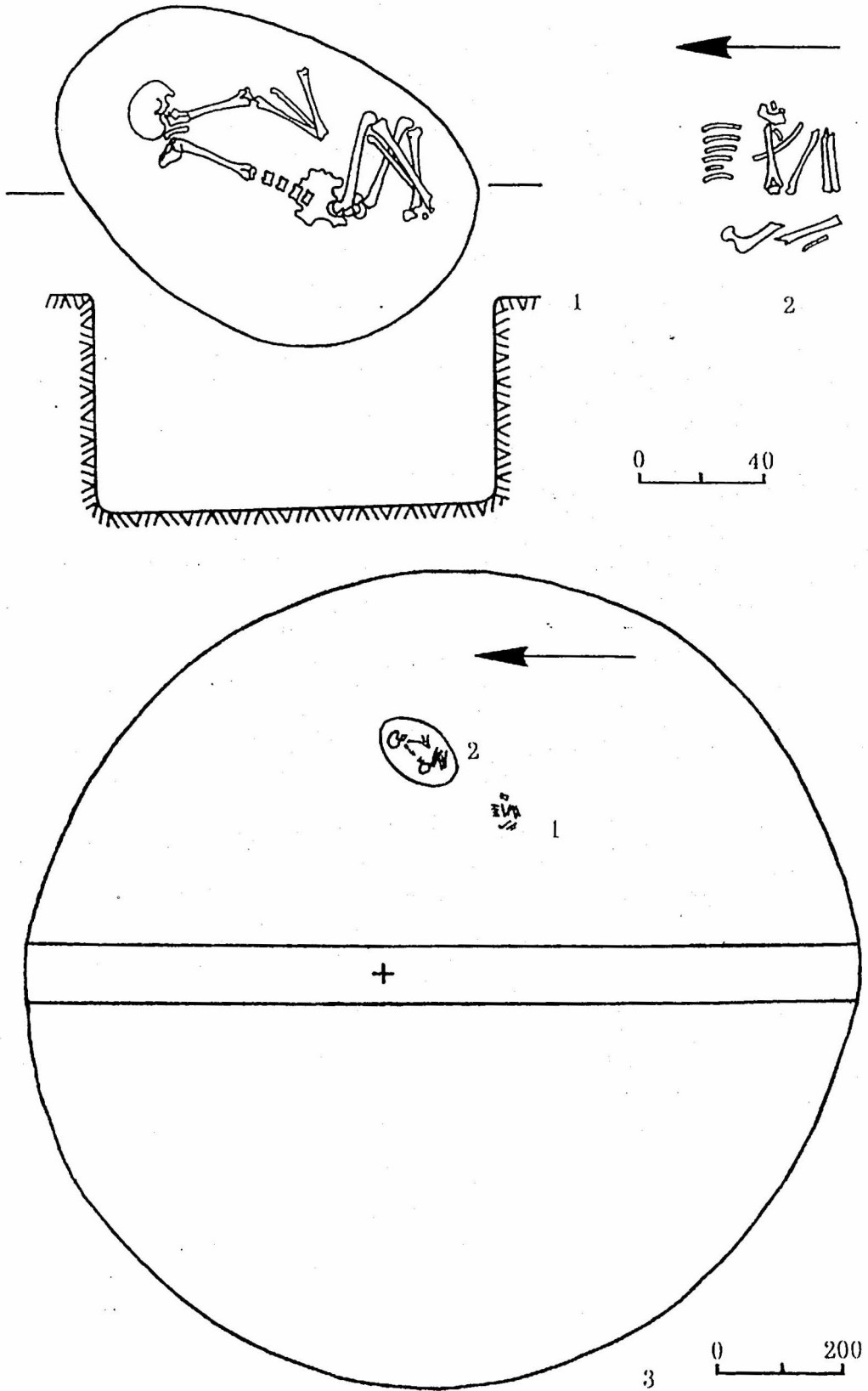

Fig. 23. Tumulul nr. 7. Planul general (3). Mormântul nr. 1 (2) și mormântul nr. 2 (1).

## BARROW CEMETERY FROM BĂLĂBANI – II

## SUMMARY

The cemetery from Bălăbani (The Republic of Moldova) contained 25 barrows; 18 of them were researched between 1971-1972 and 7 in 1984. The seven barrows were considered to be a special group called Bălăbani – II. They contain inhumation graves belonging to the following cultures: Jamnaja (barrows 2, 3 and 4), Sabatinovka (barrows 3, 5), „Mnogovalikovaja” (barrows 5, 6, 7) and to the Turanian nomads from the beginning of the Middle Ages (barrows 1, 4, 5 and 6).

## FIGURE EXPLANATIONS

- Fig. 1. The general plan of the barrow cemeteries from Bălăbani I and II.  
 Fig. 2. The general plan of the barrow no. 1: 1, ancient level; 2, clay soil from the funerary pit; 3, beams; 4, stones; 5, clay lens; 6, badly preserved ancient level.  
 Fig. 3. The barrow no. 1. The grave no. 1 and the funerary inventory (2-5, bone; 6, bronze).  
 Fig. 4. The barrow no. 1. Iron objects from the grave no. 1.  
 Fig. 5. The barrow no. 1. Iron objects from the grave no. 1 (1-9). The grave no. 2 (10-13).  
 Fig. 6. The barrow no. 1. The grave no. 2. Iron objects (1-19).  
 Fig. 7. The barrow no. 1. The grave no. 2. Iron objects (1-20).  
 Fig. 8. The barrow no. 1. The grave no. 2. Iron club.  
 Fig. 9. The barrow no. 1. The grave no. 2. Iron objects (1-9).  
 Fig. 10. The barrow no. 1. The grave no. 2. Iron bits and stirrups.  
 Fig. 11. The barrow no. 1. The grave no. 2. Iron arrows (1-4), bronze object (7) and silver ones (5-6, 8-10).  
 Fig. 12. The barrow no. 1. The grave no. 2. Bone objects (1-8).  
 Fig. 13. The general plan of the barrow no. 2.  
 Fig. 14. The barrow no. 2: 1, 5, the grave no. 1; 2, the grave no. 2; the barrow no. 3: 3, 6, the grave no. 1; 4, the grave no. 2; the barrow no. 4: 7, the grave no. 1; 8, the grave no. 3; 9, the grave no. 5.  
 Fig. 15. The general plan of the barrow no. 3.  
 Fig. 16. The general plan of the barrow no. 4.  
 Fig. 17. The barrow no. 4. The grave no. 4 and the funerary inventory (1-4, 7-12, iron; 5, bronze; 6, bone).  
 Fig. 18. The barrow no. 4: 1, the grave no. 6; 2, the grave no. 7; 3, the grave no. 8; 4, the grave no. 9; 5, the grave no. 10; 6, the grave no. 12; 7, the grave no. 11.  
 Fig. 19. The general plan of the barrow no. 5.  
 Fig. 20. The barrow no. 5: 1, the grave no. 1; 2, the grave no. 2; 3, 4, the grave no. 2. The barrow no. 6: 5, 6<sup>a</sup>, 6<sup>b</sup>, 6<sup>c</sup>, the grave no. 2; 8, offering vessel from the barrow no. 6.  
 Fig. 21. The general plan of the barrow no. 6.  
 Fig. 22. The barrow no. 6: 1, 2, the grave no. 3; 3, 4, 5, the grave no. 5; 6, 7, 8, 9, 10, the grave no. 4 (2, pottery; 4, 5, bone; 7, 8, 9, 10, gold).  
 Fig. 23. The general plan of the barrow no. 7 (3). The grave no. 1 (2) and the grave no. 2 (1).