

# CERAMICA DE MASĂ DIN VESTUL MĂRII NEGRE ÎN MEDIUL RURAL. SARICHIOI – SĂRĂTURA

DE  
MARIAN MOCANU\*

## **Abstract:**

*In 1989 V. H. Baumann carried out an archaeological excavation in a rural settlement located at Sarichioi-Sărătura. The final report on this archaeological research was published in 1995. In this article we resume the analysis of the tableware discovered at Sarichioi-Sărătura. 78 ceramic fragments were analysed and the following conclusions were drawn: 24 specimens are Oriental imports from Asia Minor (ESB) and Aegean (ESC). The rest of the tableware was produced in the workshops in the Black Sea Basin. A particular ceramic category is the Pontic Gray Slip Ware (PGSW) produced by the local population. This ceramic category originates in the pottery specific to the La Tène period, and with the Roman occupation it begins to imitate ceramic forms specific to Pontic or Asia Minor workshops. The Pontic Gray Slip Ware is a useful indicator of the Romanization process of the West-Pontic population.*

**Keywords:** *Early Roman Tableware; Western Black Sea; Rural Environment; Romanization.*

Așezarea de la Sarichioi, punctul Sărătura, a fost descoperită în deceniul al nouălea al secolului XX, în urma unor cercetări de suprafață întreprinse la vremea respectivă de specialiști ai Muzeului Deltei Dunării din Tulcea. Din punct de vedere geografic, situl arheologic este localizat în apropierea complexului lagunar Razelm-Sinoe (în antichitate golf al Mării Negre), la aproximativ 750 metri sud de actuala localitate Sarichioi<sup>1</sup>. Nucleele de locuire s-au dezvoltat pe două terase despărțite de valea unui curs de apă (în zilele noastre apele pârâului sunt secate, în zonă s-a păstrat o mlaștină redusă ca dimensiuni, din această cauză localnicii au numit locul „sărătura”) orientată pe axa nord-vest-sud-est. Constatăm că în antichitate respectiva așezare se găsea la vărsarea unui pârâu în apele golfului Halmyris, astfel avea acces direct cu centrele urbane de pe litoral (Argamum, Histria), dar și o legătură facilă cu așezări de pe linia Dunării, cum ar fi Halmyris. În amonte, către nord-vest, pe Valea Sărăturii și mai departe pe Valea Teliței se realiza conexiunea terestră cu siturile din interiorul Dobrogei. Suprafața sitului arheologic este greu de apreciat datorită faptului că materialul ceramic este împrăștiat pe o arie foarte largă în urma lucrărilor agricole intensive. Cu toate acestea în urma unor cercetări de teren din anul 2017 a fost propusă o delimitare a perimetrului așezării<sup>2</sup> (Pl. I.2).

Siturile arheologice din teritoriul centrelor urbane, sau din mediul rural după cum sunt cunoscute în literatura de specialitate, reprezintă un punct de interes pentru cercetătorii epocii romane. Pentru spațiul vest-pontic se remarcă până în prezent contribuțiile lui V. H. Baumann, care timp de mai multe decenii a efectuat săpături arheologice în diferite așezări rurale din nordul Dobrogei și a publicat două monografii sinteză dedicate acestui tip de habitat<sup>3</sup>, la care se adaugă o serie de articole apărute cu precădere în revista Peuce<sup>4</sup>. În acest context putem aminti și lucrarea Mariei Bărbulescu<sup>5</sup> sau cercetările arheologice întreprinse

---

\* Institutul de Cercetări Eco-Muzeale „Gavrilă Simion” Tulcea, marian1054@yahoo.com.

<sup>1</sup> BAUMANN 1995: 174.

<sup>2</sup> În primăvara anului 2017 arheologii ICEM Tulcea au efectuat o cercetare de teren (perieghză) în vederea redactării studiului istoric pentru PUG-ul comunei Sarichioi.

<sup>3</sup> BAUMANN 1983; BAUMANN 1995.

<sup>4</sup> Pentru cercetările arheologice de la Horia, Niculițel sau Telița vezi: BAUMANN 1973-1975; BAUMANN 1980; BAUMANN 1984.

<sup>5</sup> BĂRBULESCU 2001.

de A. Suceveanu în teritoriul cetății Histria<sup>6</sup>. O contribuție de dată mai recentă în care este analizat aspectul lumii rurale în provinciile Moesia Inferior și Thracia este semnată de A. Bâltâc<sup>7</sup>. În toate lucrările enumerate anterior ceramica este tratată secundar, fiind în principal un mijloc pentru datarea contextelor arheologice, materialul descoperit este prezentat selectiv și nu este corelat cu seriile tipologice consacrate pentru spațiul mediteranean și nu numai.

Cercetările arheologice din situl Sarichioi – Sărătura au fost coordonate de V. H. Baumann și au avut loc în anul 1989<sup>8</sup>. Nu vom descrie în cuprinsul acestei lucrări modalitatea în care a fost efectuată cercetarea arheologică. Vom menționa doar anumite elemente de datare și tipul de complexe arheologice identificate pentru a putea încadra mai bine ceramica de masă prezentată mai jos. În afară de ceramică alt element de datare prezentat de autorul săpăturii arheologice sunt descoperirile monetare. Din păcate numărul monedelor este extrem de redus (cinci monede au fost descoperite pe întreaga campanie), iar limitele cronologice marcate de acestea sunt cuprinse între domniile împăraților Hadrian și Iulian Apostatul<sup>9</sup>. În ceea ce privește complexe arheologice, acestea sunt de două feluri: locuințe (de suprafață sau semi îngropate – bordeie) și gropi menajere de diverse forme și dimensiuni<sup>10</sup>. Mai trebuie amintit faptul că V. H. Baumann a practicat secțiuni stratigrafice atât pe terasa aflată la nord de valea Sărătura, cât și pe cea aflată la sud.

Reluare unui material publicat, cum este cazul ceramicii descoperită în situl Sarichioi - Sărătura, poate fi considerată o inițiativă inutilă sau exagerată. La baza acestei lucrări stau două motive principale, primul este publicarea nesatisfăcătoare a materialului arheologic în lucrarea lui V. H. Baumann din 1995, iar al doilea ține de posibilitatea formulării unor noi ipoteze și concluzii referitoare la societatea rurală din spațiul vest-pontic în secolele I-III. Materialul ceramic ce face obiectul prezentului articol a fost „redescoperit” în depozitul Muzeului de Istorie și Arheologie din Tulcea, o parte din vase fiind supuse procesului de restaurare. În baza de date alcătuită în vederea realizării acestui studiu au fost introduse 78 de exemplare (fragmente ceramice tipice sau vase restaurate). Pe lângă acestea au mai fost identificate două fragmente ceramice elenistice și 13 fragmente atipice excluse din această analiză. Eșantionul de studiu a fost clasificat în funcție de proveniența materialului, fiind stabilite astfel două grupuri principale. Primul este alcătuit din ceramica orientală importată din spațiul egeean și Asia Mică, iar al doilea grupează ceramica specifică bazinului pontic. Clasificarea formelor este raportată la tipologiile consacrate și unanim acceptate în literatura de specialitate. Pentru ceramica orientală și *sigillata* pontică am folosit tipologia alcătuită de J.W. Hayes în 1985, publicată în *Atlante*, vol. II<sup>11</sup>, pentru *Early Pontic Red Slip Ware* am întrebunțat tipologia stabilită pe baza ceramicii provenită din *villa rustica* de la Niculițel<sup>12</sup>, iar pentru *Pontic Gray Slip Ware* am fost nevoit să alcătuiască o clasificare nouă a formelor, deoarece acest tip de ceramică nu a mai fost repertoriat tipologic până în prezent. Catalogul selectiv are ca scop prezentarea din punct de vedere tipologic și morfologic a materialului studiat, fiind inserat cel puțin câte un exemplu pentru fiecare formă și variantă identificată, toate cele 41 de exemplare catalogate au fost ilustrate grafic.

---

<sup>6</sup> SUCEVEANU 1998.

<sup>7</sup> BÂLTĂC 2011.

<sup>8</sup> Raportul final asupra cercetărilor arheologice de la Sarichioi – Sărătura a fost publicat, în acest sens vezi BAUMANN 1995: 174-226.

<sup>9</sup> BAUMAN 1995: 189-190.

<sup>10</sup> BAUMANN 1995: 178-188.

<sup>11</sup> HAYES 1985: 49-78.

<sup>12</sup> MOCANU 2014: 71-74.

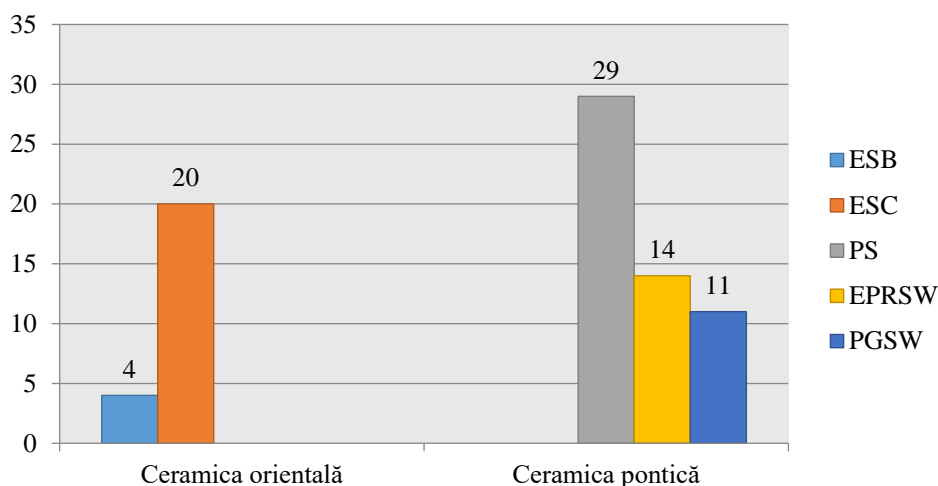

Grafic 1. Structura eșantionului ceramicii de masă descoperită în așezarea de la Sarichioi-Sărătura.

### CERAMICA ORIENTALĂ.

Din cele 78 de fragmente ceramice ce alcătuiesc eșantionul descoperirilor la Sarichioi – Sărătura, 24 provin din atelierele orientale. Au fost identificate două centre de producție circumscrise bazinului egeean.

#### *EASTERN SIGILLATA B (ESB)*

Patru exemplare aparțin centrului de producție din vestul Asiei Mici, ce a funcționat între sfârșitul secolului I a.Chr. și probabil jumătatea secolului al II-lea<sup>13</sup>. Două dintre ele sunt în stare fragmentară, celelalte două fiind restaurate. Trei fragmente ceramice aparțin formei Atlante 63, încadrată în faza a doua de funcționare a atelierelor (ESB2), între sfârșitul secolului I și jumătatea celui următor. Forma Atlante 63 este puțin răspândită în spațiul vest-pontic, analogii întâlnim însă în Crimeea, unde un vas similar descoperit în context funerar a fost datat în ultimul sfert al secolului I și primul sfert al celui următor<sup>14</sup>. Pe teritoriul Dobrogei regăsim exemple de vase similare, la Histria<sup>15</sup>, Troesmis<sup>16</sup> sau Niculițel<sup>17</sup>. În cazul descoperirilor de la Histria și Troesmis editorii vaselor respective nu precizează atelierul de proveniență, în timp ce în cazul exemplarului de la Niculițel, acesta aparține grupei ESC, forma Atlante L9. Al patrulea fragment ceramic este specific formei Atlante 80, datată la sfârșitul secolului I și în prima jumătate a celui de-al II-lea<sup>18</sup>. În spațiul vest-pontic sunt cunoscute două analogii până în prezent, prima la Histria într-un context specific secolului I p.Chr.<sup>19</sup>, iar al doilea în așezarea civilă de la Durostorum într-un context datat larg între secolele I-III<sup>20</sup>.

#### *EASTERN SIGILLATA C (ESC)*

Ceramica de masă produsă în zona pergameniană cunoscută în literatura de specialitate drept ESC este întâlnită pe scară largă în așezările romane timpurii din Dobrogea. În cazul eșantionului de la Sarichioi-Sărătura 20 de exemplare fragmentare sau restaurate au fost încadrate în producția atelierelor ceramice din

<sup>13</sup> HAYES 1985: 50-51.

<sup>14</sup> ZHURAVLEV 2010: 28, Pl. 7.28.

<sup>15</sup> SUCEVEANU 2000: 91-92, Fig. 36.1.

<sup>16</sup> OPAIȚ 1980: 359, Fig.19.4.

<sup>17</sup> MOCANU 2014: 67-68, Pl. 16.119.

<sup>18</sup> HAYES 1985: 69-70, Tab. 15.15.

<sup>19</sup> SUCEVEANU 2000: 14, Pl. 2.III.3.

<sup>20</sup> MUȘTEȘTEANU, ELEFTERESCU 1985: 70, Pl. 1.7.

Valea Ketyos. Din punct de vedere tipo-cronologic au fost individualizate doar patru forme. Prima și cea mai timpurie este forma Atlante L 19 cu două exemplare din care s-au păstrat doar baza și un vas întregit. Prezența acestei forme în spațiul vest-pontic este atestată în cetățile grecești de pe litoral, cum este cazul Histriei<sup>21</sup>, în centrele fortificate de pe limes, la Troesmis<sup>22</sup> și Aegyssus<sup>23</sup>, dar și în așezări din teritoriu, cum este cazul vilei de la Niculițel<sup>24</sup>. Forma Atlante L 19 este datată în prima jumătate a secolului I și pe parcursul celui următor. Trebuie menționat că această formă este foarte ușor de confundat cu forma Atlante H 3 (mai târzie) a atelierelor de la Çandarlı, deoarece au profilul identic, iar diferența este sesizabilă în nuanța pastei din care vasele au fost confecționate și în dimensiunile vaselor (în general Atlante L 19 au diametrul mai redus față de Atlante H 3, fiind considerate mai degrabă cupe decât castroane). Forma Atlante L 28 a fost identificată printr-un singur fragment ceramic, specific secolului al II-lea. Din punct de vedere al distribuției acestei forme în aria vest-pontică, până în prezent sunt cunoscute analogii doar în cazul așezării civile de la Troesmis<sup>25</sup> și a vilei de la Niculițel<sup>26</sup>. Ultima fază cronologică de existență a atelierelor pergameniene este atestată prin prezența a două forme. Forma Atlante H 1/2 cu patru exemplare din baza unor castroane (datorită profilului incomplet încadrarea clară a acestor fragmente fie în forma 1, fie în forma 2 este imposibilă) și forma Atlante H 2 căreia îi sunt atribuite 10 fragmente ceramice și un vas restaurat, ele fiind specifice celei de-a doua jumătăți a secolului al II-lea și se află în circulație și pe parcursul veacului al III-lea. În ceea ce privește importurile de ESC pe teritoriul Dobrogei, formele Atlante H 1 și 2, alături de forma Atlante H 3 sunt cele mai întâlnite, cu numeroase analogii în aproape toate așezările investigate până în prezent.

### CERAMICA PONTICĂ.

Ceramica de masă specifică bazinului Mării Negre reprezintă grosul acestui tip de veselă utilizată de populația așezării de la Sarichioi – Sărătura. 54 de exemplare au fost produse în atelierelor din zona pontică, fiind identificate trei categorii distincte de ceramică.

#### *PONTIC SIGILLATA (PS)*

Discuția despre sigillatele pontice reprezintă o provocare în contextul în care localizarea atelierelor în care acestea au fost produse rămâne problematică, chiar dacă în ultima perioadă au fost publicate o serie de studii dedicate acestui subiect<sup>27</sup>. În categoria sigillatelor pontice au fost introduse 29 de exemplare, împărțite în cinci forme distincte. Primelor două forme le corespund câte două variante ale vaselor. Forma Atlante 1 grupează farfuriile cu buza verticală, diferența dintre cele două variante fiind dată de curbura buzei. În cazul primei variante buza este dreaptă, iar în cazul celei de-a doua variante buza este curbată către interiorul vasului. Acestei forme i-au fost atribuite 10 exemplare (șase aparțin variantei A și patru variantei B). Intervalul cronologic specific formei Atlante 1 a fost stabilit pe baza analogiilor cu descoperiri similare din aria vest-pontică<sup>28</sup>, dar mai ales cu descoperiri din Crimeea<sup>29</sup>. Forma 2, la fel de răspândită ca și forma precedentă, însumează 13 exemplare împărțite la rândul lor în două variante. Farfuriile / castroanele cu

<sup>21</sup> SUCEVEANU 2000: 60, Fig. 22.1.

<sup>22</sup> OPAIȚ 1980: 357, Fig. 10.5.

<sup>23</sup> NUȚU, COSTEA 2010: 154, Fig. 3.10.

<sup>24</sup> MOCANU 2014: 68, Pl. 16.120.

<sup>25</sup> OPAIȚ 1980: 357, Fig. 10.3.

<sup>26</sup> MOCANU 2014: 68, Pl. 17.122.

<sup>27</sup> ZHURAVLEV 2013; ZHURAVLEV 2010; ZHURAVLEV 2009.

<sup>28</sup> În Dobrogea *sigillata* pontică cu buza verticală a fost atestată la Histria (SUCEVEANU 2000: 72, Fig. 26.13), Noviodunum (piesă inedită din colecția Muzeului de Istorie și Arheologie Tulcea, 39558), Telița – Amza (BAUMANN 2003: 182-183/5), Topolog (piesă inedită descoperită de G. Nuțu în urma unei cercetări arheologice preventive) și Slava Rusă (PARASCHIV, DOBOȘ, POPESCU 2006).

<sup>29</sup> ZHURAVLELV 2010: 41-47.

pereții arcuiți se deosebesc între ele prin gradul de curbură al buzei către interiorul vasului. Astfel, varianta A, căreia îi aparțin 10 fragmente ceramice are buza mult curbată către interior, în timp ce buza variantei B are un aspect aproape vertical. Alături de forma Atlante 1, vasele cu pereții arcuiți reprezintă grosul producției atelierelor pontice din a doua jumătate a secolului I p.Chr. până către finalul celui de-al III-lea. În nordul Mării Negre vase similare au fost descoperite în contexte arheologice datate în secolul al II-lea și în prima parte a secolului al III-lea<sup>30</sup>. Pe teritoriul Dobrogei acest tip de veselă este întâlnit în aproape toate așezările romane timpurii, în contexte datate în secolele II-III. Forma Atlante 4, înrudită cu forma descrisă anterior, a fost identificată prin prezența a două exemplare fragmentare, datate pe baza analogiilor între sfârșitul secolului I și secolul al III-lea. În Crimeea ceramica de masă similară a fost încadrată între aceleași limite cronologice<sup>31</sup>. În zona vest-pontică prezența unor farfurii similare a fost semnalată la Histria<sup>32</sup>. Forma Atlante 5 a avut o arie foarte largă de răspândire în bazinul mediteranean, dar și în spațiul vest și nord-pontic. Acest tip de cupă a fost produs în mai multe centre ceramice, începând cu cele italice și micro-asiatice și terminând cu cele din bazinul Mării Negre. În situl Sarichioi-Sărătura a fost identificat un singur exemplar datat între jumătatea secolului I și primele decenii ale veacului următor. În aria vest-pontică veselă similară a fost semnalată la Histria<sup>33</sup>, Aegyssus<sup>34</sup> și într-o așezare rurală de la Topolog<sup>35</sup>. În nordul Mării Negre forma Atlante 5 apare în contexte funerare încadrate cronologic între jumătatea secolului I și începutul secolului următor<sup>36</sup>. La formele de sigillate pontice prezentate în rândurile anterioare se adaugă trei fragmente ceramice cu decor realizat în tehnica barbotinei. După caracteristicile motivelor decorative, pasteii și ale firnisului ele provin din atelierelor din Moesia Inferior (cel mai probabil sunt produse ale atelierelor din teritoriul orașului Nicopolis ad Istrum) și sunt datate pe parcursul secolelor II-III. Veselă decorată în tehnica barbotinei este întâlnită în toate siturile romane timpurii de pe teritoriul dobrogean. Analogiile cele mai apropiate, în ceea ce privește motivele decorative și forma vaselor de la Sarichioi-Sărătura au fost identificate la Noviodunum<sup>37</sup>.

#### EARLY PONTIC RED SLIP WARE (EPRSW)

Identificată și clasificată pentru prima dată pe baza ceramicii descoperite în *villa rustica* de la Niculițel<sup>38</sup>, vesela EPRSW cunoaște o difuziune la nivel regional în vestul Mării Negre, cu precădere de la jumătatea secolului al II-lea și pe parcursul secolului al III-lea, cu toate că producția ar fi putut începe cu câteva decenii mai devreme, iar unele forme ar fi fost în circulație și la începutul secolului al IV-lea. Forma 1, identificată prin prezența unui singur exemplar, este datată în secolul II și în prima jumătate a secolului III. Pe lângă fragmente similare cunoscute la Niculițel, alte analogii sunt prezente la Troesmis<sup>39</sup>, Halmyris<sup>40</sup> și Histria<sup>41</sup>. Spre deosebire de forma precedentă, forma 3 este foarte bine reprezentată (opt exemplare) în lotul ceramic de la Sarichioi-Sărătura, fiind cea mai numeroasă dintre formele ceramicii EPRSW. Din punct de vedere cronologic forma aparține celei de-a doua jumătăți a secolului II și secolului următor. Vase similare

<sup>30</sup> Potrivit tipologiei propuse de D. Zhuravlev, forma 2, varianta A de la Sarichioi - Sărătura este similară cu forma 12, în timp ce varianta B este corespondentul formei 11. Pentru discuția tipo-cronologică vezi ZHURAVLEV 2010: 161-163, Pl. 22. 144-148.

<sup>31</sup> ZHURAVLEV 2010: 54, Pl. 23.154-157.

<sup>32</sup> SUCEVEANU 2000: 21, Pl. 3.4,6.

<sup>33</sup> SUCEVEANU 2000: 73, Pl. 27.22-24.

<sup>34</sup> NUȚU, COSTEA 2010: 152, Pl. 2.6-7.

<sup>35</sup> Fragment ceramic inedit descoperit de G. Nuțu în urma unei cercetări arheologice preventive.

<sup>36</sup> ZHURAVLEV 2010: 145-146, Pl. 21.195-204.

<sup>37</sup> BAUMANN 2010: 112-114, Fig. 4.1,3,8,9.

<sup>38</sup> MOCANU 2014: 71-74.

<sup>39</sup> OPAIȚ 1980: 357, Pl. 9.2-3.

<sup>40</sup> TOPOLEANU 2000: 80, Pl. 20.174.

<sup>41</sup> SUCEVEANU 2000: 64, Pl. 23.7.

au fost descoperite la Slava Rusă<sup>42</sup>, în așezarea civilă de la Troesmis<sup>43</sup> și la Histria, atât în teritoriu<sup>44</sup>, cât și în cetate<sup>45</sup>. Un fragment ceramic specific celei de-a doua jumătăți a secolului al II-lea aparține formei 7. Această imitație a farfuriilor pontice este prezentă și în așezarea civilă de la Troesmis<sup>46</sup>, dar și la Slava Rusă unde a fost descoperită alături de exemplarele ce aparțin formei 3. Formei 8 i-au fost atribuite trei fragmente ceramice specifice sfârșitului secolului al II-lea și celui următor, cu analogii identificate la Histria<sup>47</sup>. Ultima formă EPRSW identificată în lotul de la Sarichioi-Sărătura este forma 9, înregistrată printr-un singur exemplar datat în secolele II-III. Ca și forma precedentă și aceasta este întâlnită pe litoralul Mării negre, la Histria<sup>48</sup>.

#### *PONTIC GRAY SLIP WARE (PGSW)*

În cadrul eșantionului ceramic studiat am identificat 11 exemplare ceramice asemănătoare ca formă cu ceramica EPRSW, doar că nuanța pastei și a firnisului aplicat pe ambele suprafețe ale vasului este de culoare gri. De asemenea suprafața exterioară a acestui tip de ceramică este lustruită, astfel căpătând un aspect lucios. Din punct de vedere tipologic au fost stabilite trei forme distincte, toate încadrate într-un interval cronologic foarte larg, cuprins în secolele II-III. Cea mai numeroasă este forma 1 cu opt exemplare identificate. Aceste castroane de dimensiuni medii sau mari au buza verticală, dreaptă, despărțite de corpul vasului printr-un prag triunghiular în secțiune, pereții arcuiți, baza inelară. Din punct de vedere tipologic forma 1 PGSW este identică cu forma 9 EPRSW. Formei 2 îi aparține un singur exemplar. Caracteristicile acestui tip de farfurie sunt următoarele: diametre medii sau mari, buza orizontală, cu un prag vertical la limita exterioară, pereții arcuiți, baza inelară. De suprafața exterioară a buzei este posibil să fi fost atașate două anse în formă de spirală. Acest tip de farfurie este identic cu forma 7 EPRSW. Ultimele două exemplare aparțin formei 3 ce se caracterizează prin buza arcuită către interiorul vasului, pereții oblici, baza inelară. Dimensiunile acestui tip de farfurie/castron pot varia. Forma 3 PGSW este identică cu forma 8 EPRSW.

Chiar dacă nu este impresionant din punct de vedere cantitativ, eșantionul ceramicii de masă descoperit în situl Sarichioi-Sărătura permite formularea unor concluzii cu caracter preliminar. În ceea ce privește zona de proveniență a ceramicii de masă studiate, s-au conturat două arii geografice. Astfel 24 de exemplare sunt importuri din vestul Asiei Mici, fiind atestate două centre de producție. Ceramica ESB provine din atelierele ce au funcționat în valea Meander<sup>49</sup>, acestea fiind cele mai timpurii importuri ale ceramicii cu firnis roșu în cazul așezării de la Sarichioi-Sărătura. În ponderea ceramicii de masă orientale, ESB reprezintă 17 procente din totalul acestor importuri. Atelierele pergameniene sunt mult mai bine reprezentate din punct de vedere cantitativ (83 de procente din totalul importurilor micro-asiatice), în eșantionul studiat fiind prezente atât vesela din prima perioadă de existență a atelierelor de la Çanadrli, cât și din faza târzie a acestora. Prezența importurilor exclusiv din spațiul oriental pare a fi o caracteristică pentru așezările din epoca romană timpurie, situate pe litoralul Mării Negre<sup>50</sup>.

<sup>42</sup> Exemplarele de la Slava Rusă au fost descoperite de D. Paraschiv în anul 2010 în urma unei cercetări arheologice preventive efectuate în vatra actualei localități, la aproximativ 1,5 km. sud-est de fortificația romană târzie.

<sup>43</sup> OPAIȚ 1980: 358, Pl. 14.1.

<sup>44</sup> SUCEVEANU 1998: 230, Pl. 14.133.

<sup>45</sup> SUCEVEANU 2000: 66, Pl. 24.18-19.

<sup>46</sup> OPAIȚ 1980: 359, Pl. 16.1-2.

<sup>47</sup> SUCEVEANU 2000: 35-36, Pl. 10.2,4.

<sup>48</sup> SUCEVEANU 2000: 61, Pl. 22.6.

<sup>49</sup> HAYES 2008: 31.

<sup>50</sup> BOUNEGRU 1988-1989: 108.

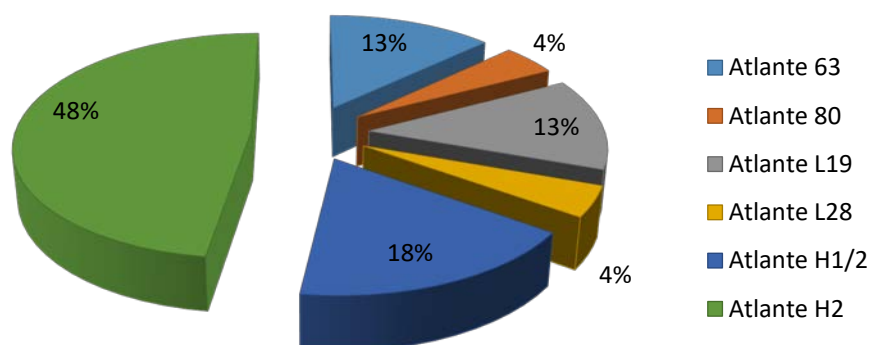

Grafic 2. Ceramica de masă – importuri orientale

Majoritatea ceramicii de masă descoperită în situl de la Sarichioi-Sărătura a fost produsă în atelierele din bazinul Mării Negre, fie că vorbim de cele sud sau nord-pontice, fie de cele din Moesia Inferior. Dintre tipurile de ceramică pontică, cea mai numeroasă categorie este cea a sigillatelor. Acestea reprezintă 53 de procente din totalul ceramicii de masă pontice, fiind urmată de vesela EPRSW cu 26 de procente și de PGSW cu un procentaj de 21%. Această structură procentuală a ceramicii pontice, coroborată cu prezența veselei ESB și a celei specifice fazei timpurii a atelierelor pergameniene relevă un interval cronologic timpuriu pentru existența așezării rurale identificate la Sarichioi-Sărătura.

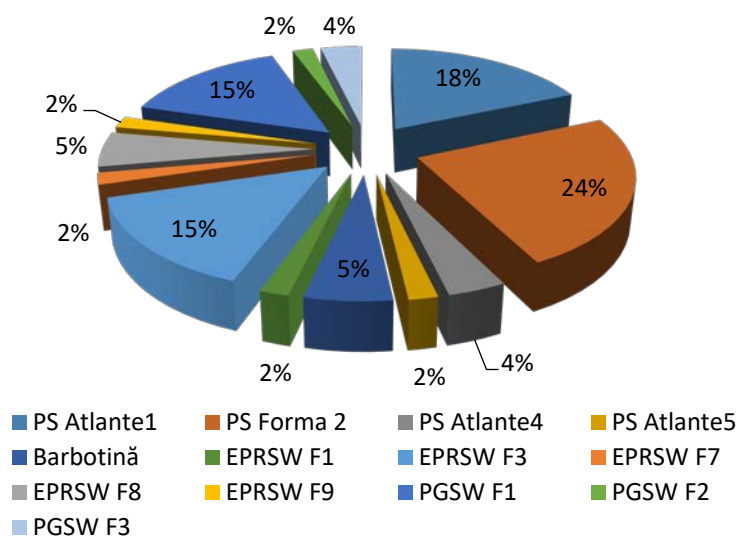

Grafic 3. Ceramica de masă din bazinul pontic

Dacă analizăm din perspectiva evoluției cronologice, atât ceramica de masă, cât și întreaga așezare, constatăm că existența acesteia începe la jumătatea secolului I a.Chr., moment în care sigillatele pontice sunt întrebuințate pe scară largă, iar importurile orientale încep să-și facă simțită prezența, în special prin vesela ESB. Trebuie subliniat faptul că așezarea de la Sarichioi-Sărătura cunoaște și o fază pre-romană documentată prin fragmentele ceramice specifice epocii elenistice, acestea nefiind incluse în analiza de față. Urmărind

evoluția eșantionului ceramic din punct de vedere cronologic se poate stabili momentul de maximă dezvoltare al întregii așezări în a doua jumătate a secolului al II-lea, atunci când atât ceramica pontică cât și cea micro-asiatică se află în punctul maxim al difuziunii lor. Declinul începe odată cu secolul al III-lea. Prima scădere dramatică în cantitatea ceramicii de masă se petrece în cadrul sigilatelor pontice în primul sfert al secolului al III-lea, urmată de scăderea drastică a ceramicii ESC la jumătatea aceluiași secol. Dispariția totală a ceramicii de masă are loc în primul sfert al secolului al IV-lea, așezarea continuându-și probabil existența până către sfârșitul acestui secol, dovadă fiind moneda emisă de împăratul Iulian Apostatul, dar și posibilitatea ca unul din fragmentele ceramice încadrat în grupa *Pontic Sigillata*, Forma 2, Varianta B, să fie un produs foarte timpuriu al atelierelor foceene (Forma Hayes 1).

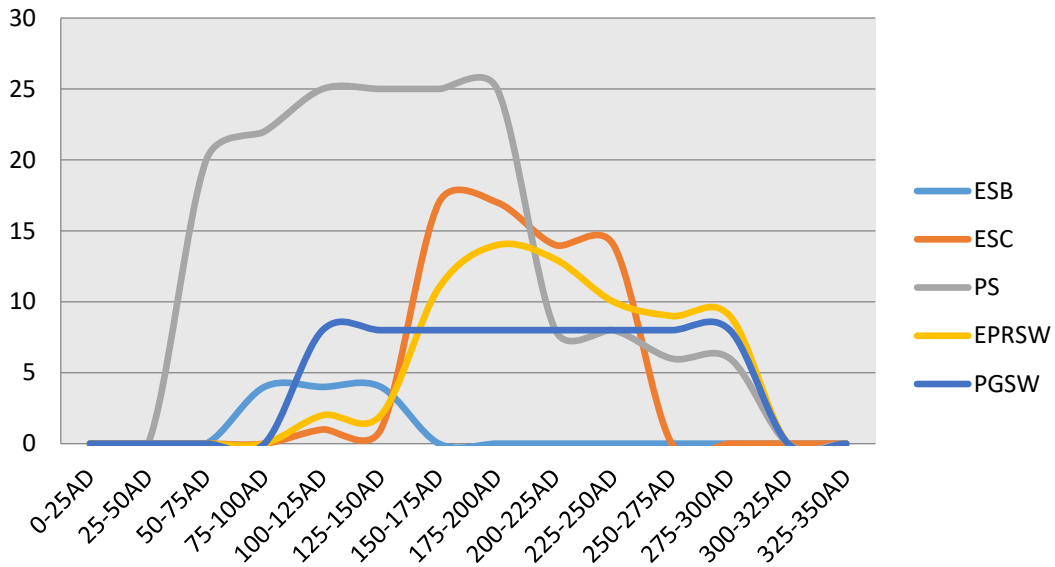

Grafic 4. Ceramica de masă – evoluția tipo-cronologică

În ceea ce privește implicațiile economice și comerciale rezultate în urma analizei prezentate în rândurile anterioare, eșantionul studiat nu ridică probleme deosebite de interpretare. Se poate concluziona că în perioada secolelor I-III, așezările rurale de pe litoralul Mării Negre, precum cea de la Sarichioi-Sărătura, erau conectate la fluxul comercial din spațiul mediteranean, dacă nu în exclusivitate, în mare măsură, prin intermediul centrelor economice din vestul Asiei Mici și din spațiul egeean. De asemenea este de remarcat faptul că ceramica specifică bazinului pontic este majoritară pe tot parcursul existenței acestei așezări, iar odată cu jumătatea secolului al II-lea o bună parte din ceramica de masă provine din ateliere susceptibile a fi funcționat în Moesia Inferior.

Chiar dacă din punct de vedere economic și comercial ceramica de masă studiată nu aduce nici un element de noutate, se observă un fenomen socio-cultural extrem de interesant legat de schimbarea modului de viață a populației din aceste așezări în contextul procesului de romanizare. Legături între romanizare și ceramică au fost semnalate în diverse lucrări de specialitate dedicate habitatului rural sau producției locale<sup>51</sup>, în general insistându-se pe coexistența ceramicii modelate cu mâna alături de ceramica lucrată la roată. Existența în același sit și chiar în același complex arheologic (locuință, groapă menajeră, etc.) a ceramicii modelate cu mâna alături de ceramica lucrată la roată reprezintă doar un aspect marginal al „romanizării prin ceramică”. Ceramica modelată cu mâna demonstrează existența unui tip de populație care păstrează tradițiile societății pre-romane, fără a putea identifica în evoluția stilistică sau funcțională a acestui tip de veselă nici

<sup>51</sup> În acest sens vezi BAUMANN 2009, sau mai nou HONCU 2017: 158-161.



un fel de influență ce poate fi circumscrisă procesului de romanizare. Situația este cu totul alta în ceea ce privește ceramica locală lucrată la roată, iar în cazul eșantionului de la Sarichioi-Sărătura acest fenomen este surprins foarte bine de grupa *Pontic Gray Slip Ware* (ceramica cu firnis gri). Procesul trecerii de la ceramica cu firnis negru (de tradiție elenistică) la ceramica cu firnis roșu (specifică epocii romane) în bazinul mediteranean reprezintă granița culturală dintre vechea societate elenistică și noua societate romană care urmează să o înlocuiască<sup>52</sup>. Păstrând proporțiile, același fenomen de schimbare socio-culturală are loc și în vestul Mării Negre odată cu secolul I p.Chr. Se pot identifica două etape prin care se face trecerea de la ceramica locală lucrată la roată, cu firnis gri, de tradiție La Tène, la ceramica cu firnis roșu specifică epocii romane<sup>53</sup>. Prima etapă constă exclusiv în procurarea veselei cu firnis roșu prin importuri, iar a doua etapă se caracterizează prin importuri și producția locală a acestui tip de ceramică prin imitație. Referitor la ceramica descoperită în așezarea civilă de la Troesmis în urma cercetărilor arheologice din 1977, A. Opaïț afirmă următoarele: „Erau întrebuințate atât forme ale populației locale, cât și categorii ceramice aduse de coloniștii nou-veniți, în special de soldații Legiunii a V-a Macedonica.”<sup>54</sup>.

Prezența ceramicii cu firnis gri în așezări rurale din spațiul vest-pontic este semnalată în siturile de la Revărsarea-Cotul Tichilești, Telița-Amza sau Rachelu-Drăghia, fiind considerată de tradiție elenistică. Deși sunt luate în considerație posibile influențe romane asupra evoluției acestui tip de ceramică, subiectul nu este supus unei analize riguroase<sup>55</sup>. În acest context ceramica pontică cu firnis gri descoperită în așezarea rurală de la Sarichioi-Sărătura surprinde foarte bine influența culturală la care este supusă societatea locală tradițională din mediul rural. Faptul că formele veselie pontice cu firnis gri sunt în fapt imitații ale formelor sigillatelor pontice sau a ceramicii ESB reprezintă un argument foarte puternic în acest sens. Foarte important este și repertoriul comun al formelor în ceea ce privește ceramica EPRSW (cu slip roșu) și ceramica PGSW (cu slip gri).

Din păcate în stadiul actual al cercetării nu putem realiza o conexiune cronologică clară în ceea ce privește întâietatea ceramicii cu firnis gri în fața EPRSW, nici un repertoriu complet al formelor ceramicii PGSW datorită eșantionului numeric redus de la Sarichioi-Sărătura, astfel că pentru moment vom opri aici această discuție pentru a nu intra pe tărâmul speculațiilor ce nu au la bază nici un fel de suport arheologic. Pentru a înțelege acest fenomen complex este nevoie de cercetarea aprofundată și pe un spațiu geografic mai larg a ceramicii de masă descoperită în așezările romane timpurii din spațiul vest-pontic, depășind limitele geografice ale Dobrogei zilelor noastre.

---

<sup>52</sup> Trecerea de la ceramica cu firnis negru la ceramica cu firnis roșu în spațiul mediteranean în secolele II-I a.Chr. este analizată pe larg în diverse lucrări de specialitate, printre care exemplificăm: BES 2015: 12-16; HAYES 2008: 13-18; HAYES 1985: 9-13.

<sup>53</sup> BOUNEGRU 1988-1989: 108.

<sup>54</sup> OPAIȚ 1980: 348.

<sup>55</sup> BAUMANN 2009: 197.

CATALOG SELECTIV<sup>56</sup>

## CERAMICA ORIENTALĂ:

**ESB****Forma Atlante 63**

1. Castron fragmentar, profil complet.  
Sarichioi-Sărătura, G20, Dm: 19, H: 2,4.  
Pastă de culoare orange (5 YR 7/6), fără impurități, cu aspect ușor granulos. Slip de bună calitate, orange, însă o nuanță mai accentuată decât pasta (2.5 YR 6/8), urme de vopsea neagră.

**Forma Atlante 80**

2. Castron, fragment buză și partea superioară a vasului.  
Sarichioi-Sărătura 1989, S 2, G16, Dm: 21, Hp: 3.  
Pastă de culoare roșie-maronie (5 YR 4/6) cu particule de nisip în compoziție, slip de nuanță orange (2.5 YR 6/8) cu aspect lucios.

**ESC****Forma Atlante L19**

3. Castron, fragment bază, profil aproape complet, lipsește buza.  
Sarichioi-Sărătura 1989, S 3, C 10, Dm: 11,4, Dmb: 4,6, Hp: 3,8.  
Pastă foarte fină de nuanță galben-auriu (7.5 YR 8.4), slip de culoare roșu închis (2.5 YR 3/6) aplicat neuniform pe suprafața exterioară.
4. Castron, fragment bază.  
Sarichioi-Sărătura 1989, S 1, C 9-10, -0,30 m, Dmb: 5,3, Hp: 2,3.  
Pastă fină cu urme vagi de mica argintie, nuanță de galben spre orange deschis (7.5 YR 8/6), slip de calitate superioară, roșu închis (2.5 YR 3/6).

**Forma Atlante L28**

5. Castron, fragment buză și partea superioară a corpului.  
Sarichioi-Sărătura 1989, S 1, Dm: 25, Hp: 3,4.  
Pastă de culoare galben-orange deschis (7.5 YR 8/4) cu inserții de mica și particule fine de nisip. Slip de culoare roșu închis (2.5 YR 3/6), superior calitativ, cu aspect mat.

**Forma Atlante H1/H2**

6. Castron, fragment bază.  
Sarichioi-Sărătura 1989, G 20, Dmb: 22, Hp: 2.  
Pastă de culoare galben-orange deschis (7.5 YR 7/8) cu mica și alte impurități în compoziție, slip roșu închis (2.5 YR 4/8), mat.
7. Castron, fragment bază.  
Sarichioi-Sărătura 1989, G 4, Dmb: 15, Hp: 1,7.  
Nuanța pastei este galben-orange deschis (7.5 YR 7/8) cu particule fine de calcar, nisip și mica. Slip de culoare roșu închis (2.5 YR 4/8), mat, conservat precar pe suprafața exterioară a vasului.

**Forma Atlante H2**

8. Castron, fragmentar, profil aproape întreg, restaurat.  
Sarichioi-Sărătura 1989, S 3, C 10, Dm: 23, Hp: 4,9.  
Pasta de culoare galben-orange (7.5 YR 8/8) cu particule fine de calcar, slip de nuanță roșu-marونیu (2.5 YR 5/8), de bună calitate.

<sup>56</sup> În alcătuirea catalogului au fost întrebuițate următoarele abrevieri: Dm = diametru; Dmb = diametrul bazei; H = înălțimea; Hp = înălțimea păstrată. Toate dimensiunile, cu excepția adâncimilor contextelor arheologice, sunt exprimate în centimetri.

9. Castron, fragment buză și partea superioară.  
Sarichioi-Sărătura 1989, S 3, C 10, G 20?, Hp:4,4.  
Nuanța pastei este orange (7.5 YR 6/8), rare particule de calcar, slip de culoare roșu-marونی (2.5 YR 4/8).
10. Castron, fragment buză și partea superioară.  
Sarichioi-Sărătura 1989, G 20, Hp: 4,4.  
Pasta de culoare galben-orange deschis (7.5 YR 8/6) cu inserții de mica, slip marونی deschis (2.5 YR 5/8).

*CERAMICA PONTICĂ:*

***Pontic Sigillata***

**Forma Atlante 1, Varianta A**

11. Farfurie, fragment buză.  
Sarichioi-Sărătura 1989, S 3, C 10, G 20, Dm: 25, Hp: 2,4.  
Caracteristicile pastei și a slipului sunt identice cu cele ale fragmentului precedent.
12. Farfurie, fragment buză și partea superioară a corpului  
Sarichioi-Sărătura 1989, S 3, C 10, G 20, Dm: 24, Hp: 3,5.  
Pastă fină de culoare orange (5 YR 7/8) cu puține particule de calcar în compoziție slip de culoare roșu-marونی (2.5 YR 4/6), aplicat pe treimea superioară a vasului.

**Forma Atlante 1, Varianta B**

13. Farfurie, fragment buză și partea superioară a corpului, profil aproape întreg.  
Sarichioi-Sărătura 1989, S 3, C 10, G 20, Dm: 23, Hp: 4,4.  
Pastă fină de culoare orange (5 YR 6/6) cu particule rare de calcar. Slip de nuanță galben-marونی (10 YR 5/4) mat, aplicat doar pe treimea superioară a vasului, atât la interior cât și la exterior.
14. Farfurie, fragment buză și partea superioară a corpului.  
Sarichioi-Sărătura 1989, S 3m C 10, G 20, Dm: 26, Hp: 5,6.  
Pasta are nuanță orange (5 YR 6/6), cu particule fine de calcar, slip de culoare roșu-marونی (2.5 YR 4/4) mat, aplicat doar pe partea superioară a vasului.

**Forma 2, Varianta A**

15. Farfurie, fragment buză și corpul vasului. Lipsește baza.  
Sarichioi-Sărătura 1989, G 4, Dm: 26, Hp: 5,4.  
Pastă cu ardere în exces, nuanță roșu-marونی foarte închisă (2.5 YR 2/3), slip de culoare roșu-marونی deschis (2.5 YR 5/6).
16. Farfurie, fragment buză și corpul vasului. Lipsește baza. Restaurat.  
Sarichioi-Sărătura 1989, G 4, Dm: 24, Hp: 9,6.  
Pasta și slipul au aceleași trăsături cu cele ale fragmentului precedent. Deosebirea este dată de urmele de vopsea neagră pe suprafața exterioară, aplicată imediat sub buza vasului.
17. Farfurie, fragment buză și partea superioară a corpului.  
Sarichioi-Sărătura 1989, S 1, C 52, -0,30 – 0,50, Dm: 20, Hp: 4.  
Trăsăturile paste și ale slipului sunt identice cu cele ale fragmentelor precedente.
18. Farfurie, fragment buză și partea superioară a corpului.  
Sarichioi-Sărătura 1989, S 3, C 10, G 20, Dm: 22, Hp: 4,4.  
Pasta și slipul sunt identice cu cele ale exemplarelor 15 – 17.
19. Farfurie fragmentară, profil complet, restaurată.  
Sarichioi-Sărătura 1989, S 3, C 10, G 20, Dm: 18, Dmb: 5 H: 3,9.  
Pastă foarte fină, fără impurități în compoziție, nuanță galben pal (5 Y 8/4), slip roșu-marونی mat (5 YR 4/4), aplicat pe treimea superioară a suprafeței exterioare a vasului. La interior slipul este pe toată suprafața.

**Forma 2, Varianta B**

20. Farfurie, fragment buză și partea superioară a corpului.  
Sarichioi-Sărătura 1989, S 1, C 9, L 2?, Dm: 24, Hp: 4,1.  
Pasta de culoare orange (5 YR 6/8) cu particule fine de calcar, slip roșu-marونی (2.5 YR 4/6), inferior din punct de vedere calitativ comparativ cu varianta A.
21. Farfurie, fragment buză și partea superioară a corpului.  
Sarichioi-Sărătura 1989, S 1, Caseta 28-29 (vest), C 31-33 (loc), -0,40, Hp: 3,9.  
Pastă fină, fără impurități, nuanță orange (5 YR 7/8), slip roșu-marونی (2.5 YR 4/6) aplicat doar pe buză în cazul ambelor suprafețe. Pe partea exterioră a buzei se observă urme de vopsea neagră.

**Forma Atlante 4**

22. Castron, fragment buză și partea superioară a corpului.  
Sarichioi-Sărătura 1989, S 3, C 10, G 20, Dm: 17, Hp: 4,4.  
Pasta are nuanță orange (5 YR 7/8), slip de culoare orange (2.5 YR 6/8), de bună calitate.
23. Castron, fragment buză și treimea superioară a corpului.  
Sarichioi-Sărătura 1989, S 3, C 10, G 20, Dm: 11, Hp: 2,4.  
Pasta este identică cu cea a fragmentului anterior. Slip de culoare orange (2.5 YR 6/6) aplicat parțial pe suprafața interioară. Calitativ este mai slab decât slip-ul fragmentului precedent.

**Forma Atlante 5**

24. Cupă, fragment buză și corp. Lipsește baza.  
Sarichioi-Sărătura 1989, G 20, Dm: 12, Hp: 5,9.  
Pastă fină, de culoare orange (5 YR 5/8), slip de nuanță roșu-marونی (2.5 YR 4/8), aplicat pe toată suprafața interioară și pe partea superioară a celei exterioare.

**Fragmente ceramice cu decor**

25. Castron, fragment buză și partea superioară a corpului.  
Sarichioi-Sărătura 1989, G 4, Hp: 4,8.  
Pastă de nuanță orange (5 YR 6/6), slip roșu-marونی (2.5 YR 4/8) aplicat doar pe suprafața exterioră. Sub buză decor incizat realizat din linii oblice. Pe corpul vasului decor realizat în tehnica barbotinei.
26. Fragment din corpul vasului.  
Sarichioi-Sărătura 1989, S 2, G. 16?, Hp: 3,2.  
Caracteristicile pastei și ale slipului sunt identice cu cele ale fragmentului precedent. Pe suprafața exterioră decor realizat în tehnica barbotinei.
27. Farfurie, fragment buză.  
Sarichioi-Sărătura 1989, G 4, Hp: 0,7.  
Pastă de nuanță orange (5 YR 6/6), slip roșu-marونی (2.5 YR 4/8). De partea exterioră a buzei este atașată o ansă în formă de spirală.

***Early Pontic Red Slip Ware*****Forma 1**

28. Castron, fragment buză.  
Sarichioi-Sărătura 1989, S 1, -0,40, Dm: 22, Hp: 2,6.  
Pasta este de culoare roșu-marونی deschis, fără impurități în compoziție, slip roșu-marونی (2.5 YR 4/8) cu aspect poros, slab conservat.

**Forma 2**

29. Farfurie, fragment buză și parte a corpului.  
Sarichioi-Sărătura 1989, S 2, C 34, -1,50 – 2,70, G 16, Dm: 20, Hp: 4,3.  
Pastă de culoare orange (5 YR 6/8) cu aspect poros, cu particule de calcar și alte impurități în compoziție. Slip de nuanță roșu-marونی (2.5 YR 4/8) cu mica argintie, aspect poros și slab conservat. Pe suprafața exterioră a buzei există urme de vopsea neagră.

30. Farfurie, fragment buză și treimea superioară a corpului.  
Sarichioi-Sărătura 1989, S 2, C 2?, Dm: 24, Hp: 4,1.  
Pastă de nuanță roșu-marونیu (5 YR 4/6), slip marونیu (7.5 YR 4/6) aplicat doar pe suprafața exterioară a buzei.
31. Fragment farfurie și partea superioară a corpului.  
Sarichioi-Sărătura 1989, S 1, C 2, Dm: 24, Hp: 4,2.  
Pasta de culoare orange (5 YR 6/8) cu aspect poros, slip de nuanță roșu-marونیu (2.5 YR 4/8), foarte slab conservat pe ambele suprafețe.
32. Farfurie, fragment buză și partea superioară a corpului.  
Sarichioi-Sărătura 1989, S 5 C 11 – 12, -2,40, Dm: 18, Hp: 3,7.  
Pastă de culoare orange pal (5 YR 8/4), ardere incompletă, slip de aceeași nuanță cu mica argintie.

#### **Forma 7**

33. Fragment buză și corp, profil aproape întreg. Restaurat.  
Sarichioi-Sărătura 1989, S 2, G 16, Dm: 24, Hp: 4,5.  
Nuanța pastei este roșu-marونیu deschis (5 YR 5/8), ardere imperfectă, slip roșu-marونیu (2.5 YR 4/6) aplicat neuniform și slab conservat. Pe suprafața exterioară a vasului se observă urme de vopsea neagră.

#### **Forma 8**

34. Fragment buză și partea superioară a corpului.  
Sarichioi-Sărătura 1989, S 2, G 16, Dm: 25, Hp: 3,3.  
Pată de culoare roșu-marونیu (5 YR 4/6), slip orange (2.5 YR 6/8) extrem de slab conservat și cu inserții de mica argintie.
35. Farfurie, fragment buză și partea superioară a corpului.  
Sarichioi Sărătura 1989, S G 16, Dm: 20, Hp: 3.  
Pastă de nuanță marونیu deschis (2/5 YR 5/8) cu particule de calcar în compoziție, slip de culoare orange (2.5 YR 7/8) aplicat neuniform cu precădere pe suprafața exterioară.

#### **Forma 9**

36. Castron, fragment buză și treimea superioară a corpului.  
Sarichioi-Sărătura, 1989, S 1, Dm: 27, Hp: 6,8.  
Pasta de nuanță orange (5 YR 6/6), slip de culoare roșu-marونیu (2.5 YR 4/8) cu mica argintie.

### ***Pontic Gray Slip Ware***

#### **Forma 1**

37. Castron, fragment buză și corp, profil aproape întreg.  
Sarichioi-Sărătura 1989, S 3, C 10, G?, Dm: 17, Hp: 6.  
Pasta este de culoare gri (5 Y 4/1) cu particule de calcar și alte impurități. Slip de nuanță gri (5 Y 5/1) cu aspect poros.
38. Castron, fragment buză și partea superioară a corpului.  
Sarichioi-Sărătura 1989, G 18?, Dm: 23, Hp: 7,9.  
Pastă de nuanță gri deschis (5 Y 8/2), ardere incompletă, inserții de mica, slip de culoare gri (7.5 Y 4/1).
39. Castron, fragment buză și corp, profil aproape întreg, restaurat.  
Sarichioi-Sărătura, passim. Dm: 20, Hp: 6,9.  
Pastă de culoare gri deschis (7.5 Y 7/2), ardere imperfectă, slip gri deschis (5 Y 8/1).

#### **Forma 2**

40. Farfurie, fragment buză și partea superioară a corpului.  
Sarichioi-Sărătura 1989, G 15, Dm: 27, Hp: 3,1.  
Pastă de culoare gri (7.5 Y 4/1), ardere imperfectă, slip de nuanță gri (5 Y 4/1), cu mica argintie.

**Forma 3****41.** Castron, fragmentar, restaurat, profil complet.

Sarichioi-Sărătura 1989, passim, Dm: 16, H: 4,8.

Pastă de culoare gri deschis (7.5 Y 4/1), particule fine de calcar în compoziție, nuanță gri (5 Y 4/1).

**BIBLIOGRAFIE**

- BAUMANN 2010 Baumann, V. H., *Introducere în studiul ceramicii fine de la Noviodunum*, in: *Peuce*, Serie Nouă, 8, 109-146.
- BAUMANN 2009 Baumann, V. H., *Producerea ceramicii locale la Gurile Dunării în secolele I-IV p.Chr.*, in: *Peuce*, Serie Nouă, 7, 193-216.
- BAUMANN 2003 Baumann, V. H., *Noi săpături de salvare în așezarea rurală antică de la Telița – Amza, jud. Tulcea*, in: *Peuce*, Serie Nouă, 1, 155-232.
- BAUMANN 1995 Baumann, V. H., *Așezări rurale antice la Gurile Dunării. Contribuții arheologice la cunoașterea habitatului rural (sec. I – IV p.Chr.)*, in col. Biblioteca Istro-Pontica. Seria Arheologie 1, Tulcea.
- BAUMANN 1984 Baumann, V. H., *Raport asupra cercetărilor arheologice efectuate în ferma romană de la Telița, punctul „La pod” (jud. Tulcea), în anul 1980*, in: *Peuce*, 9, 51-65, 457-472.
- BAUMANN 1983 Baumann, V. H., *Ferma romană din Dobrogea*, Tulcea.
- BAUMANN 1980 Baumann, V. H., *Raport asupra cercetărilor arheologice efectuate în „villa rustica” din marginea nordică a comunei Niculițel (jud. Tulcea)*, in: *Peuce*, 8, 367-414.
- BAUMANN 1973-1975 Baumann, V. H., *Considerații istorice în lumina săpăturilor arheologice de la Horia (județul Tulcea) 1971*, in: *Peuce*, 4, 61-88.
- BĂRBULESCU 2001 Bărbulescu, M., *Viața rurală în Dobrogea romană (sec. I – III p. Chr.)*, Constanța.
- BĂLTĂC 2011 Băltăc, A., *Lumea rurală în provinciile Moesia Inferior și Thracia (secolele I – III p.Chr.)*, București.
- BES 2015 Bes, Ph., *Once upon a Time in the East. The Chronological and Geographical Distribution of Terra Sigillata and Red Slip Ware in the Roman East*, Roman and Late Antique Mediterranean Pottery, 6, Oxford.
- BOUNEGRU 1988-1989 Bounegru, O., *Contribuții privind răspândirea și cronologia ceramicii decorate în tehnica barbotinei în Dobrogea romană*, in: *Pontica*, 21-22, 99-111.
- HAYES 2008 Hayes, J. W., *The Athenian Agora XXXII. Roman pottery. Fine-ware Imports*, The American School of Classical Studies at Athens, Princeton, New Jarsy.
- HAYES 1985 Hayes, J. W., 1985, *Sigillate Orientali*, in: Carratelli, G. P. (ed.), *Enciclopedia dell'arte antica classica e orientale. Atlante delle forme ceramiche II. Ceramica fine romana nel bacino mediterraneo (tardo ellenismo e primo impero)*, Roma, 1-95.
- HONCU 2017 Honcu, Ș., *Ceramica romană de bucătărie din Dobrogea (secolele I-III p.Chr.)*, Constanța.
- MOCANU 2014 Mocanu, M., *Fine Ware*, in: Nuțu, G. et alii, *Niculițel. A Roman Rural Settlement in North-East Moesia Inferior*, Kaiserslautern und Mehlingen, 65-81.
- MUNSELL 1990 Munsell, A., H., *Soil Color Charts*, New York.
- MUȘEȘTEANU, ELEFTERESCU 1985 Mușeșteanu, C., Elefterescu, D., *Contribuții privind ceramica romană de la Durostorum*, in: *Cultură și Civilizație la Dunărea de Jos*, 1, 67-81.
- NUȚU, COSTEA 2010 Nuțu, G., Costea, G., *Ceramica fină descoperită la Aegyssus*, in: *Peuce*, Serie Nouă, 8, 147-162.
- OPAÎȚ 1980 Opaîț, A., *Considerații preliminare asupra ceramicii romane timpurii de la Troesmis*, in: *Peuce*, 8, 328-366.

- PARASCHIV, DOBOȘ, POPESCU 2006 Paraschiv, D., Doboș, A., Popescu, G., *Un mormânt de epocă romană timpurie descoperit la (L)Ibida*, in: Mihăilescu-Birliba, L., Bounegru, O. (eds.) *Studia historiae et religionis daco-romanae. In honorem Silvii Sanie*, Ed. Academiei Române, București, 401-408.
- SUCEVEANU 2000 Suceveanu, A., *Histria X. La céramique romaine des I<sup>er</sup> – III<sup>e</sup> siècles ap. J. – C.*, București.
- SUCEVEANU 1998 Suceveanu, A., *Fântânele. Contribuții la studiul vieții rurale în Dobrogea romană*, București.
- TOPOLEANU 2000 Topoleanu, F., *Ceramica romană și romano-bizantină de la Halmyris (sec. I – VII d.Ch.)*, Tulcea.
- ZHURAVLEV 2013 Zhuravlev, D., *Pontiiskaja Sigillata: regionalnâi fenomen v Pricernomore*, in: Vahtina, M. J. *et alii* (eds.), *Bosporskii fenomen. Greki i varvarâ na evraziiscom perecreostke*, The Academy of Sciences of Russia. Institute for History of Material Culture. The Saint-Petersburg Institute for Historical Studies. The South Russia Centre for Archaeological Studies. The State Hermitage Museum, Saint-Petersburg, 676-685.
- ZHURAVLEV 2010 Zhuravlev, D., *Krasnolakovaija keramika yugo-zapadnogo Krîma I – III vv. n.e.*, Simferopol.
- ZHURAVLEV 2009 Zhuravlev, D., *Pontic Sigillata Plates with a Vertical Rim from the Belbek IV Necropolis in the South-Western Crimea*, in: *Ancient Civilizations from Scythia to Siberia*, 15, 25-94.

#### LIST OF ILLUSTRATIONS

- Pl. I. 1. Map of Dobrogea; 2. Sarichioi Archaeological Area.
- Pl. II. Imports and Local Production.
- Pl. III. ESB (1 – 2); ESC (3 – 10); PS (11).
- Pl. IV. PS (12 – 17).
- Pl. V. PS (18 – 27).
- Pl. VI. EPRSW (28 – 34).
- Pl. VII. EPRSW (35 – 36); PGSW (37 – 39).
- Pl. VIII. PGSW (40 – 41); ESB (42 – 43).
- Pl. IX. ESC (44); PS (45).
- Pl. X. EPRSW (46); PGSW (47).

#### LIST OF GRAPHICS

- Graphic 1. Structure of tableware sample found in Sarichioi – Sărătura.
- Graphic 2. Tableware – Oriental imports.
- Graphic 3. Tableware from the Black Sea.
- Graphic 4. Tableware – the typo-chronological evolution.

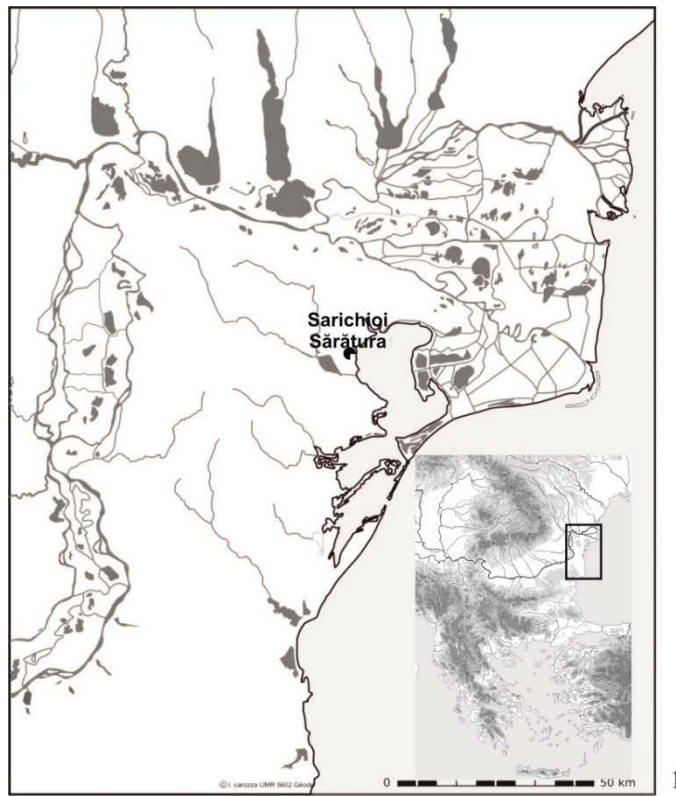

Pl. I. 1. Harta Dobrogei; 2. Zona arheologică Sarichioi (© ICEM Tulcea).



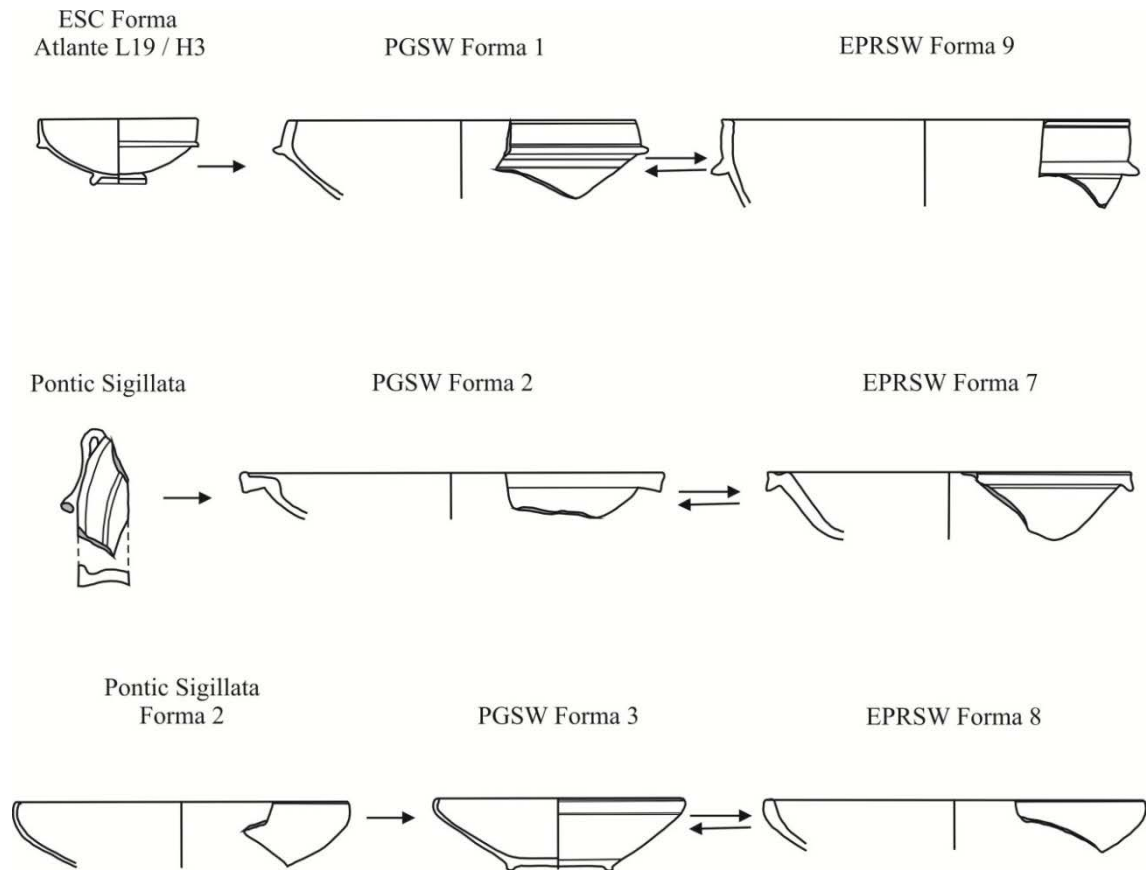

Pl. II. Importuri și imitații locale.

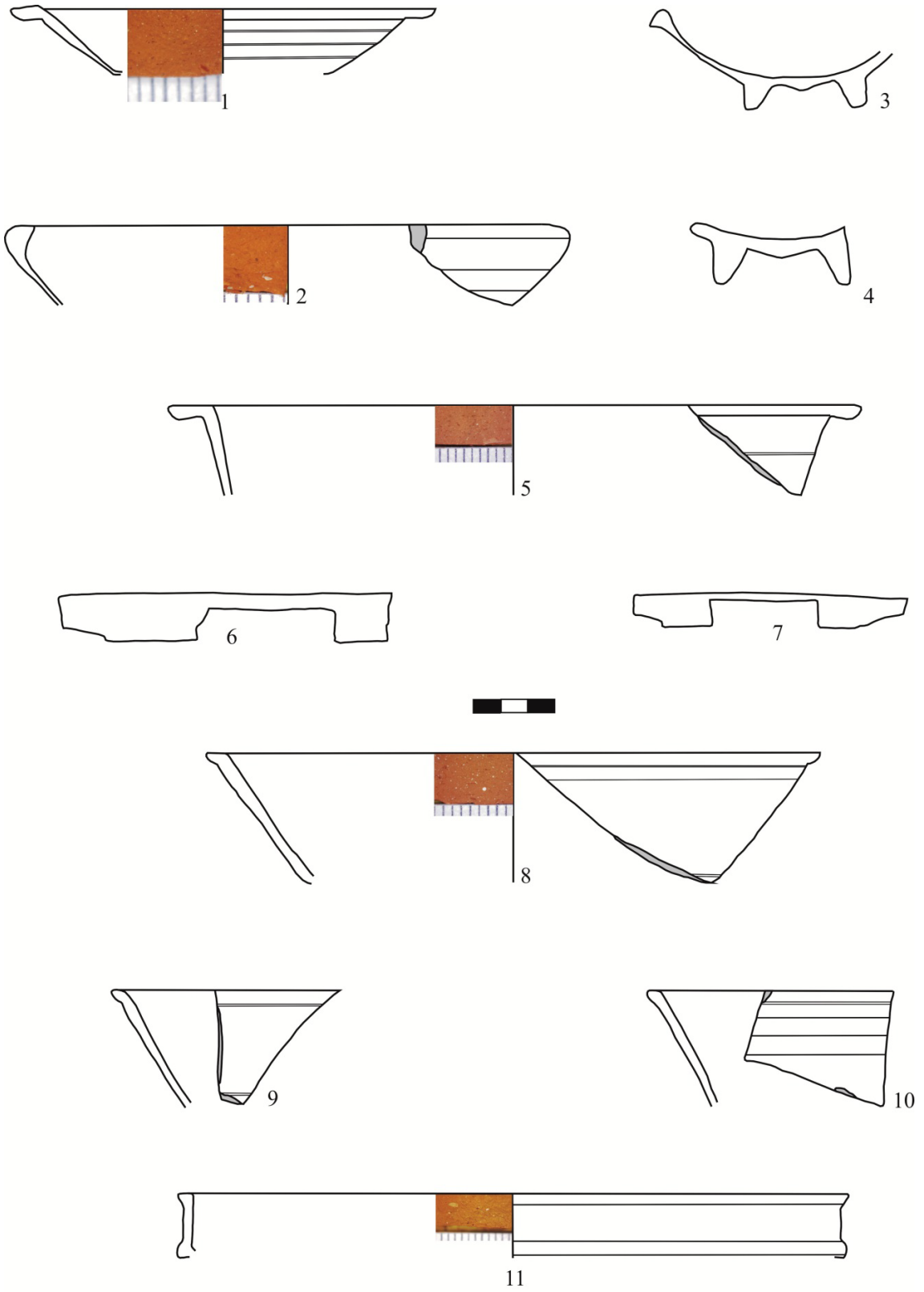

Pl. III. ESB (1-2); ESC (3-10); PS (11).

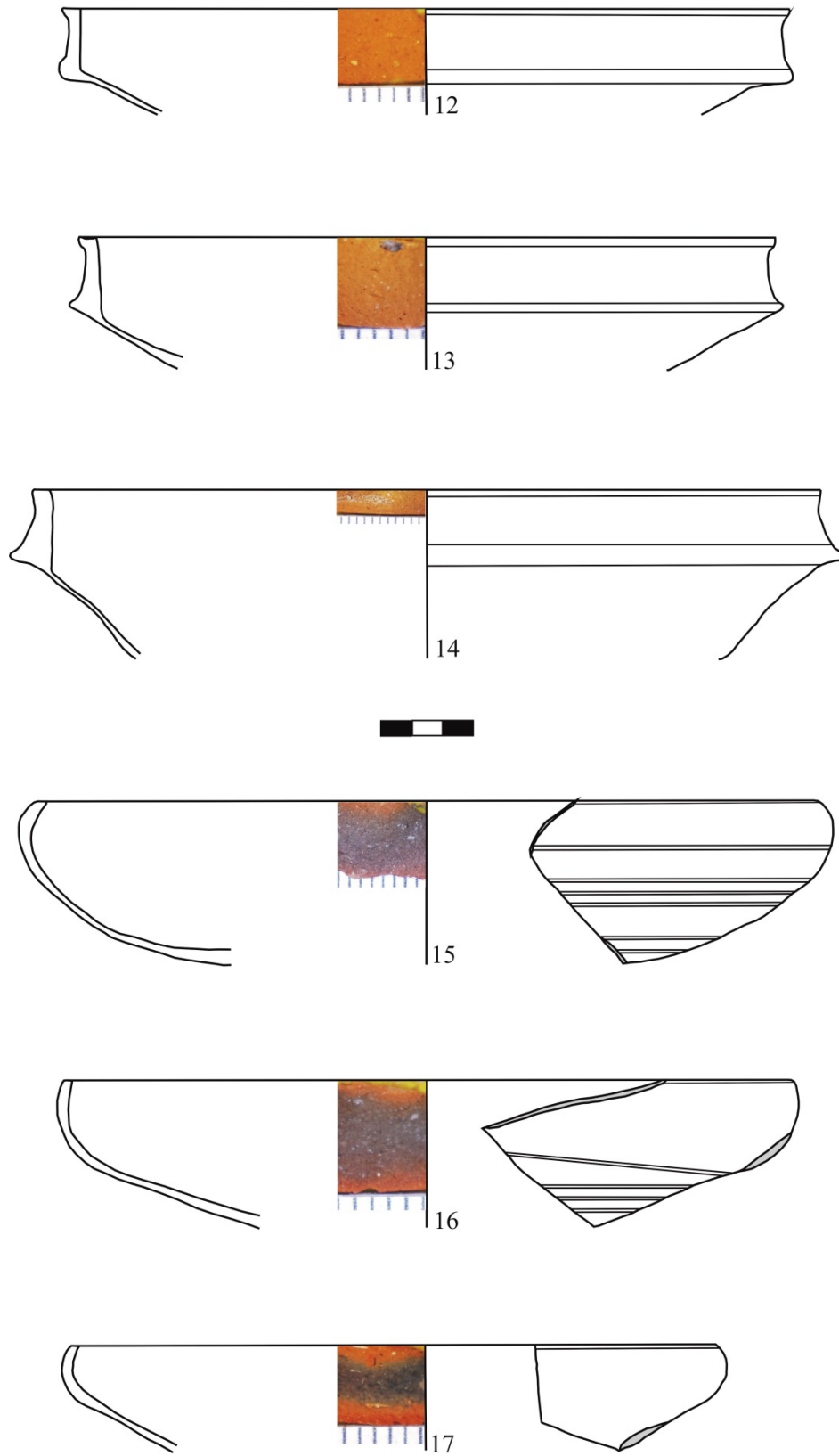

Pl. IV. PS (12-17).

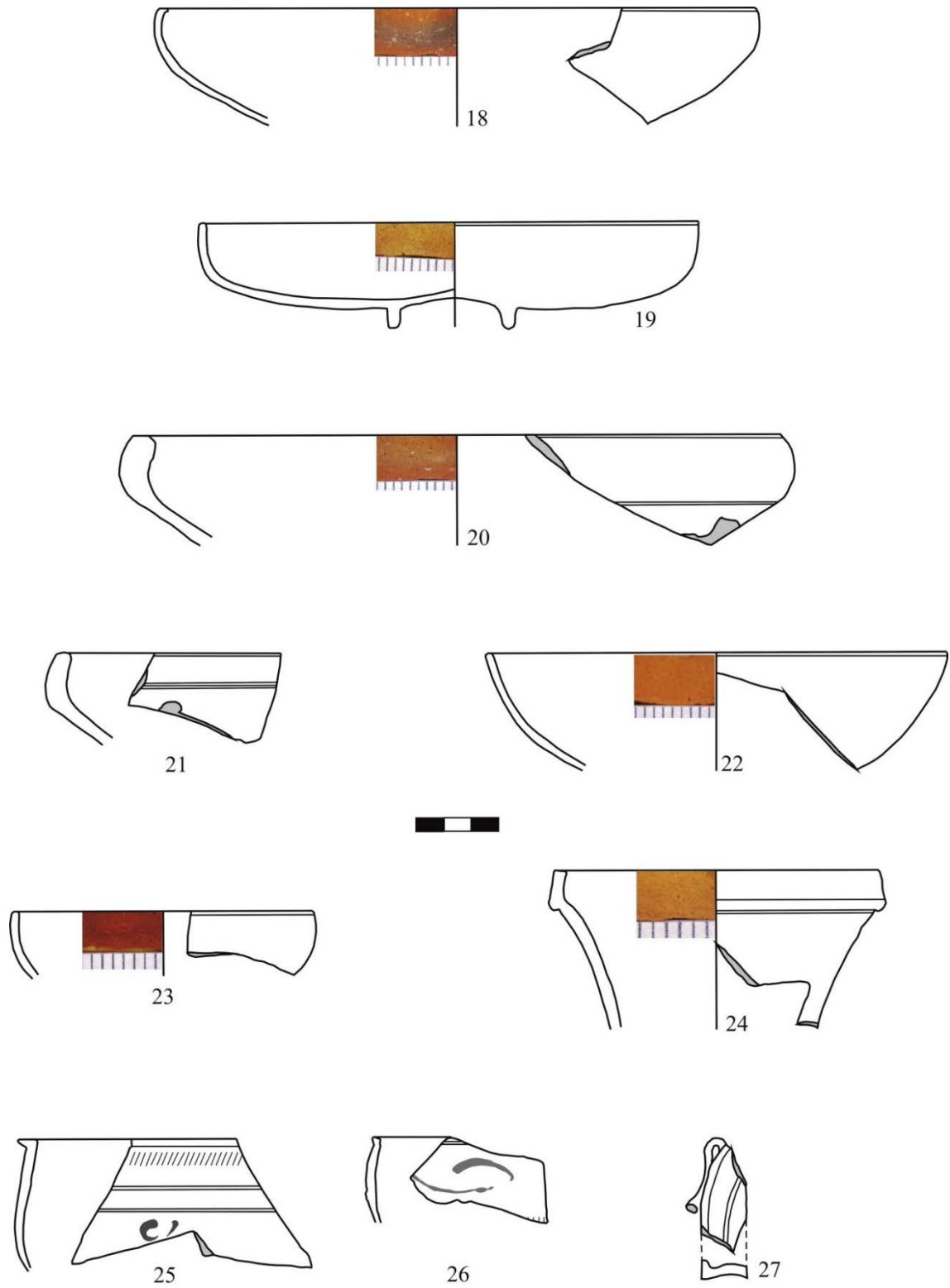

Pl. V. PS (18-27).

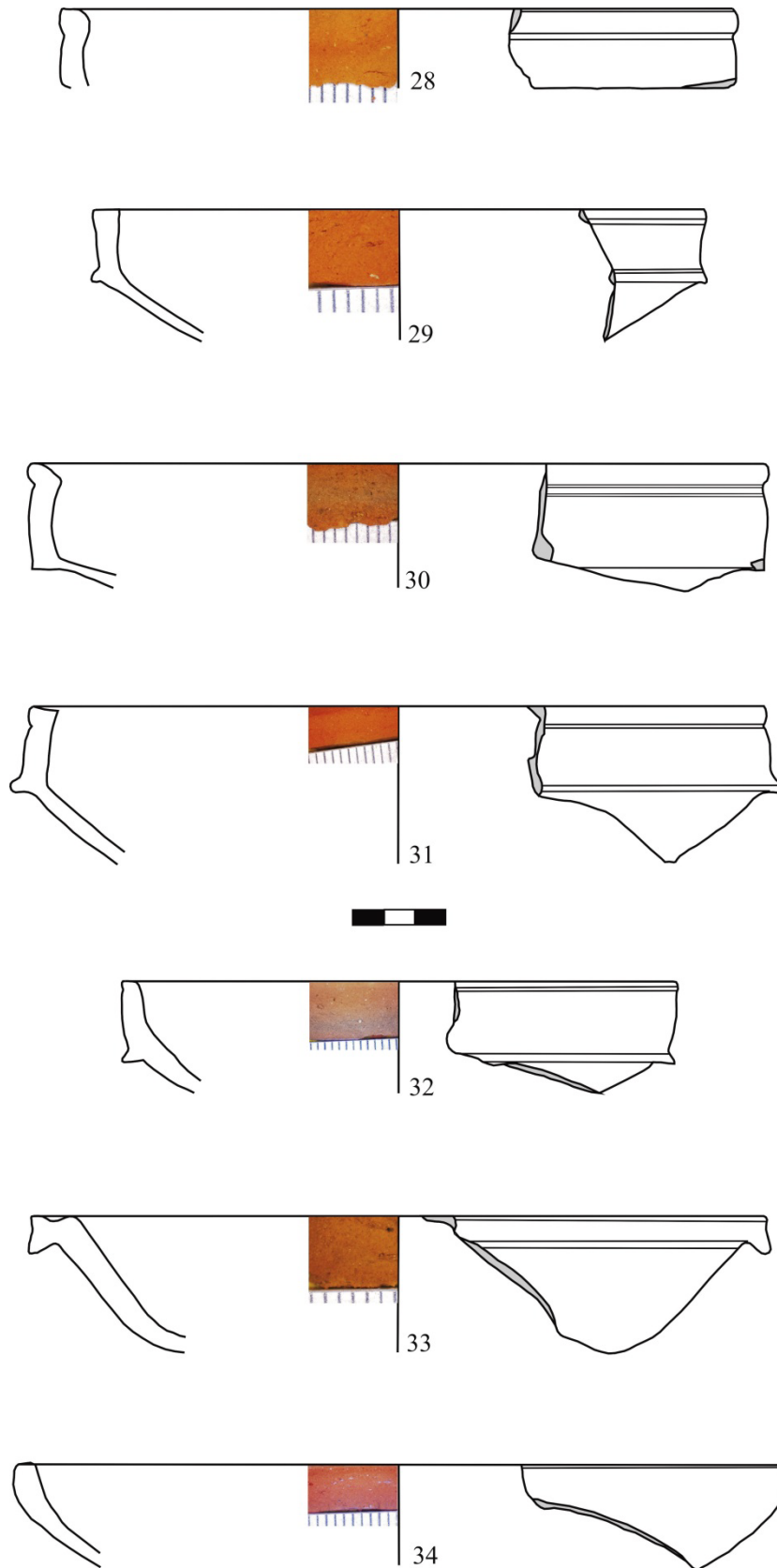

Pl. VI. EPRSW (28-34).

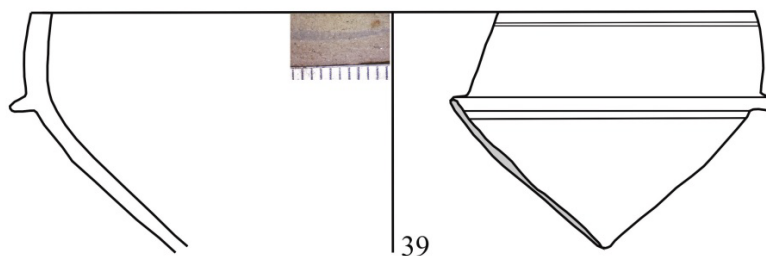
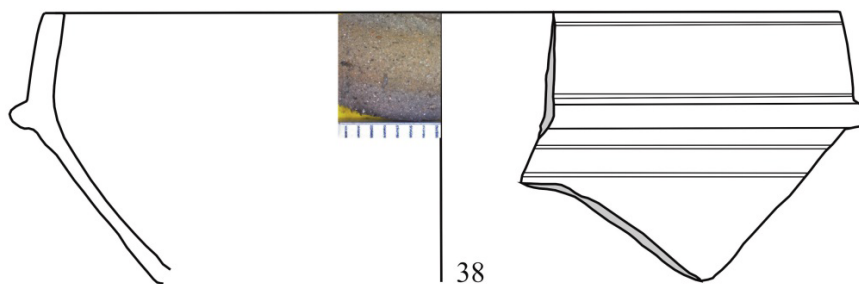
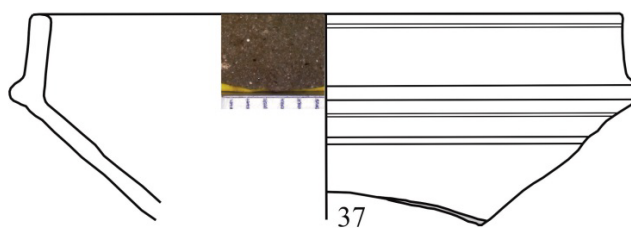
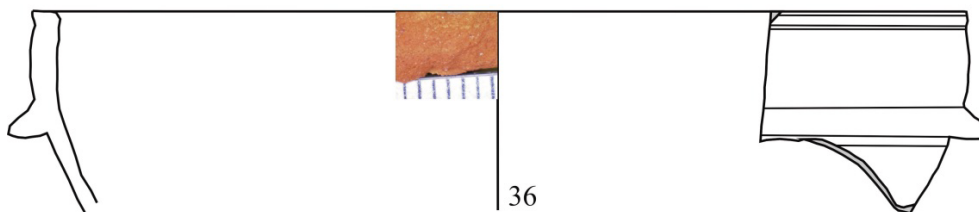
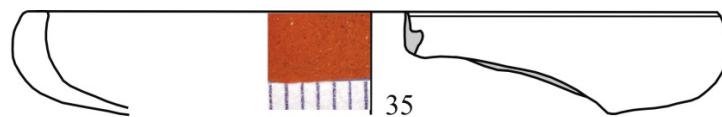

Pl. VII. EPRSW (35-36); PGSW (37-39).

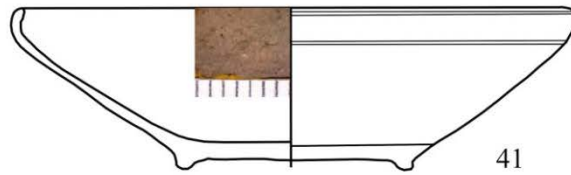
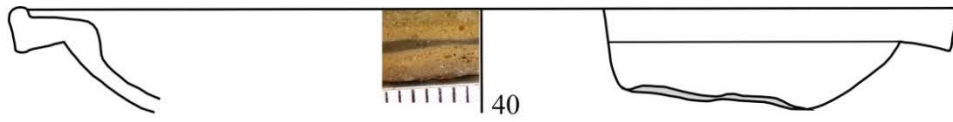

42



43



44

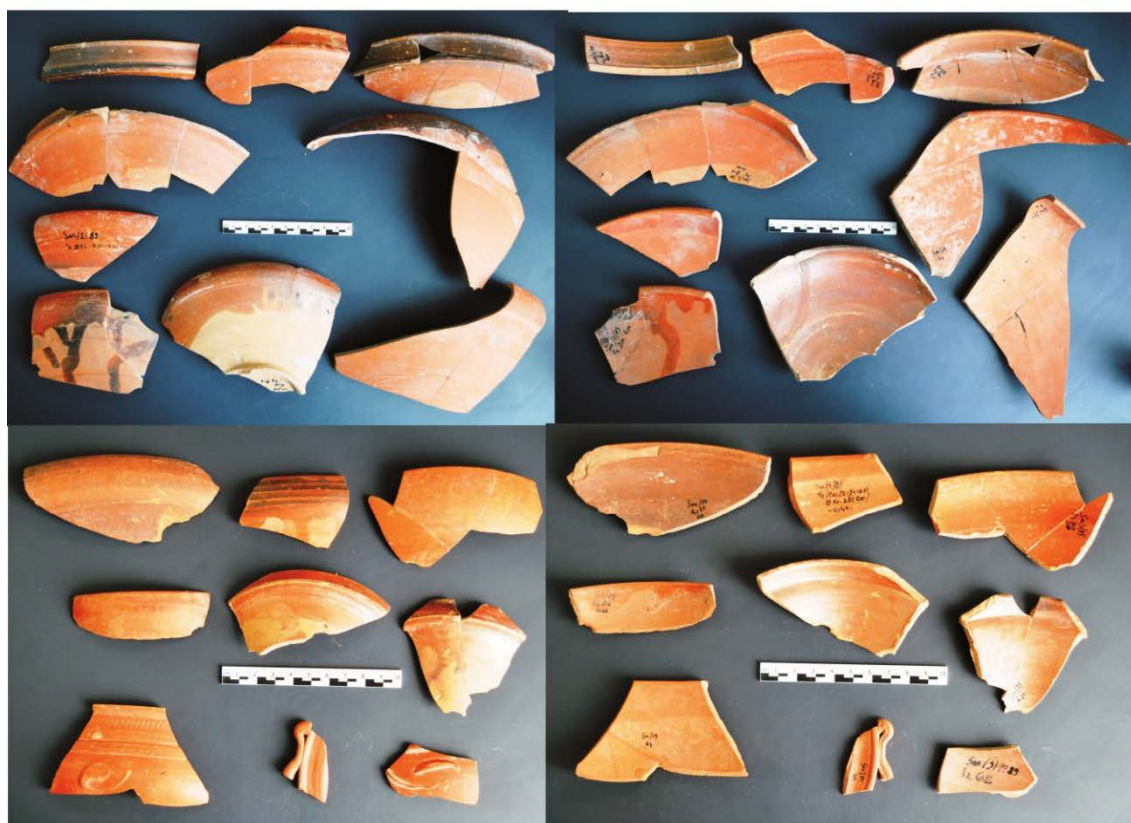

45

Pl. IX. ESC (44); PS (45).





46



47