

# FOTOTAFEL HOW TO

Sarah Wolff und Rob Schmidt

(ADW).

## Fototafel – How-to

Eine Anleitung zum Fototafel-Eigenbau

**Wir kennen sie alle und lieben sie mal mehr, mal weniger: die Fototafel mit den Steckbuchstaben. Wer hat sich nicht schon mal im Winter mit kalten Fingern an störrischen Buchstaben versucht oder im Staub der Grabungsfläche nach heruntergefallenen Buchstaben (oder schlimmer: Punkten!) gewühlt? Trotz möglicher Alternativen ist die klassische, schwarze Stecktafel mit den weißen Buchstaben weit verbreitet und in vielen Bundesländern gemäß Grabungsrichtlinien auch vorgeschrieben. Je nach Vorgaben werden verschiedene Daten auf der Fototafel benötigt, ihr Aufbau dagegen ist immer gleich: eine harte Tafel, die mit einem Rillengummi beklebt ist, in das die Buchstaben gesteckt werden.**

### Was kostet eigentlich eine Fototafel?

Die Fototafel ist ein einfaches Werkzeug aus einfachen Materialien, die Preise sind dagegen erstaunlich hoch. Eine schlichte Fototafel in DinA4 kostet bei den Anbietern von Archäologiebedarf gut und gerne etwa 80 € – wohlgemerkt noch ohne Steckbuchstaben oder sonstigem Zubehör. Der Preis für eine einfache DinA3-Tafel liegt schon bei über 100 €. Bei der Suche nach Alternativen wird schnell klar, dass sich die meisten Anbieter in einem ähnlichen preislichen Rahmen bewegen oder aber Qualität und Material der angebotenen Fototafeln den Bedingungen auf einer archäologischen Grabung nicht lange Stand halten würden. Doch nicht nur die Tafeln, auch die Steckbuchstaben, die in jedem Fall zugekauft werden müssen, liegen preislich im höheren Bereich. Auch ist die Auswahl an Schrifttypen begrenzt und die meisten Schriftarten gibt es nur in drei Größen: 12, 20 und 30 mm. Die Steckbuchstaben für einen einfachen Satz Buchstaben (560 Stück) in der Größe 20 mm kosten etwa 50 €.

Lohnt es sich eine Fototafel selbst zu bauen? Wir haben es ausprobiert und für Euch durchgerechnet.

### Verschiedene Fototafel-Varianten

Neben der einfachen Variante – Rillengummi auf harter Unterlage – hat sich bei uns eine Standhilfe für die Tafel bewährt. Damit lässt sie sich in beliebigen Winkeln aufstellen oder flach hinlegen, je nach Fotomotiv. Auch eine Plexiglas-hülle, in die die Fototafel zwischen den Einsätzen und zum Transport geschoben wird, kann hilfreich sein: sie vermeidet Beschädigungen und verhindert den Verlust von Steckbuchstaben. Ein netter Nebeneffekt ist, dass die Tafel nicht so schnell dreckig wird. Wir verwenden dafür eine wetterfeste Prospekthülle aus durchsichtigem Plexiglas für 39 € (siehe Bezugsliste im Anhang).

Die Funktionsweise der verschiedenen Steckbuchstaben ähnelt sich – man steckt sie mittels kleiner Plastik-Stifte in die rillenförmigen Vertiefungen im Gummi. Doch hier liegt die Crux: nicht jedes Rillengummi ist so tief, dass die Buchstaben darin halten. Beispielsweise sind die – tatsächlich günstigen und robusten – Gummirillenmatten, die als Werkstattböden produziert werden, nicht tief genug und die Buchstaben halten hier nicht. Damit sind die meisten Gummirillenmatten auf dem Markt aus dem Spiel. Dennoch kann man auch das „richtige“ Fototafel-Rillengummi als Rohware kaufen (siehe Bezugsliste im Anhang). Der Preis ist deutlich höher als bei den Fußboden-Gummimatten. Die Gummirillenmatte gibt es meistens nur in den Maßen 1,20 x 0,60 m. Man kann sie entweder zuschneiden lassen, was oft teuer ist, oder die ganze Gummirillenmatte kaufen und selbst zuschneiden. Im DinA4-Format könnte man daraus 11,5 Tafeln bauen – oder aber z.B. sieben Fototafeln in DinA4 und drei Fototafeln in DinA3.



## Materialien und Kosten

Für den Bau einer einfachen Fototafel werden folgende Dinge benötigt:

- Gummirillenmatte schwarz 1,20 x 0,6 x 0,05 m unverarbeitet
- Aluverbundplatte 1 m<sup>2</sup> = 27,32 €
- wetter- und stoßfester Klebstoff

Das Ganze einmal preislich gerundet und aufgelistet:

Aluverbundplatten 1,20 x 0,60 m	20,00 €
Gummirillenmatte	170,00 €
Alleskleber (z.B. UHU Max Repair Universal Alleskleber, 2 Pck. à 45 g)	12,00 €
<hr/>	
Gesamtpreis	202,00 €
Gesamtpreis je Tafel DinA4	17,50 €

Falls man noch Standbeine hinzufügen möchte, wird Folgendes benötigt:

Schiene 1-reihig 2 x	1,00 €
Schiene 2-reihig 2 x	4,00 €
Schrauben Senkkopf Ø 3 mm x 20 mm Set	3,00 €
Flügelschraube Set	6,00 €
Muttern 2 x	1,00 €
<hr/>	
Zubehör Kosten	15,00 €
Kosten DinA4 Fototafel mit Standbeinen	33,50 €

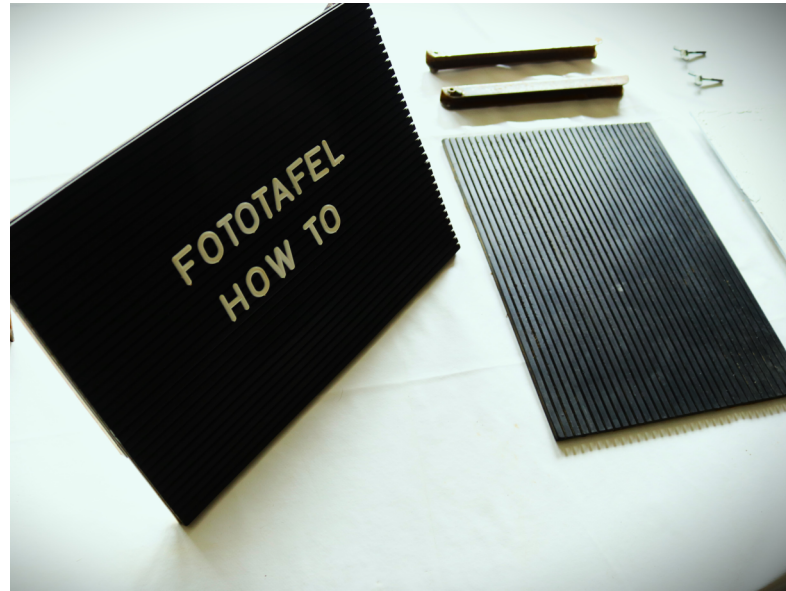

(ADW).

## Bauanleitung

Die Materialkosten sind im Vergleich zu den bestellbaren, fertigen Fototafeln um einiges günstiger, aber wie sieht es mit dem Aufwand aus, die Tafeln selbst zusammenzubauen? Um sich einmal am schwedischen Vorbild der einfachen Bauanleitungen zu orientieren, hier und am Ende des Beitrages eine kleine Anweisung

1. Gummirillenmatte und Aluverbundplatten zurechtschneiden

Wer Standbeine anbringen möchte, muss dies jetzt tun – sonst sieht man die Schrauben später:

- 2.a 1-reihige Schiene an Aluverbundplatte festschrauben
- 2.b 2-reihige Schiene mit Hilfe der Flügelschrauben und der Muttern am oberen Ende miteinander befestigen
3. Folie von den Aluverbundplatten lösen
4. Klebstoff (z. B. Uhu Extrem Repair) auf der Aluverbundplatte verteilen
5. Gummirillenmatte und Aluverbundplatten zusammendrücken und mit Gewicht beschweren
6. 24 Stunden warten, bis der Klebstoff fest ist

## Fazit

Rentiert es sich, eine Fototafel selber zu bauen? Kurz und knapp: ja! Selbst für einen handwerklich eher ungeschickten Menschen ist der Aufwand mit ca. 30 Minuten pro Tafel absolut überschaubar. Der einzige Nachteil liegt darin, dass die Gummirillenmatte nur großformatig gekauft werden kann. Man hat also zwangsläufig das Material für zahlreiche Fototafeln da. Es lohnt jedoch, auf Vorrat zu bauen – oder sich mit anderen zusammen zu schließen.

Wir wünschen Euch fröhliches Fototafel-Bauen!

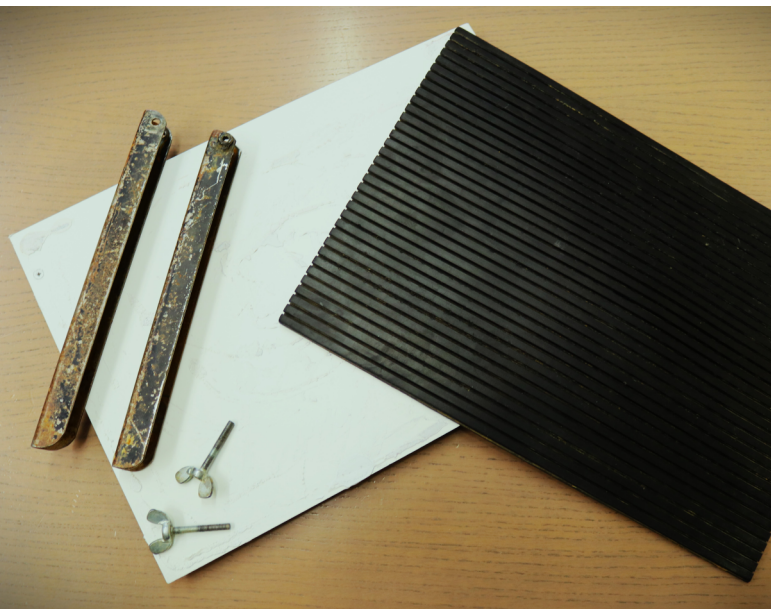

Rohmaterial für eine Fototafel mit einfacher Standhilfe: Aluverbundplatte, Rillengummi, zwei Aluleisten und zwei Flügelschrauben (ADW).

**Sarah Wolff und Rob Schmidt**

ADW Archäologische Dienstleistungen Wolff  
sw@archaeologie-wolff.de  
rs@archaeologie-wolff.de

## FÖTOTÄFEL

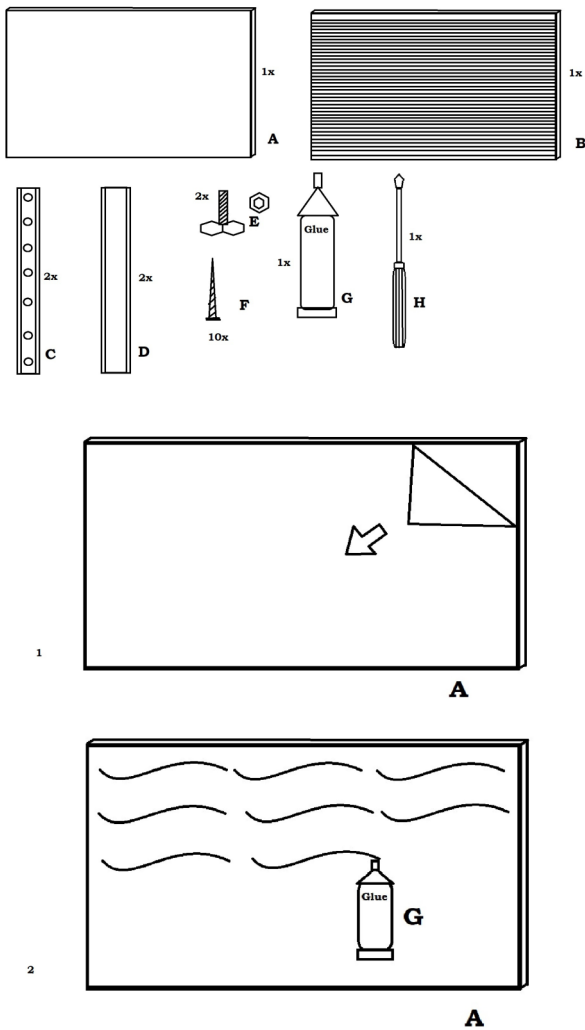

## FÖTOTÄFEL

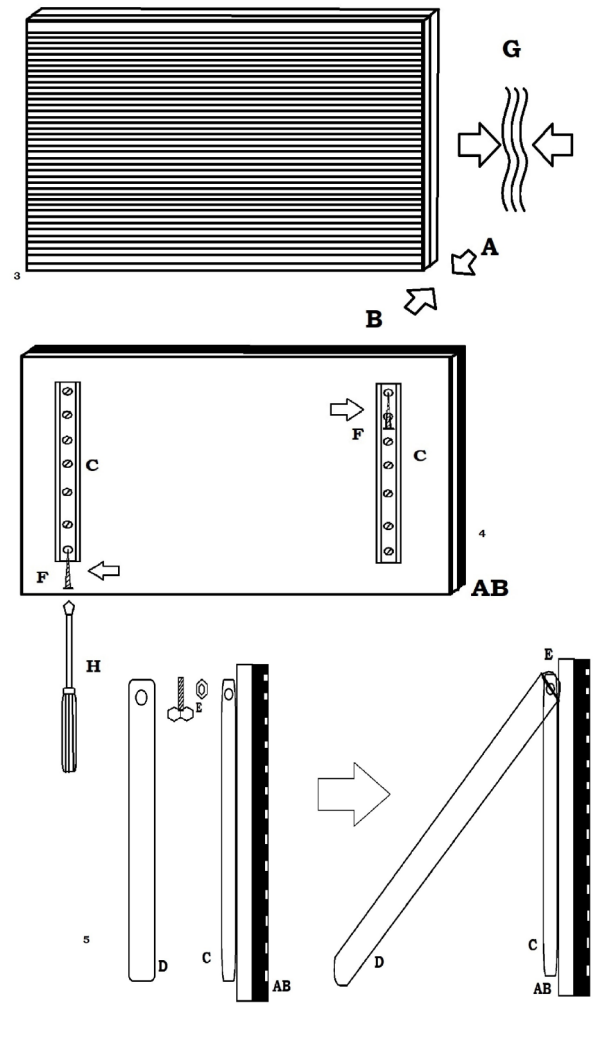

### Bezugsliste (Stand September 2022)

Hier noch einige eventuell hilfreiche Links zu den Bezugsquellen. Durch die ständig wechselnden Bezeichnungen, Verfügbarkeiten und Preise gibt es keine Gewähr auf die Angaben.

Material:

[Aluverbundplatte ALUCOM® DIGITAL](https://stegplattenversand.de) 28,84 €/ m<sup>2</sup>  
2 mm, weiß, 0,2 mm Deckschicht  
(stegplattenversand.de)

[Gummirillentafel schwarz](https://steckbuchstaben.com) 170,00 €  
ca. 1200 x 600 x 5mm Querformat  
(steckbuchstaben.com)

[Uhu Max Repair Extreme, 20 g](https://www.uhu.com) 6,99 €

[Regalschiene, weiß, 50 cm, bis 55 kg](https://www.regalschienen.com) 0,99 €

[Wandschiene, zweireihig, 1 Stück,](https://www.wandregal.com) 2,29 €  
500 mm, schwarz matt

[LUX-TOOLS Senkkopf Universalschraube,](https://www.lux-tools.com) 1,99 €  
PZ-Antrieb Ø 3,5 mm x 20 mm, 25 Stück

[LUX Flügelschraube, M5 x 30 mm, 8 Stück](https://www.lux-tools.com) 4,29 €

[LUX Sechskantmutter, M5 verzinkt](https://www.lux-tools.com) 0,19 €

[Plexiglas-Hülle](https://www.plexiglas.com) 39,00 €

DIN A4 Prospektbox/Prospekthalter/  
Flyerhalter im Hochformat, wetterfest,  
für Außen, mit Deckel, aus glasklarem  
Acrylglas